

LAWN-BOY® Silver Series®

Tondeuse

Modèle N° 10356 – N° de série 230000001 et suivants

Modèle N° 10357 – N° de série 230000001 et suivants

Modèle N° 10358 – N° de série 230000001 et suivants

Manuel de l'utilisateur

Introduction

Lisez attentivement ce manuel pour apprendre comment utiliser et entretenir correctement votre produit et éviter de l'endommager ou de vous blesser. Vous êtes responsable de l'utilisation sûre et correcte du produit.

Lorsque vous contactez un concessionnaire agréé ou un réparateur Lawn-Boy pour un entretien, pour vous procurer des pièces d'origine Lawn-Boy ou pour obtenir des renseignements complémentaires, soyez prêt(e) à lui fournir les numéros de modèle et de série du produit. L'illustration ci-après indique l'emplacement des numéros de modèle et de série du produit. Inscrivez les numéros dans l'espace réservé à cet effet ci-dessous :

N° de modèle :

N° de série :

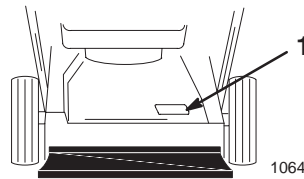

Les mises en garde de ce manuel signalent des dangers potentiels et sont signalées par les mentions suivantes :

- **Danger** signale un danger sérieux, entraînant **inévitablement** des blessures graves, voire mortelles, si les précautions recommandées ne sont pas respectées.
- **Attention** signale un danger **susceptible** d'entraîner des blessures graves, voire mortelles, si les précautions recommandées ne sont pas respectées.
- **Prudence** signale un danger pouvant entraîner des blessures légères ou modérées si les précautions recommandées ne sont pas respectées.

Deux autres termes sont également utilisés pour faire passer des informations essentielles : **Important** : pour attirer l'attention sur des informations mécaniques, et **Remarque** : pour des informations d'ordre général méritant une attention particulière.



ATTENTION



Les gaz d'échappement de cette machine contiennent des substances chimiques considérées par l'état de Californie comme susceptibles de provoquer des cancers, des malformations congénitales et autres troubles de la reproduction.

IMPORTANT : Le moteur de cette machine n'est pas équipé d'un pare-étincelles. Vous commettez une infraction à la section 4442 du Code des ressources publiques de Californie si vous utilisez cette machine dans une zone boisée, broussailleuse ou recouverte d'herbe. Certains autres états ou régions fédérales peuvent être régis par des lois similaires.

Le système d'allumage par étincelle est conforme à la norme canadienne ICES-002.

Le manuel d'utilisation du moteur ci-joint est fourni à titre de référence concernant la réglementation de l'agence américaine de défense de l'environnement (EPA) et la réglementation antipollution de l'état de Californie, relatives aux systèmes antipollution, à l'entretien et à la garantie. Vous pouvez vous en procurer un nouvel exemplaire en vous adressant au constructeur du moteur.

Sécurité

Cette tondeuse est conforme aux ou dépasse les normes de sécurité CPSC relatives aux lames pour les tondeuses autotractées et les spécifications de la norme B71.1 de l'American National Standards Institute en vigueur au moment de la production.

Lisez et assimilez le contenu de ce manuel avant même de mettre le moteur en marche.

⚠️ Voici le triangle de sécurité. Il signale les dangers potentiels susceptibles de causer des blessures. Respectez tous les messages de sécurité qui suivent ce symbole pour éviter des accidents, qui peuvent être mortels.

L'usage ou l'entretien incorrect de cette tondeuse peut occasionner des accidents, parfois mortels. Pour réduire les risques, respectez les consignes de sécurité suivantes.

Les instructions qui suivent sont adaptées de la norme ANSI/OPEI B71.1–1998.

Consignes générales d'utilisation

- Vous devez lire, comprendre et respecter toutes les instructions qui figurent sur la machine et dans le manuel. Familiarisez-vous avec les commandes et l'utilisation correcte de la tondeuse avant de la mettre en marche.
- N'approchez pas les mains ou les pieds des pièces en rotation. Ne vous tenez jamais devant l'ouverture d'éjection.
- Seules les personnes adultes responsables qui ont pris connaissance des instructions sont autorisées à utiliser la machine.
- Débarrassez la zone de travail des pierres, jouets, câbles, os, bâtons, etc. qui pourraient être ramassés et projetés par la lame.
- Vérifiez que personne ne se trouve dans la zone de travail avant de commencer. Arrêtez la tondeuse si quelqu'un entre dans la zone de travail.
- Ne travaillez pas pieds nus ou en sandales. Portez toujours des chaussures solides.
- Ne tirez jamais la tondeuse en arrière, sauf en cas d'absolue nécessité. Vérifiez que la voie est libre juste derrière la machine et sur sa trajectoire avant de faire marche arrière.
- N'utilisez pas la tondeuse si toutes les gardes, plaques, bac à herbe et autres protections appropriées ne sont pas en place.
- Reportez-vous aux instructions de Lawn-Boy concernant l'utilisation et le montage d'accessoires. N'utilisez que des accessoires Lawn-Boy.
- Arrêtez la lame avant de traverser des allées de gravier, des chemins ou des routes.
- Arrêtez le moteur lorsque vous laissez la machine sans surveillance, avant de la nettoyer et avant de dégager l'éjecteur.
- Coupez le moteur et attendez l'arrêt complet de la lame avant de retirer le bac à herbe.
- Travaillez uniquement à la lumière du jour ou avec un bon éclairage artificiel.
- N'utilisez pas la machine sous l'emprise de l'alcool, de drogues ou de médicaments.
- N'utilisez jamais la tondeuse sur de l'herbe humide. Veillez à ne pas perdre l'équilibre, tenez fermement le guidon et avancez normalement – ne courez pas.
- Débrayez le mécanisme d'autotraction avant de mettre le moteur en marche.

- Si la machine se met à vibrer de façon anormale, coupez le moteur et cherchez-en immédiatement la cause. Les vibrations sont généralement le signe d'un problème.
- Portez des lunettes de sécurité fermées ou munies de protections latérales lors de toute utilisation de la tondeuse.

Utilisation sur pente

- Les pentes augmentent significativement les risques de glisser, tomber et se blesser gravement. Les manœuvres sur pentes, quelles qu'elles soient, demandent une attention particulière. Ne travaillez pas sur les pentes sur lesquelles vous ne vous sentez pas à l'aise.
- Travaillez perpendiculairement à la pente, jamais vers le haut ou vers le bas. Soyez extrêmement prudent pour faire demi-tour sur un terrain en pente.
- Dégagez la surface des obstacles éventuels tels cailloux, branches, etc. Méfiez-vous des trous, ornières et bosses. L'herbe haute peut masquer les accidents du terrain.
- Ne tondez pas à proximité de dénivellations, fossés ou berges au risque de glisser ou de perdre l'équilibre.
- Ne tondez pas de pentes trop raides.
- Ne tondez pas sur herbe humide, au risque de glisser.

Enfants

Des accidents tragiques peuvent survenir si l'utilisateur ne fait pas attention à la présence d'enfants. Les enfants sont souvent attirés par la tondeuse et l'activité de tonte. Ne partez jamais du principe que les enfants se trouvent encore là où vous les avez vus pour la dernière fois.

- Veillez à ce que les enfants restent hors de la zone de travail, sous la garde d'un adulte responsable.
- Montrez-vous vigilant et coupez le moteur de la tondeuse si des enfants pénètrent dans la zone de travail.
- Avant et pendant la marche arrière, vérifiez toujours qu'il n'y a pas d'enfant juste derrière la machine ou sur sa trajectoire.
- Ne laissez jamais un enfant utiliser la machine.
- Soyez particulièrement prudent à l'approche de tournants aveugles, de buissons, d'arbres ou d'autres objets susceptibles de masquer la vue.

Entretien

- Soyez particulièrement prudent lorsque vous manipulez de l'essence, en raison de son inflammabilité et du risque d'explosion des vapeurs qui sont dégagées.
 - N'utilisez que des récipients homologués.
 - N'enlevez jamais le bouchon du réservoir et n'ajoutez jamais de carburant lorsque le moteur tourne. Laissez refroidir le moteur avant de faire le plein. Ne fumez pas.
 - Ne faites jamais le plein à l'intérieur.
 - Ne remisez jamais la machine ou les bidons de carburant dans un local où se trouve une flamme nue, telle la veilleuse d'un chauffe-eau ou d'une chaudière.
- Ne faites jamais tourner le moteur dans un local fermé.
- Gardez tous les écrous et boulons bien serrés, surtout les boulons de fixation des lames, et maintenez le matériel en bon état de marche.
- N'enlevez pas et ne modifiez pas les dispositifs de sécurité. Contrôlez régulièrement qu'ils fonctionnent bien.
- Ne laissez pas l'herbe, les feuilles ou d'autres débris s'accumuler sur la tondeuse. Nettoyez les coulées éventuelles d'huile ou de carburant. Laissez refroidir la tondeuse avant de la remiser.
- Arrêtez et examinez la machine après avoir heurté un obstacle. Remplacez si nécessaire.
- N'essayez jamais de régler la hauteur des roues lorsque le moteur tourne.
- Les éléments du bac à herbe peuvent s'user, se détériorer ou être endommagés, et risquent ainsi d'exposer les pièces mobiles ou de projeter des objets. Contrôlez fréquemment l'état de ces éléments et remplacez-les au besoin par des pièces Lawn-Boy d'origine.
- Les lames de la tondeuse sont aiguisées et peuvent provoquer des coupures. Vous ne devez les toucher qu'avec des gants ou enveloppées dans un chiffon, et toujours avec la plus grande précaution.
- Ne modifiez pas le réglage du régulateur et ne faites pas tourner le moteur trop vite.



Les gaz d'échappement contiennent du monoxyde de carbone, un gaz inodore mortel.

Ne faites pas tourner le moteur à l'intérieur d'un local fermé.

- Évitez de procéder à des réglages ou d'effectuer des réparations lorsque le moteur tourne. Débranchez le fil de la bougie et écarter-le pour éviter tout contact accidentel avec la bougie.

Autocollants de sécurité et d'instructions

IMPORTANT : Les autocollants de sécurité et d'instructions sont placés près des endroits potentiellement dangereux. Remplacez les autocollants endommagés.



43-8480



65-2690

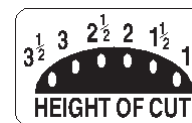

92-2914

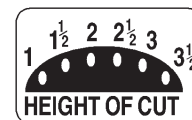

92-2915

⚠ WARNING

AVOID SERIOUS INJURY or DEATH:

- GO ACROSS SLOPES, NOT UP AND DOWN.
- DO NOT MOW WHEN CHILDREN OR OTHERS ARE AROUND.
- LOOK DOWN AND BEHIND BEFORE AND WHILE MOVING BACKWARDS.
- KEEP SAFETY DEVICES (GUARDS, SHIELDS, ETC.) IN PLACE AND WORKING.
- REMOVE OBJECTS THAT COULD BE THROWN BY THE BLADE.
- READ THE OPERATOR'S MANUAL.

FOR REPLACEMENT MANUAL, SEND MODEL & SERIAL NUMBER TO:
LAWN-BOY, INC., 8111 LYNDAL AVE.S., BLOOMINGTON, MN 55420-1196.

93-7250

⚠ WARNING

ROTATING BLADE OR THROWN OBJECTS CAN SERIOUSLY INJURE. DO NOT OPERATE WITHOUT DISCHARGE COVERS OR OTHER ATTACHMENTS LOCKED IN PLACE.

99-6018

99-6018

⚠ WARNING

UNDER NORMAL USAGE, THIS BAG MATERIAL IS SUBJECT TO DETERIORATION AND WEAR, AND SHOULD THEREFORE BE FREQUENTLY CHECKED FOR BAG REPLACEMENT. CHECK ANY REPLACEMENT TO INSURE THAT IT IS A GENUINE TORO BAG WHICH BEARS THIS WARNING.

⚠ ADVERTENCIA

BAJO CONDICIONES NORMALES DE USO, EL MATERIAL DE ESTA BOLSA ESTÁ SUJETO A DETERIORO Y DESGASTE Y POR LO TANTO DEBE REVISARSE FRECUENTEMENTE PARA CAMBIAR LA BOLSA CUANDO SEA NECESARIO. COMPRUEBE QUE LA BOLSA DE RECAMBIO SEA UNA BOLSA AUTÉNTICA DE TORO Y QUE CONTENGA ESTA MISMA ADVERTENCIA.

⚠ ATTENTION

EN UTILISATION NORMALE, LE MATÉRIAU DE CE SAC ÉTANT SOUMIS À L'USURE ET À LA DÉTERIORATION, IL EST RECOMMANDÉ D'EN VÉRIFIER FRÉQUEMMENT SON ÉTAT POUR SON REMPLACEMENT ÉVENTUEL. VÉRIFIER QUE LE SAC DE RECHANGE EST UN SAC TORO AUTHENTIQUE PORTANT CETTE MISE EN GARDE.

105-6816

100-6365

(Modèle 10358 seulement)

⚠ WARNING

BATTERY CHARGING INSTRUCTIONS

CHARGE BATTERY FOR A MINIMUM OF 24 HOURS:

- WHEN FIRST PURCHASED
- AFTER EACH MOWING OR EACH MONTH
- BEFORE WINTER STORAGE
- AFTER WINTER STORAGE

104-7953

104-7953

(Modèle 10357 seulement)

Vue d'ensemble du produit

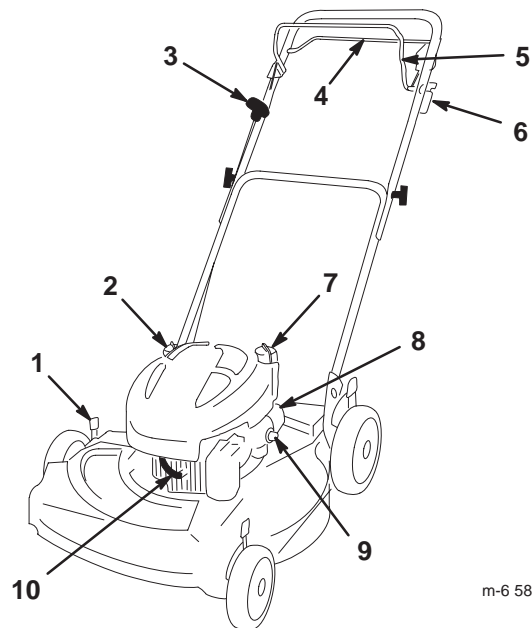

m-6 584a

- | | |
|-------------------------------------|--|
| 1. Levier de hauteur de coupe | 6. Clé de contact (Modèle 10357 seulement) |
| 2. Bouchon de remplissage/Jauge | 7. Bouchon du réservoir de carburant |
| 3. Poignée du lanceur | 8. Filtre à air |
| 4. Barre de commande d'autotraction | 9. Amorceur |
| 5. Barre de commande de la lame | 10. Bougie |

Remarque : Le déflecteur de broyage et le sac arrière (modèle 10358 seulement) ne sont pas montrés pour plus de clarté.

Préparation

IMPORTANT : Retirez et mettez au rebut la pellicule de plastique qui protège le moteur.

Dépliage du guidon



ATTENTION



Vous risquez d'endommager les câbles et de rendre la machine dangereuse si vous pliez ou dépliez mal le guidon.

- **Veillez à ne pas endommager les câbles en pliant ou dépliant le guidon.**
- **Si un câble est endommagé, adressez-vous à un réparateur agréé.**

1. Dépliez la moitié supérieure du guidon vers l'avant jusqu'à ce que les deux moitiés soient dans le prolongement l'une de l'autre et s'emmanchent ensemble correctement.

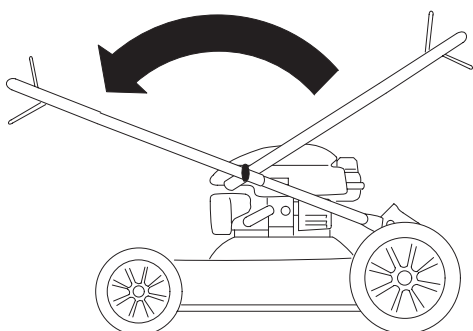

m-6585

2. Serrez solidement les boutons du guidon.

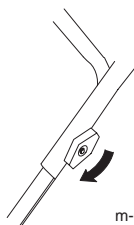

m-6586

3. Rabattez le guidon en arrière (comme illustré) jusqu'à ce qu'il s'enclenche en position.

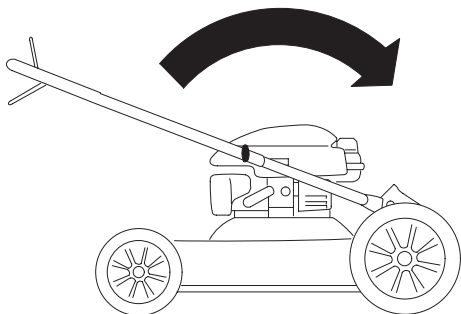

m-6585

Plein d'huile moteur

À la livraison de la machine, le carter moteur est vide, mais un bidon de 0,59 l d'huile moteur est fourni.

Remplissage max. : 0,59 l, type : huile détergente SAE 30W de classe de service API SF, SG, SH ou SJ.

1. Retirez la jauge.

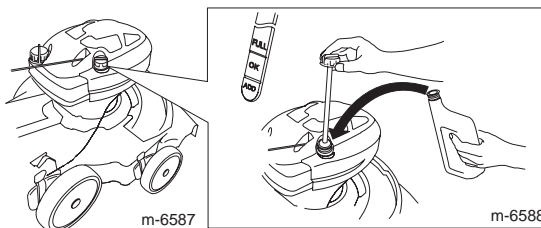

2. Versez de l'huile **lentement** dans le goulot de remplissage pour faire monter le niveau de liquide jusqu'au repère du plein (**Full**) sur la jauge. **Ne remplissez pas excessivement.**

3. Revissez la jauge fermement en place.

IMPORTANT : Changez l'huile moteur après les 2 premières heures de fonctionnement, puis une fois par an (voir Vidange de l'huile moteur, page 13).

Mise en place du fusible

Modèle 10357 seulement

Le fusible protège le système électrique. Si la batterie ne se charge pas ou si le moteur ne tourne pas avec le démarreur, le fusible a probablement grillé. Utilisez un fusible enfichable de 40 A.

IMPORTANT : Le démarreur électrique ne fonctionnera pas si le fusible n'est pas en place.

1. À l'aide d'un tournevis à lame plate, soulevez le couvercle de la batterie comme illustré.

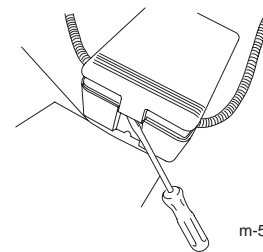

m-5147

Remarque : Débloquez les deux extrémités du couvercle avant de le déposer pour ne pas l'endommager.

2. Placez le fusible dans le porte-fusible de la manière indiquée.

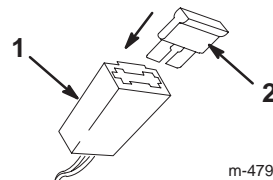

m-4796

Remarque : La tondeuse est fournie avec un fusible dans le sachet du propriétaire et un autre fusible dans le compartiment de la batterie.

3. Remettez le couvercle du compartiment de la batterie.

Charge de la batterie

(voir Charge de la batterie, page 13).

Avant l'emploi



DANGER



L'essence est extrêmement inflammable et explosive. Un incendie ou une explosion causé(e) par l'essence peut vous brûler, ainsi que les personnes se tenant à proximité.

- Pour éviter que l'électricité statique n'enflamme l'essence, posez le récipient et/ou la tondeuse directement sur le sol, pas dans un véhicule ou sur un support quelconque, avant de faire le plein.
- Faites le plein à l'extérieur lorsque le moteur est froid. Essuyez le carburant éventuellement répandu.
- Ne fumez jamais en manipulant de l'essence et tenez-vous à l'écart des flammes nues ou des sources d'étincelles.
- Conservez l'essence dans un récipient homologué, hors de portée des enfants.



ATTENTION



Pendant le réglage de la hauteur de coupe, vous risquez de toucher la lame en mouvement et de vous blesser gravement.

- Arrêtez le moteur et attendez l'arrêt de toutes les pièces mobiles.
- Ne mettez pas les doigts sous le carter de tondeuse quand vous réglez la hauteur de coupe.

Plein du réservoir de carburant

Faites le plein avec de l'essence sans plomb ordinaire d'une marque réputée.

IMPORTANT : Pour réduire les problèmes de démarrage la saison prochaine, ajoutez un stabilisateur à chaque plein et utilisez de l'essence stockée depuis moins d'un mois.

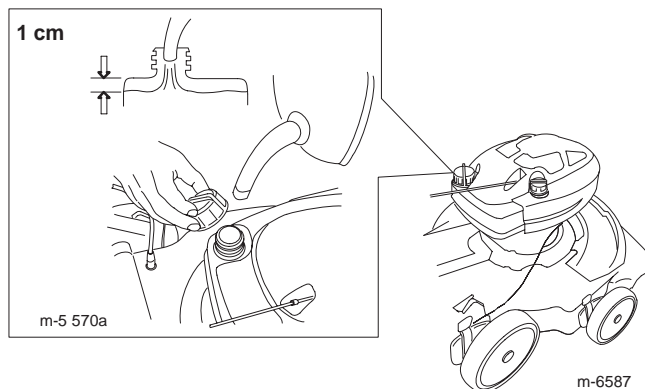

Contrôle du niveau d'huile moteur

1. Retirez la jauge, essuyez-la sur un chiffon et renfoncez-la complètement dans le goulot de remplissage.

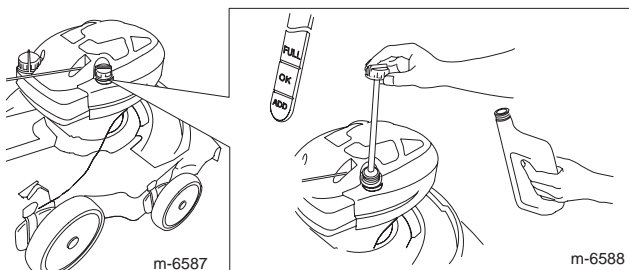

2. Sortez de nouveau la jauge et vérifiez le niveau d'huile. Si le niveau n'atteint pas le repère minimum (**Add**) de la jauge, versez **lentement** suffisamment d'huile dans le goulot de remplissage pour faire monter le niveau au repère maximum (**Full**). **Ne remplissez pas excessivement.** (Remplissage max. : 0,59 l, type : huile détergente SAE 30 de classe de service API SF, SG, SH ou SJ.)

3. Remettez la jauge en place.

Réglage de la hauteur de coupe

Choisissez la hauteur de coupe voulue. Réglez les quatre roues à la même hauteur.

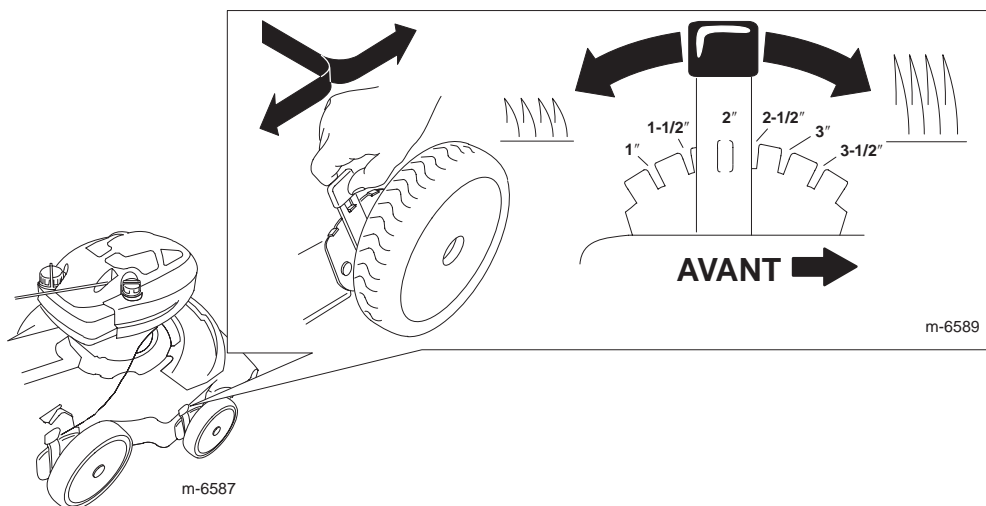

Réglage de la hauteur du guidon

Rapprochez les deux extrémités inférieures du guidon (comme illustré) pour engager les axes (A) dans les autres trous, de la manière suivante:

- Pour augmenter la hauteur du guidon, choisissez le trou (B).
- Pour réduire la hauteur du guidon, choisissez le trou (C).

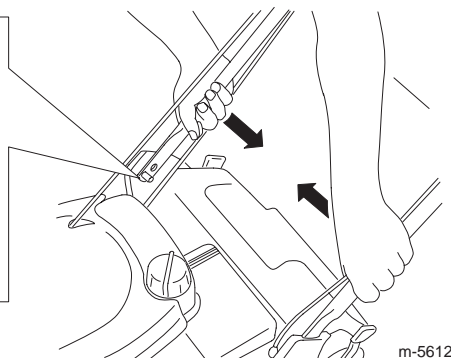
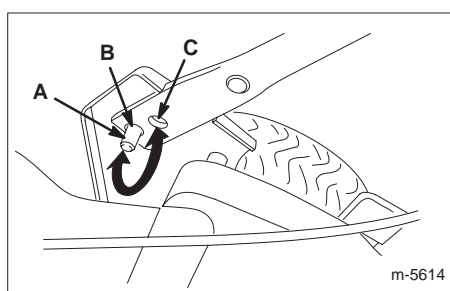

Remarque : Le guide-câble n'est pas montré pour plus de clarté.

Utilisation

Démarrage du moteur

1. Appuyez fermement à 3 reprises sur l'amorceur avec le pouce, en marquant une pause d'une seconde à chaque fois.

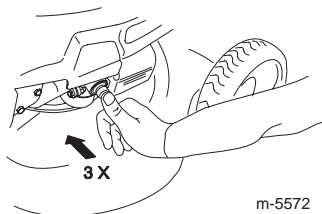

m-5572

Remarque : Si la température ambiante est inférieure à 13°C, appuyez fermement sur l'amorceur à 5 reprises.

2. Serrez la barre de commande de la lame (A) contre le guidon.

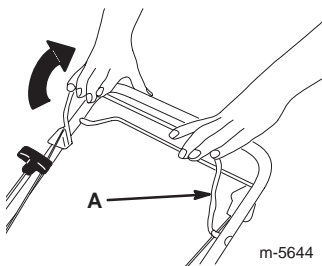

m-5644

3. Mettez le moteur en marche avec la clé de contact (modèle 10357 seulement) ou le lanceur.

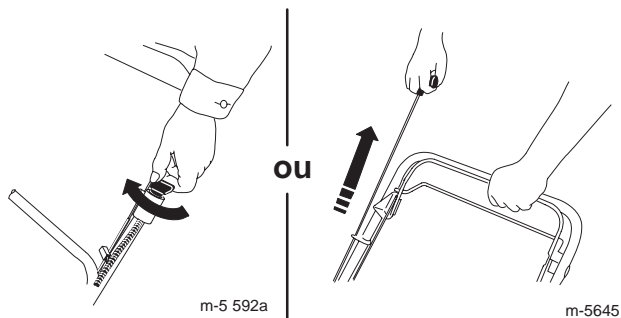

m-5 592a

m-5645

4. Si le moteur ne démarre pas après 1 ou 2 tentatives au lanceur, appuyez 1 ou 2 fois sur le bouton d'amorçage et réessayez de le mettre en marche.

Utilisation de l'autotraction

Pour actionner l'autotraction, serrez la barre de commande d'autotraction (A) contre le guidon et maintenez-la dans cette position.

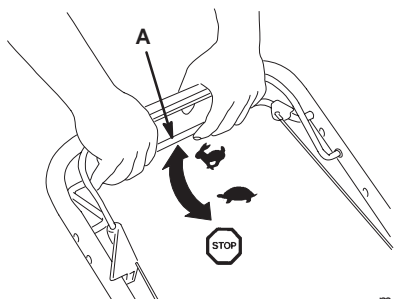

m-5660

Pour désactiver l'autotraction, relâchez la barre de commande d'autotraction.

Remarque : La vitesse de déplacement maximale est fixe. Pour ralentir, éloignez la barre de commande d'autotraction du guidon.

Arrêt du moteur

Pour arrêter le moteur, relâchez la barre de commande de la lame.

IMPORTANT : Lorsque vous relâchez la barre de commande de la lame, le moteur et la lame doivent s'arrêter en moins de 3 secondes. Si ce n'est pas le cas, arrêtez immédiatement d'utiliser la tondeuse et adressez-vous à un concessionnaire agréé.

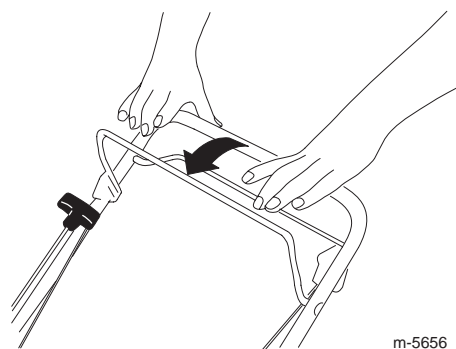

m-5656

Mise en place du déflecteur de broyage

Pour remplacer l'éjection latérale par le broyage, déposez la plaque d'obturation et remplacez-la par le déflecteur de broyage.

ATTENTION

Si l'ouverture d'éjection est ouverte, l'utilisateur ou les personnes à proximité risquent d'être blessés gravement par les objets happés et éjectés par la tondeuse. Ils risquent également de toucher la lame.

N'utilisez jamais la tondeuse sans avoir installé une plaque d'obturation, un déflecteur de broyage, ou un éjecteur et un collecteur d'herbe.

1. Enlevez la vis papillon (A) qui fixe la plaque d'obturation (B) au carter.

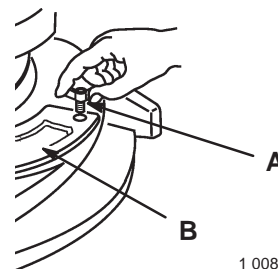

1 008a

2. Pivotez la plaque d'obturation vers la gauche et déposez-la du carter.
3. Placez l'angle avant du déflecteur de broyage dans l'ouverture du carter.
4. Tournez le déflecteur de broyage vers la gauche et enfoncez-le dans l'ouverture du carter.

IMPORTANT : Le déflecteur de broyage (A) doit passer derrière le déflecteur de carter avant (B) et entre la lame et le garde-pieds (C), pour éviter tout contact avec la lame.

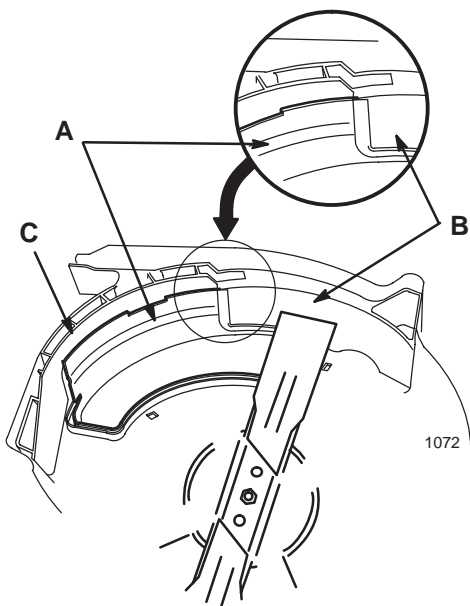

5. Placez le déflecteur de broyage sur les boulons à épaulement (A).

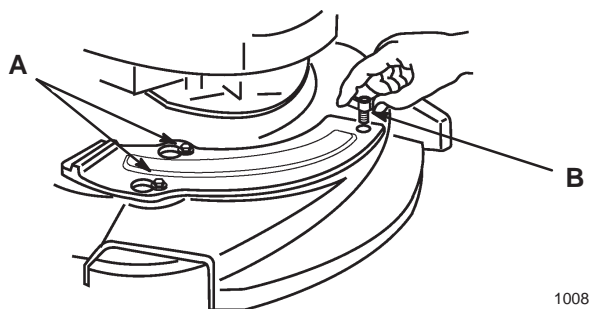

6. Pivotez le déflecteur de broyage vers la droite.
7. Fixez le déflecteur avec la vis papillon (B ci-dessus).
8. Vérifiez l'écartement entre les pointes de la lame et le déflecteur ; ils ne doivent pas se toucher.

Mise en place de la plaque d'obturation

Pour remplacer le broyage par l'éjection latérale, déposez le déflecteur de broyage et remplacez-le par la plaque d'obturation.



ATTENTION



Si l'ouverture d'éjection est ouverte, l'utilisateur ou les personnes à proximité risquent d'être blessés gravement par les objets happés et éjectés par la tondeuse. Ils risquent également de toucher la lame.

N'utilisez jamais la tondeuse sans avoir installé une plaque d'obturation, un déflecteur de broyage, ou un éjecteur et un collecteur d'herbe.

1. Retirez la vis papillon (A) qui fixe le déflecteur de broyage au carter.

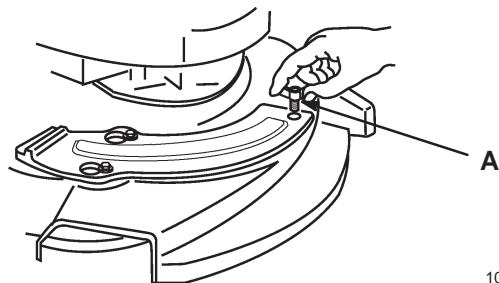

2. Pivotez le déflecteur de broyage vers la gauche et déposez-le du carter.
3. Placez la plaque d'obturation sur les boulons à épaulement.
4. Pivotez la plaque d'obturation vers la droite.
5. Fixez-la avec la vis papillon.

Montage/retrait du bac à herbe arrière

Modèle 10358 seulement

1. Retirez la vis papillon (A) qui fixe la plaque d'obturation ou le déflecteur de broyage au carter.

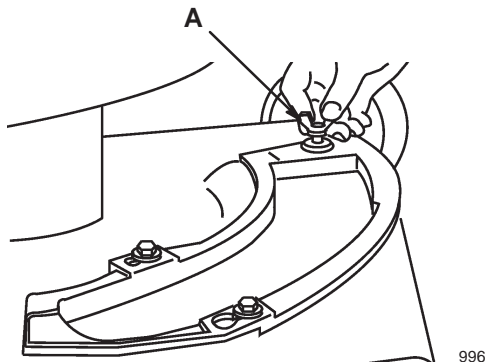

2. Pivotez la plaque d'obturation ou le déflecteur de broyage vers la gauche et déposez-la/le du carter.

3. Insérez l'angle avant du déflecteur de l'éjecteur dans l'ouverture du carter.

4. Tournez l'éjecteur vers la droite et enfoncez-le dans l'ouverture du carter.

IMPORTANT : Le déflecteur de l'éjecteur (A) doit passer derrière le déflecteur de carter avant (B) et entre la lame et le garde-pieds (C), pour éviter tout contact avec la lame.

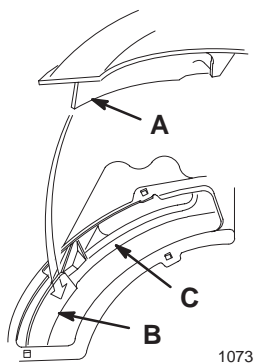

5. Insérez la tige de support de l'éjecteur (A) dans le trou du côté droit du carter.

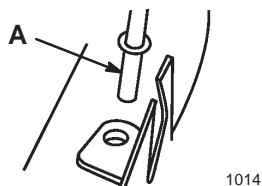

6. Placez les fentes de l'éjecteur sur les 2 boulons à épaulement du carter et glissez l'éjecteur vers la droite pour le bloquer en position.

7. Fixez l'éjecteur avec la vis papillon (A).

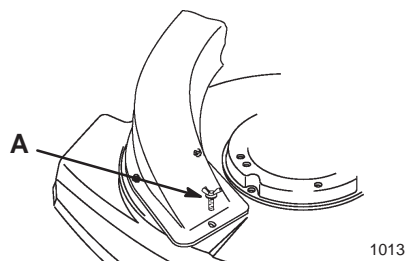

8. Vérifiez l'écartement entre les pointes de la lame et le déflecteur ; ils ne doivent pas se toucher.

IMPORTANT : Le déflecteur (A) doit passer derrière le déflecteur de carter avant (B) et entre la lame et le garde-pieds (C), pour éviter tout contact avec la lame.

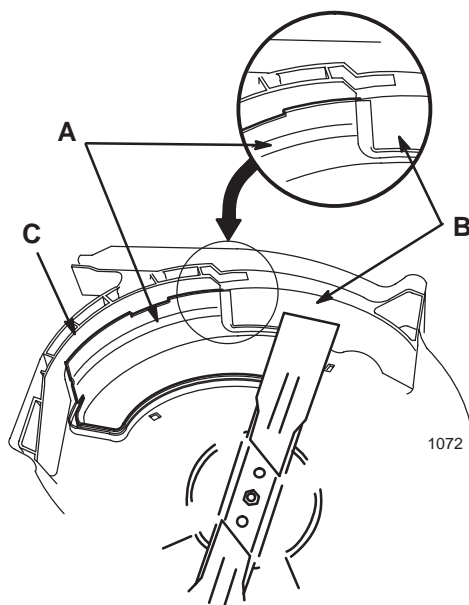

9. Retirez le bouton (A) et le boulon de fixation (B) des parties inférieure et supérieure du guidon.

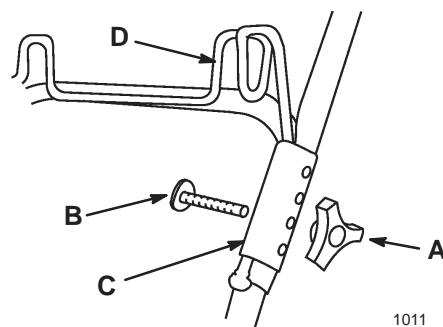

10. Maintenez un collier (C ci-dessus) à l'extérieur des deux moitiés du guidon et insérez un boulon dans les trous du collier, depuis l'intérieur du guidon.

11. Placez la tige du crochet de suspension (D ci-dessus) dans la rainure du collier et fixez-le avec un bouton.

12. Répétez les points 9 à 11 pour l'autre côté.

13. Fermez l'arrière du sac à herbe en pliant les côtés vers l'intérieur et en rapprochant les deux moitiés de la poignée arrière.

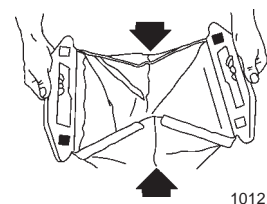

14. Accrochez les deux moitiés réunies de la poignée arrière au crochet.

15. Faites glisser la poignée avant du sac sur la bride de l'éjecteur.

16. Poussez la poignée de sac avant vers le bas pour bien l'engager en position.

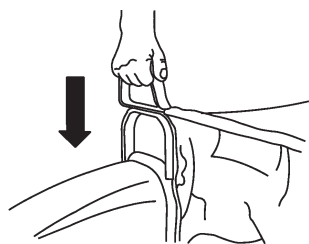

1010

17. Le haut du sac doit être parfaitement tendu entre les poignées avant et arrière.

Remarque : Utilisez les trous inférieurs pour tendre le sac et les trous supérieurs pour le détendre.

Conseils d'utilisation

- Débarrassez la zone de travail des branches, pierres, câbles, bâtons et autres débris qui pourraient être ramassés et projetés par la lame.
- Évitez de heurter des obstacles avec la lame. Ne passez jamais intentionnellement sur un objet quel qu'il soit.
- Si la tondeuse a heurté un obstacle ou commence à vibrer, coupez immédiatement le moteur, débranchez la bougie et vérifiez si la tondeuse n'est pas endommagée.
- Pour de meilleurs résultats, montez une lame neuve au début de la saison de tonte.
- Remplacez la lame dès que nécessaire par une lame de rechange Lawn-Boy.

La tonte

- Ne tondez l'herbe que sur 1/3 de sa hauteur à chaque fois. N'utilisez pas une hauteur de coupe inférieure à 51 mm, sauf si l'herbe est clairsemée ou à la fin de l'automne quand la pousse commence à ralentir (voir Réglage de la hauteur de coupe, page 7).
- Si l'herbe fait plus de 15 cm, effectuez un premier passage à vitesse réduite à la hauteur de coupe la plus haute. Effectuez ensuite un deuxième passage à une hauteur de coupe inférieure pour obtenir une coupe plus esthétique. L'herbe trop longue risque d'obstruer la tondeuse et de faire caler le moteur.
- Ne tondez que si l'herbe ou les feuilles sont sèches. L'herbe et les feuilles humides ont tendance à s'agglomérer sur la pelouse et risquent d'obstruer la tondeuse et de faire caler le moteur.



ATTENTION



En travaillant sur l'herbe ou les feuilles humides, vous risquez de glisser et de vous blesser gravement si vous touchez la lame en tombant. Ne tondez que si l'herbe est sèche.

- Alternez la direction de la tonte pour disperser les déchets plus uniformément et obtenir une fertilisation plus homogène.

Si l'aspect de la pelouse tondu n'est pas satisfaisant, essayez une ou plusieurs des solutions suivantes :

- Remplacez la lame ou faites-la aiguiser.
- Tondez en avançant plus lentement.
- Augmentez la hauteur de coupe.
- Tondez plus souvent.
- Empiètez sur les passages précédents pour ne tondre qu'une largeur de bande réduite.
- Réglez la hauteur de coupe des roues avant un cran en dessous de celle des roues arrière. Par exemple, réglez les roues avant à 51 mm et les roues arrière à 64 mm.

Hachage de feuilles

- Après la tonte, 50% de la pelouse doit être visible sous la couche de feuilles hachées. À cet effet, vous devrez peut-être repasser plusieurs fois sur les feuilles.
- Si la couche de feuilles fait plus de 13 cm d'épaisseur, réglez les roues avant un ou deux crans plus haut que les roues arrière.
- Ralentissez la vitesse de déplacement si les feuilles ne sont pas hachées assez menues.
- S'il y a beaucoup de feuilles de chêne, il peut être utile de chauler la pelouse au printemps pour compenser l'acidité des feuilles.

Entretien courant

Remarque : Pour déterminer les côtés gauche et droit, tenez-vous derrière la tondeuse à la position de conduite.

Programme d'entretien recommandé

IMPORTANT : Reportez-vous au manuel d'utilisation du moteur pour toutes procédures d'entretien supplémentaires.

Périodicité des entretiens	Procédure
Chaque fois	<ul style="list-style-type: none"> • Contrôlez le niveau d'huile moteur. • Enlevez l'herbe coupée et autres débris accumulés sous le carter de tondeuse.
Chaque année (toutes les 25 heures) ¹	<ul style="list-style-type: none"> • Changez le filtre à air. Remplacez-le plus souvent s'il y a beaucoup de poussière. • Changez l'huile moteur.² • Remplacez la lame ou faites-la aiguiser. Faites-le plus fréquemment si le tranchant s'émousse rapidement.
Tous les 2 ans (toutes les 50 heures) ¹	<ul style="list-style-type: none"> • Graissez la transmission d'autotraction.
Tous les 4 ans (toutes les 100 heures) ¹	<ul style="list-style-type: none"> • Remplacez la bougie (reportez-vous au manuel du moteur). • Nettoyez le circuit de refroidissement (reportez-vous au manuel du moteur).
Remisage annuel	<ul style="list-style-type: none"> • Vidangez le réservoir de carburant avant le remisage et avant les réparations qui le demandent. • Chargez la batterie une fois par mois ou avant le remisage (modèle 10357 seulement).

¹Le premier des deux prévalant.

²Changez l'huile moteur après les 2 premières heures de fonctionnement.

Préparation à l'entretien

1. Arrêtez le moteur et attendez l'arrêt de toutes les pièces mobiles.

2. Débranchez la bougie et accrochez le fil à la borne de retenue (A) avant d'entreprendre tout entretien.

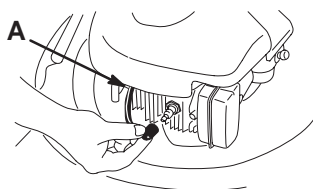

m-5589a

3. Lorsque l'entretien est terminé, rebranchez la bougie.

Remarque : Avant de basculer la tondeuse pour vidanger l'huile ou remplacer la lame, laissez le moteur en marche jusqu'à ce qu'il s'arrête faute de carburant. Si vous ne pouvez pas attendre que le moteur s'arrête par manque de carburant, utilisez une pompe manuelle pour vider le reste de carburant. Basculez toujours la tondeuse sur le côté **droit**.



ATTENTION



Du carburant peut s'échapper lorsque la tondeuse est basculée sur le côté. L'essence est inflammable et explosive, et peut provoquer des blessures.

Laissez tourner le moteur jusqu'à ce qu'il s'arrête faute de carburant ou videz le reste d'essence avec une pompe manuelle, pas un siphon.

Remplacement du filtre à air

Changez le filtre à air une fois par an ou plus souvent s'il y a beaucoup de poussière.

Reportez-vous à la Préparation à l'entretien, page 12.

1. Tournez le couvercle du filtre à air pour le déposer.

2. Remplacez le filtre à air.

3. Remettez le couvercle en place.

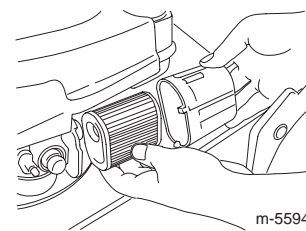

m-5594a

Vidange de l'huile moteur

Changez l'huile moteur après les 2 premières heures de fonctionnement, puis une fois par an

Faites tourner le moteur pendant quelques minutes avant la vidange pour réchauffer l'huile, afin de faciliter son écoulement et d'entraîner plus d'impuretés.

Reportez-vous à la Préparation à l'entretien, page 12.

1. Retirez la jauge.

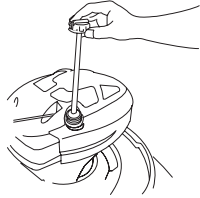

m-6588

2. Inclinez la tondeuse sur le côté **droit** pour vidanger l'huile usagée par le goulot de remplissage.

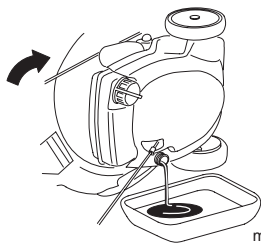

m-5590

3. Versez de l'huile **lentement** dans le goulot de remplissage pour faire monter le niveau de liquide jusqu'au repère du plein (**Full**) sur la jauge. **Ne remplissez pas le réservoir excessivement.** (Remplissage max. : 0,59 l, type : huile détergente SAE 30W de classe de service API SF, SG, SH ou SJ.)

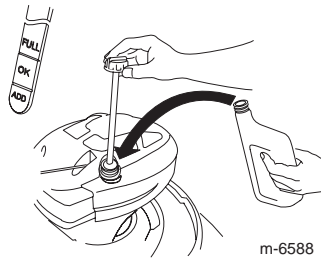

m-6588

4. Revissez la jauge fermement en place.

5. Débarrassez-vous correctement de l'huile usagée en la déposant dans un centre de recyclage agréé.

Charge de la batterie

Modèle 10357 seulement



ATTENTION



Les bornes de la batterie et accessoires connexes contiennent des composés de plomb. L'état de Californie considère ces substances chimiques comme susceptibles de provoquer des cancers et des troubles de la reproduction. **Lavez-vous les mains après avoir manipulé la batterie.**

Chargez la batterie pendant 24 heures tous les mois (tous les 25 démarrages) ou selon les besoins. N'utilisez le chargeur que dans un endroit abrité et chargez la batterie à la température ambiante (22°C) dans la mesure du possible.

1. Branchez le chargeur au faisceau de câblage de la tondeuse situé sous la clé de contact.

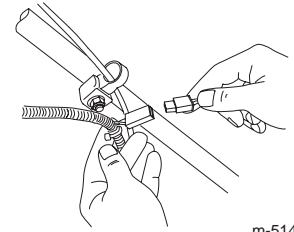

m-5145

IMPORTANT : N'utilisez que le chargeur fourni avec la tondeuse.

2. Branchez le chargeur sur le secteur.

Lorsque la batterie ne peut plus être rechargée, recyclez-la ou mettez-la au rebut conformément à la réglementation locale en matière d'environnement.

Remplacement du fusible

Modèle 10357 seulement

Si la batterie ne se charge pas ou si le moteur ne tourne pas avec le démarreur électrique, le fusible a probablement grillé. Remplacez-le par un fusible enfichable de 40 A (voir Mise en place du fusible, page 5).

Lubrification du système d'autotraction

1. À l'aide d'un chiffon propre, essuyez les graisseurs (A) des leviers de réglage de hauteur des roues arrière.

2. Raccordez un pistolet à graisse à chaque graisseur et injectez 1 ou 2 jets de graisse universelle au lithium N° 2.

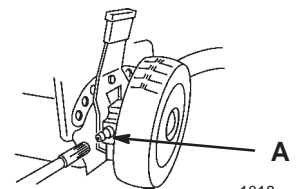

1018

IMPORTANT : Un excès de graisse peut compromettre le bon fonctionnement de l'embrayage des roues.

Remplacement de la lame

IMPORTANT : Vous aurez besoin d'une clé dynamométrique pour monter la lame correctement. Si vous n'en possédez pas ou si vous ne vous sentez pas capable d'effectuer cette procédure, adressez-vous à un réparateur agréé.

Examinez l'état de la lame chaque fois que le réservoir d'essence est vide. Si la lame est endommagée ou fêlée, remplacez-la immédiatement. Si la lame est émoussée ou ébréchée, faites-la aiguiser ou remplacez-la.



ATTENTION



La lame est tranchante et vous risquez de vous blesser gravement à son contact.

Ne touchez la lame qu'avec des gants en cuir ou enveloppée dans un chiffon pendant l'entretien.

1. Débranchez le fil de la bougie et accrochez-le à la borne de retenue. Reportez-vous à la Préparation à l'entretien, page 12.
2. Basculez la tondeuse sur le côté **droit**.
3. Déposez la lame mais ne jetez pas les fixations.
4. Montez la nouvelle lame et toutes les fixations.

IMPORTANT : Les extrémités incurvées de la lame doivent être dirigées vers la tondeuse.

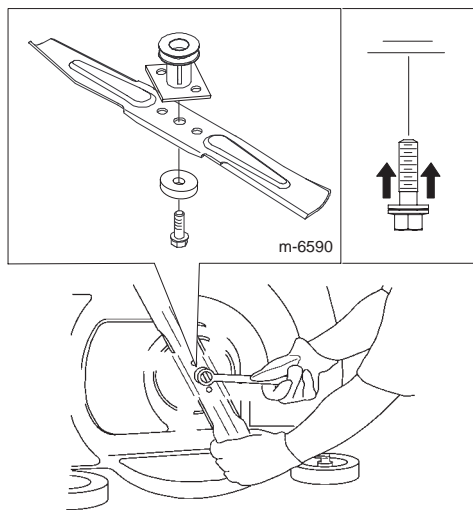

5. À l'aide d'une clé dynamométrique serrez le boulon de la lame à 82 Nm.

IMPORTANT : Le boulon est *très serré* lorsqu'il est vissé à 82 Nm. Bloquez la lame avec une cale en bois, appuyez de tout votre poids sur le rochet ou la clé, et serrez le boulon solidement. Il est pratiquement impossible de trop serrer ce boulon.

Nettoyage de la tondeuse

1. Déposez le sac (modèle 10358 seulement).

2. Mettez le moteur en marche lorsque la tondeuse se trouve sur une surface revêtue plane et dirigez un jet d'eau devant la roue **arrière droite**.

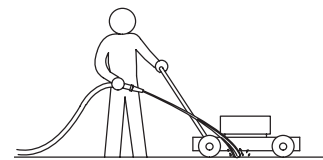

1093

L'eau éclaboussera en direction de la lame et enlèvera les débris d'herbe agglomérés.

3. Lorsqu'il ne reste plus d'herbe, arrêtez l'eau et déplacez la tondeuse à un endroit sec.

Remisage

Remisez la tondeuse dans un local frais, propre et sec.

Préparation de la tondeuse au remisage



ATTENTION



Les vapeurs d'essence sont explosives.

- **Ne conservez pas l'essence plus d'un mois.**
- **Ne remisez pas la tondeuse dans un local fermé où se trouve une flamme nue.**
- **Laissez refroidir le moteur avant de remiser la tondeuse.**

1. Lors du dernier plein de la saison, ajoutez un stabilisateur au carburant selon les instructions du constructeur du moteur.
2. Laissez tourner le moteur de la tondeuse jusqu'à ce qu'il s'arrête faute de carburant.
3. Amorcez et remettez le moteur en marche.
4. Laissez le moteur tourner jusqu'à ce qu'il s'arrête de nouveau. Le moteur est suffisamment sec lorsqu'il n'y a plus moyen de le faire démarrer.
5. Débranchez la bougie et branchez le fil à la borne de retenue.
6. Déposez la bougie et versez 30 ml d'huile dans l'ouverture laissée par la bougie. Tirez ensuite la poignée du lanceur **lentement** à plusieurs reprises pour bien répartir l'huile à l'intérieur du cylindre et empêcher celui-ci de rouiller au cours du remisage.
7. Remettez la bougie sans la serrer.
8. Serrez tous les écrous, boulons et vis.
9. Chargez la batterie pendant 72 heures, puis débranchez le chargeur et remisez la tondeuse dans un local non chauffé. Si vous ne disposez que d'un local chauffé, rechargez la batterie tous les 90 jours.

Pliage du guidon



ATTENTION



Vous risquez d'endommager les câbles et de rendre la machine dangereuse si vous pliez ou dépliez mal le guidon.

- **Veillez à ne pas endommager les câbles en pliant ou dépliant le guidon.**
- **Si un câble est endommagé, adressez-vous à un réparateur agréé.**

1. Desserrez les boutons du guidon jusqu'à ce que la moitié supérieure bouge librement.

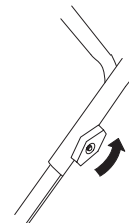

m-6586

2. Pliez la moitié supérieure en avant de la manière indiquée.

IMPORTANT : Repoussez les câbles à l'extérieur des boutons pendant que vous pliez la moitié supérieure du guidon.

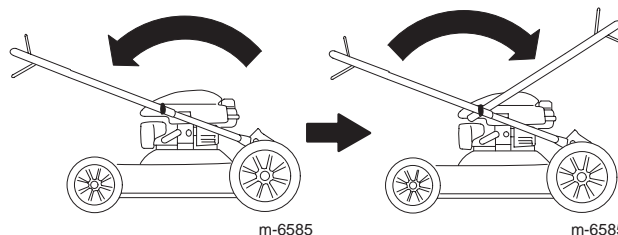

m-6585

m-6585

3. Pour déplier le guidon, inversez la procédure décrite ci-dessus.

Remise en service après remisage

1. Déposez la bougie et faites tourner le moteur rapidement à l'aide du lanceur pour éliminer l'excédent d'huile dans le cylindre.
2. Installez et serrez la bougie à 20 Nm à l'aide d'une clé dynamométrique.
3. Chargez la batterie (modèle 10357 seulement).
4. Connectez la bougie.

Garantie Lawn-Boy sans soucis

Garantie intégrale de deux ans (Garantie limitée pour usage commercial)

Conditions et produits couverts

Durant une période de deux ans à dater de l'achat, la société Lawn-Boy et sa filiale, la société Lawn-Boy Warranty, s'engagent solidairement, en vertu d'un accord passé entre elles, à réparer tout produit Lawn-Boy utilisé à des fins résidentielles normales* qui présenterait un défaut de fabrication ou tomberait en panne en raison de la défaillance d'une pièce. La garantie couvre la période suivante, à partir de la date d'achat:

<u>Produits</u>	<u>Période de garantie</u>
• Toutes les tondeuses	2 ans, complète
• Toutes les batteries	1 an, complète

Cette garantie couvre le coût des pièces et de la main d'œuvre, mais le transport est à charge du propriétaire.

Cette garantie s'applique à toutes les tondeuses à guidage arrière de série Silver, SilverPro ou Commercial.

* L' utilisation "à des fins résidentielles normales" est l'emploi dans le jardin de votre maison. L'utilisation dans plusieurs jardins est considérée comme un usage commercial, couvert par une garantie limitée.

Garantie limitée pour usage commercial

Les tondeuses à guidage arrière Lawn-Boy utilisées à des fins commerciales, par des établissements ou données en location, sont garanties contre tout défaut de fabrication pendant la période indiquée ci-dessous. Cette garantie ne couvre pas la défaillance des pièces due à l'usure normale. La garantie couvre la période suivante, à partir de la date d'achat:

<u>Produits</u>	<u>Période de garantie</u>
• Tondeuses de la série Commercial	1 an
• Toutes les autres tondeuses Lawn-Boy	45 jours

Comment faire intervenir la garantie ?

Si vous pensez que votre produit Lawn-Boy présente un défaut de fabrication, procédez comme suit :

1. Demandez à un concessionnaire ou réparateur agréé Lawn-Boy de prendre en charge votre produit. Pour savoir où se trouve le concessionnaire ou le réparateur le plus proche, consultez les pages jaunes (sous "Tondeuses à gazon") ou rendez-vous sur notre site web à www.LawnBoy.com. Les clients américains peuvent aussi téléphoner au 800-421-9684, le numéro de notre système de localisation permanent des concessionnaires Lawn-Boy.
2. Lorsque vous vous rendez chez le réparateur, apportez le produit et une preuve d'achat (reçu).

Si, pour une raison ou l'autre, vous n'êtes pas satisfait du diagnostic de votre réparateur ou des conseils prodigués, n'hésitez pas à nous contacter à l'adresse suivante :

Customer Care Department, Consumer Division
Lawn-Boy Warranty Company
8111 Lyndale Avenue South
Bloomington, MN 55420-1196
800-LB-MOWER (800-526-6937) (aux Etats-Unis)
877-484-9264 (au Canada)

Obligations du propriétaire

Votre produit Lawn-Boy doit être entretenu en suivant les instructions du mode d'emploi. Cet entretien de routine, qu'il soit effectué par vous ou par un concessionnaire, est à vos frais.

Éléments et conditions non couverts

Il n'y a pas d'autre garantie expresse, à part la garantie spéciale qui couvre le système antipollution de certains produits. Cette garantie expresse ne couvre pas:

- Les frais normaux d'entretien et de remplacement de pièces, telles que les filtres, le carburant, les lubrifiants, les bougies, le remplacement des lames usées, la vidange d'huile, l'affûtage des lames, le réglage des câbles et de la tringlerie ou le réglage des freins et de l'embrayage
- Les produits ou pièces ayant subi des modifications ou un usage abusif, ou nécessitant un remplacement ou une réparation en raison d'accidents ou d'un défaut d'entretien
- Les réparations requises en raison de l'usage d'un carburant inadéquat, de l'introduction d'impuretés dans le système d'alimentation, ou d'une négligence de la préparation requise du système d'alimentation avant une période d'inutilisation de plus de trois mois
- Les réparations requises en raison d'un traitement incorrect de la batterie, d'irrégularités de l'alimentation électrique, ou d'une négligence des procédures de remisage requises
- Les frais de prise à domicile et de livraison

Toutes les réparations couvertes par la présente garantie doivent être effectuées par un réparateur Lawn-Boy agréé, à l'aide de pièces de rechange agréées par Lawn-Boy.

Conditions générales

La réparation par un réparateur Lawn-Boy agréé est le seul dédommagement auquel cette garantie donne droit

La société Lawn-Boy et la société Lawn-Boy Warranty déclinent toute responsabilité quant aux éventuels dommages secondaires ou indirects liés à l'utilisation des produits Lawn-Boy couverts par cette garantie, et notamment aux coûts et dépenses encourus pour se procurer un équipement ou un service de substitution durant une période raisonnable pour cause de défaillance ou d'indisponibilité en attendant la réparation sous garantie. L'exclusion de la garantie des dommages secondaires ou indirects et la limitation de la durée d'une garantie implicite ne sont pas autorisées par certaines législations, et peuvent donc ne pas s'appliquer dans votre cas.

Cette garantie vous donne des droits spécifiques, auxquels peuvent s'ajouter d'autres droits qui varient d'un pays (ou d'une région) à l'autre.

Autres pays que les Etats-Unis et le Canada

Les consommateurs ayant acheté des produits Lawn-Boy exportés des Etats-Unis ou du Canada devront se mettre en rapport avec leur distributeur (concessionnaire) Lawn-Boy afin d'obtenir les polices de garantie pour leur pays, province ou état. Si, pour une raison quelconque, vous n'êtes pas satisfait du service de votre distributeur ou aviez des difficultés à obtenir des informations sur la garantie, contactez l'importateur Lawn-Boy. En dernier recours, vous pouvez nous contacter à la Lawn-Boy Warranty Company.