

LAWN-BOY®

Silver Series®

Tondeuse autotractée à guidage arrière

10360—210000001 et suivants

10361—210000001 et suivants

Manuel de l'utilisateur

Para obtener una versión gratis de este manual en español, escriba a la dirección indicada más abajo. Asegúrese de indicar el modelo y el número de serie de su producto.

Lawn-Boy Inc., Attn: Parts Dept., 8111 Lyndale Ave S, Bloomington, MN 55420-1196.

Table des matières

	Page
Introduction	2
Sécurité	3
Sécurité des tondeuses à gazon	3
Autocollants de sécurité et d'instructions	6
Assemblage	6
Dépliage du mancheron	6
Modification de la hauteur du mancheron	7
Mise en place du fusible	7
Avant la mise en marche	8
Plein d'huile du carter moteur	8
Plein du réservoir de carburant	8
Utilisation	10
Commandes	10
Démarrage du moteur	10
Arrêt du moteur	10
Utilisation de l'autotraction	11
Tirer la tondeuse en arrière	11
Réglage de la hauteur de coupe	11
Conseils d'utilisation	11
Entretien	13
Programme d'entretien recommandé	13
Contrôle du niveau d'huile moteur	14
Nettoyage du carter de tondeuse	14
Vidange de l'huile moteur	14
Remplacement du filtre à air	15
Nettoyage de la surface inférieure du carter de courroie	16
Entretien de la lame de coupe	16
Réglage du câble de commande d'autotraction ..	18
Lubrification du système d'autotraction	18
Entretien de la bougie	18
Changement de fusible	19
Charge de la batterie	19
Comment se débarrasser de la batterie	19
Vidange du réservoir de carburant	19
Remisage	20
Préparation du système d'alimentation	20
Préparation du moteur	20
Informations générales	20
Pliage du mancheron	21
Remise en service après remisage	21
Accessoires	21
Montage du bac de ramassage arrière	22
Mise en place de la plaque d'obturation	23
Mise en place du déflecteur de broyage	24
Dépannage	25
Garantie Lawn-Boy sans soucis	28

Introduction

Lisez attentivement ce mode d'emploi pour apprendre comment utiliser et entretenir correctement votre produit. Les informations données sont importantes pour éviter des accidents et des dégâts matériels. Lawn-Boy conçoit et fabrique des produits sûrs, mais ils faut les utiliser correctement, en respectant les consignes de sécurité.

Lorsque vous contactez un concessionnaire agréé ou un réparateur Lawn-Boy pour un entretien, pour vous procurer des pièces d'origine Lawn-Boy ou pour obtenir des renseignements complémentaires, soyez prêt(e) à lui fournir les numéros de modèle et de série du produit. La Figure 1 indique l'emplacement des numéros de modèle et de série du produit.

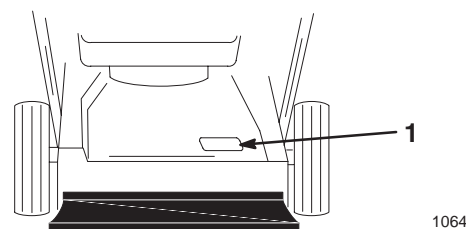

Figure 1

1. Emplacement des numéros de modèle et de série

Notez les numéros de modèle et de série du produit dans l'espace ci-dessous :

<p>N° de modèle : _____</p> <p>N° de série : _____</p>
--

Les mises en garde de ce manuel signalent des dangers potentiels et indiquent des précautions à respecter pour éviter des accidents qui peuvent être graves, voire mortels. Les termes **Danger**, **Attention** et **Prudence** signalent le degré de risque. Quel que soit le risque signalé, soyez toujours extrêmement prudent.

Danger signale un danger sérieux, entraînant **inévitablement** des blessures graves, voire mortelles, si les précautions recommandées ne sont pas respectées.

Attention signale un danger **susceptible** d'entraîner des blessures graves, voire mortelles, si les précautions recommandées ne sont pas respectées.

Prudence signale un danger pouvant entraîner des blessures légères ou modérées si les précautions recommandées ne sont pas respectées.



Deux autres termes sont également utilisés pour faire passer des informations essentielles : **Important** attire l'attention sur des informations d'ordre mécanique spécifiques et **Remarque** : des informations d'ordre général méritant une attention particulière.

Sécurité

Cette tondeuse est conforme aux ou dépasse les normes de sécurité CPSC relatives aux lames pour les tondeuses autotractées et les spécifications de la norme B71.1 de l'American National Standards Institute en vigueur au moment de la production.

L'usage ou l'entretien incorrects de cette tondeuse peut occasionner des accidents. Pour réduire les risques d'accidents et de blessures, respectez les instructions de sécurité.

La société Lawn-Boy a conçu et testé votre tondeuse pour qu'elle fonctionne correctement et sans danger à condition de respecter rigoureusement les instructions de sécurité qui suivent. **Le non-respect de ces instructions peut causer des accidents.**

 **Attention** 

Les gaz d'échappement contiennent du monoxyde de carbone, un gaz inodore mortel.

Ne faites pas tourner le moteur dans un local fermé.

Pour assurer le maximum de sécurité et de rendement et bien connaître la machine, il est essentiel que vous-même et tout autre utilisateur de la tondeuse lisiez et compreniez la matière de ce guide avant de mettre le moteur en marche. **Faites particulièrement attention aux symboles de sécurité ⚠ qui signifient Prudence, Attention ou Danger et concernent la sécurité des personnes. Veillez à lire et bien comprendre ces directives qui portent sur votre sécurité. Ne pas les respecter, c'est risquer de se blesser.**

Sécurité des tondeuses à gazon

Les instructions qui suivent sont adaptées des normes ANSI/OPEI B71.1—1998 et ISO 5395:1990(E). Les informations ou la terminologie spécifiques aux produits Lawn-Boy sont indiquées entre parenthèses.

Cette tondeuse peut sectionner les mains et les pieds et projeter des objets. Le non-respect des consignes de sécurité qui suivent peut entraîner des accidents graves, voire mortels.

Apprentissage

- Lisez attentivement le manuel de l'utilisateur. Familiarisez-vous avec les commandes et l'utilisation correcte de la tondeuse avant de la mettre en marche.

- Ne laissez jamais un enfant utiliser la machine. Certaines législations imposent un âge minimum pour l'utilisation de ce type d'appareil.
- Ne laissez jamais des adultes n'ayant pas pris connaissance de ces instructions utiliser la tondeuse.
- Ne tondez jamais lorsque des personnes, et surtout des enfants ou des animaux familiers, se trouvent à proximité. Arrêtez la tondeuse si quelqu'un entre dans la zone de travail.
- Des accidents tragiques peuvent survenir si l'utilisateur ne fait pas attention à la présence d'enfants. Les enfants sont souvent attirés par la tondeuse et l'activité de tonte. Ne pensez jamais que les enfants se trouvent là où vous les avez vus pour la dernière fois.
- Veillez à ce que les enfants restent hors de la zone de travail, sous la garde d'un adulte responsable.
- Montrez-vous vigilant et coupez le moteur de la tondeuse si des enfants pénètrent dans la zone de travail.
- Soyez particulièrement prudent à l'approche de tournants aveugles, de buissons, d'arbres ou d'autres objets susceptibles de masquer la vue.
- N'oubliez jamais que l'utilisateur est responsable de tout accident ou dommage causé aux autres personnes et à leurs possessions.
- Reportez-vous aux instructions du constructeur concernant l'utilisation et le montage d'accessoires. N'utilisez que les accessoires agréés par le constructeur.

Préliminaires

- Avant la tonte, inspectez soigneusement la zone de travail pour la débarrasser des pierres, branches, câbles, fils de fer, etc.
- Portez un pantalon et des chaussures solides.
- Ne tondez pas pieds nus ou en sandales.
- Portez des lunettes de sécurité fermées ou munies de protections latérales lors de toute utilisation de la tondeuse.

- Attention : L'essence est très inflammable. Prenez les précautions suivantes :
 - Conservez l'essence dans un récipient spécialement conçu à cet effet.
 - Faites toujours le plein à l'extérieur, et ne fumez jamais durant cette opération.
 - Faites le plein avant de démarrer le moteur. N'enlevez jamais le bouchon du réservoir d'essence et n'ajoutez jamais de carburant lorsque le moteur tourne ou qu'il est chaud.
 - Si vous renversez de l'essence, ne démarrez pas le moteur à cet endroit. Eloignez la tondeuse et évitez toute source possible d'inflammation jusqu'à dissipation complète des vapeurs d'essence.
 - Refermez soigneusement tous les réservoirs et récipients contenant l'essence.
 - Vidangez le réservoir d'essence à l'extérieur au besoin.
- Remplacez les silencieux défectueux.
- Avant d'utiliser la tondeuse, vérifiez toujours l'état et l'usure des lames, boulons des lames et têtes de coupe. Remplacez les boulons et les lames usées ou endommagées par paires pour ne pas modifier l'équilibre.
- Attention, sur les tondeuses à plusieurs lames, la rotation d'une lame peut entraîner les autres lames.

Utilisation

- Ne faites pas tourner le moteur dans un espace clos où le monoxyde de carbone dangereux dégagé par l'échappement risque de s'accumuler.
- Tondez uniquement à la lumière du jour ou avec un bon éclairage artificiel.
- Sur les terrains en pente, faites particulièrement attention de ne pas glisser.
- Marchez, ne courez pas.
- Tenez solidement le mancheron.
- Pour les tondeuses rotatives sur roues, tondez perpendiculairement à la pente, jamais en montant ou en descendant.
- Soyez extrêmement prudent pour faire demi-tour sur un terrain en pente.
- Ne tondez pas de pentes trop raides.
- Soyez extrêmement prudent pour faire marche arrière ou quand vous tirez la tondeuse vers vous.
- Avant et pendant la marche arrière, vérifiez toujours qu'il n'y a pas d'enfant juste derrière la machine ou sur sa trajectoire.
- Arrêtez la ou les lames avant d'incliner la tondeuse pour traverser des surfaces non herbeuses et pour vous déplacer entre les surfaces de travail.
- N'utilisez jamais une tondeuse dont les capots et protections manquent ou sont endommagés, ou dont l'équipement de sécurité, tel que les déflecteurs et bacs de ramassage, n'est pas en place.
- Ne modifiez pas le réglage du régulateur sur le moteur.
- Débrayez l'entraînement des roues et des lames avant de démarrer le moteur.
- Mettez le moteur en marche prudemment en vous conformant aux instructions et en évitant d'approcher les pieds de la ou des lame(s).
- N'inclinez pas la tondeuse lors du démarrage du moteur, sauf si cela est indispensable au démarrage. Dans ce cas, ne la relevez pas plus qu'il n'est indispensable, et ne relevez que la partie éloignée de l'utilisateur.
- Ne vous tenez pas devant l'éjecteur lors du démarrage du moteur.
- N'approchez pas les mains ou les pieds des pièces en rotation. Ne vous tenez jamais devant l'ouverture d'éjection.
- Ne soulevez ou ne portez jamais une tondeuse dont le moteur tourne.
- Coupez le moteur et débranchez la bougie :
 - avant de dégager ou désobstruer l'éjecteur ;
 - avant d'inspecter, de nettoyer ou d'effectuer toute opération sur la tondeuse ;
 - après avoir heurté un obstacle. Vérifiez si la tondeuse n'est pas endommagée et effectuez les réparations éventuellement nécessaires avant de redémarrer et d'utiliser la tondeuse.
 - Procédez de même si la tondeuse se met à vibrer de manière anormale (vérifiez immédiatement).
- Coupez le moteur :
 - avant de quitter la tondeuse et
 - avant de rajouter de l'essence.
- Réduisez l'ouverture du papillon pendant la mise à l'arrêt du moteur. Coupez l'arrivée d'essence après la tonte, si le moteur est équipé d'un robinet d'essence.
- Arrêtez la ou les lames avant de traverser des allées de gravier, des chemins ou des routes.

- Coupez le moteur et attendez l'arrêt complet de la lame avant de déposer le bac de ramassage.
- N'utilisez pas la tondeuse sous l'emprise de l'alcool, de drogues ou de médicaments.
- Si la machine se met à vibrer de façon anormale, coupez le moteur et recherchez immédiatement la cause. Les vibrations sont généralement le signe d'un problème.

Les pentes augmentent significativement les risques de glisser et de tomber susceptibles de causer des blessures graves. Ne tondez pas les pentes sur lesquelles vous ne vous sentez pas à l'aise.

- Faites attention aux bosses, aux fosses et aux ornières. L'herbe haute peut masquer les accidents du terrain.
- Ne tondez pas à proximité de dénivellations, fossés ou berges, au risque de glisser ou de perdre l'équilibre.
- Ne tondez pas l'herbe humide au risque de glisser.

Entretien et remisage

- Gardez tous les écrous, boulons (surtout ceux de fixation de la lame) et vis bien serrés pour être sûr de pouvoir utiliser la tondeuse en toute sécurité.
- N'entreposez jamais une tondeuse dont le réservoir contient de l'essence dans un bâtiment où les vapeurs risquent de rencontrer une flamme nue ou une étincelle.
- Laissez le moteur refroidir avant de rentrer la tondeuse dans un endroit clos.
- Pour réduire les risques d'incendie, débarrassez le moteur, le silencieux, le bac à batterie et l'endroit de stockage de l'essence de tout excès de graisse, des herbes et des feuilles.
- Vérifiez fréquemment l'état et l'usure du bac de ramassage.

- Remplacez les pièces usées ou endommagées.
- Soyez particulièrement prudent lorsque vous manipulez de l'essence, car les vapeurs d'essence sont explosives.
- N'enlevez pas et ne modifiez pas les dispositifs de sécurité. Contrôlez régulièrement qu'ils fonctionnent bien.
- Ne laissez pas l'herbe, les feuilles ou d'autres débris s'accumuler sur la tondeuse. Nettoyez les coulées éventuelles d'huile ou d'essence.
- Arrêtez et examinez la tondeuse après avoir heurté un obstacle. Réparez la tondeuse le cas échéant, avant de remettre le moteur en marche.
- N'essayez jamais de régler la hauteur des roues lorsque le moteur tourne.
- Les éléments du bac de ramassage peuvent s'user, se détériorer ou être endommagés, et risquent ainsi d'exposer les pièces mobiles ou de projeter des objets. Contrôlez fréquemment l'état de ces éléments et remplacez-les au besoin par des pièces recommandées par le constructeur.
- Les lames de la tondeuse sont aiguisées et peuvent provoquer des coupures. Touchez les uniquement avec des gants ou enveloppées dans un chiffon, et toujours avec précaution.
- Ne modifiez pas le réglage du régulateur sur le moteur.
- Vidangez le réservoir d'essence à l'extérieur au besoin.
- Pour préserver le bon fonctionnement et la sécurité de la machine, n'utilisez que des pièces de rechange et des accessoires d'origine Lawn-Boy.
- Remplacez les autocollants d'instruction ou de sécurité manquants ou endommagés.

Autocollants de sécurité et d'instructions



Des autocollants de sécurité et des instructions bien visibles sont placés près de tous les endroits potentiellement dangereux. Remplacez tout autocollant endommagé ou manquant.



Sur le carter de tondeuse
(Réf. 43-8480)

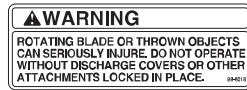

Sur le carter de tondeuse
(Réf. 99-6018)



A côté des roues avant
(Réf. 92-2914 – Droit)
(Réf. 92-2915 – Gauche)



Sur la grille de protection de l'échappement
(Réf. 65-2690)

Sur le carter de tondeuse
(Réf. 93-7250)

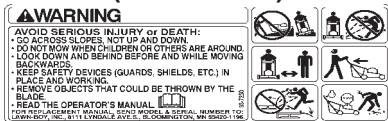

Sur le faisceau de câblage
(Modèle à démarreur électrique seulement)
(Réf. 104-7953)



Sur le carter de tondeuse
(Réf. 92-4851)



Assemblage

Remarque : Les côtés gauche et droit de la machine sont déterminés d'après la position de conduite.

Dépliage du mancheron

Attention

Vous risquez de pincer, d'étirer ou d'endommager les câbles si vous pliez ou déployez mal le mancheron. La machine est alors susceptible de subir une défaillance ce qui peut rendre l'utilisation dangereuse.

- Evitez de pincer, d'étirer ou d'endommager les câbles.
- Manipulez les câbles avec précaution quand vous pliez ou déployez le mancheron.
- N'utilisez pas la tondeuse si un ou plusieurs câbles sont pincés, étirés ou endommagés. Adressez-vous à un réparateur agréé.

1. Desserrez les boutons du mancheron et déployez la partie supérieure de manière qu'elle soit placée dans le prolongement et correctement emmanchée dans la partie inférieure (Fig. 2).

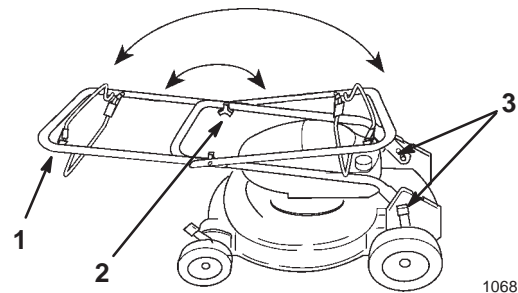

Figure 2

- | | |
|-----------------------------------|---------------|
| 1. Partie supérieure du mancheron | 2. Bouton (2) |
| | 3. Butées |
-
2. Serrez fermement les boutons.
 3. Basculez le mancheron vers l'arrière de la tondeuse jusqu'à ce qu'il s'enclenche dans les butées des supports (Fig. 2).

Modification de la hauteur du mancheron

Le mancheron dispose de positions de réglage : haute et basse (Fig. 3). Choisissez la position la plus confortable pour vous.

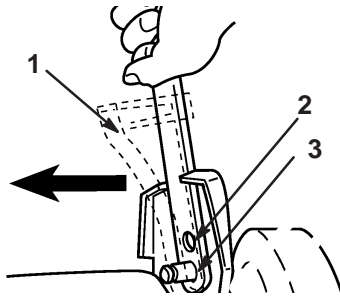

Figure 3

1. Ancre du câble
2. Position basse
3. Position haute

1. Poussez chaque côté de la partie inférieure du mancheron vers l'intérieur pour la décrocher des axes.
2. Montez le mancheron et l'ancre du câble sur les axes, à la position voulue (Fig. 3).

Remarque : Vous devrez peut-être desserrer et déplacer légèrement le carter de courroie.

3. Réglez le câble, comme expliqué à la rubrique Réglage du câble de commande d'autotraction, page 18.

Mise en place du fusible

Modèle à démarreur électrique seulement

Le fusible protège le démarreur électrique. Si la batterie ne se charge pas ou si le moteur ne tourne pas avec le démarreur électrique, le fusible a probablement grillé. Utilisez un fusible enfichable de 40 A.

1. Enlevez le couvercle du compartiment de la batterie (Fig. 4).

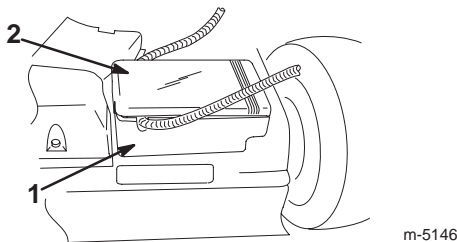

Figure 4

1. Compartiment de la batterie
2. Couvercle du compartiment de la batterie

Remarque : A l'aide d'un tournevis à lame plate, soulevez le couvercle de la batterie (Fig. 5). Débloquez les deux extrémités du couvercle avant de le déposer pour ne pas l'endommager.

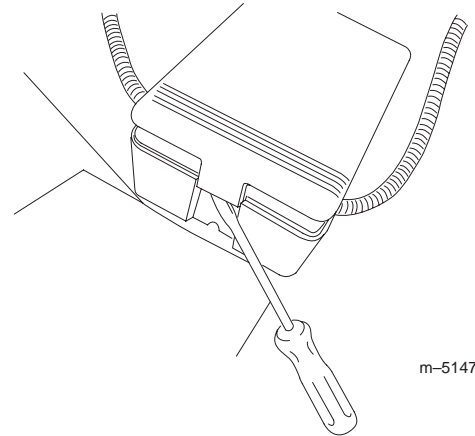

Figure 5

2. Placez le fusible dans le porte-fusible comme indiqué dans la Figure 6.

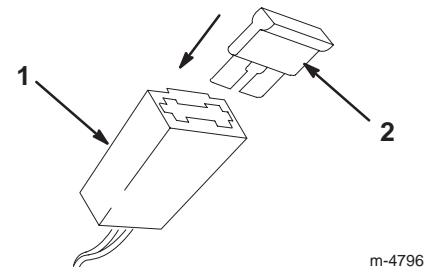

Figure 6

1. Porte-fusible
2. Fusible

3. Remettez le couvercle du compartiment de la batterie.

Avant la mise en marche

Plein d'huile du carter moteur

La tondeuse Lawn-Boy est livrée avec le carter moteur vide. Elle s'accompagne cependant d'un bidon d'huile de 0,59 litres.

Versez 0,62 litres d'huile SAE 30 dans le carter moteur. Utilisez une huile détergente de haute qualité, de classe de service API (American Petroleum Institute) SF, SG, SH ou SJ.

Pour rajouter de l'huile :

1. Placez la tondeuse sur un sol plane et horizontal.
2. Nettoyez la surface autour de la jauge (Fig. 7).

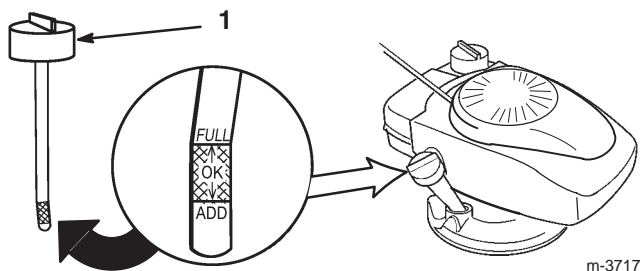

Figure 7

1. Jauge d'huile

3. Dévissez le bouchon de 1/4 de tour vers la gauche et sortez la jauge.
4. Essuyez la jauge avec un chiffon propre.
5. Insérez la jauge à fond dans le goulot de remplissage, puis sortez-la de nouveau.

Remarque : Vous devez insérer la jauge à fond pour obtenir une indication exacte du niveau d'huile.

6. Voyez le niveau d'huile indiqué par la jauge (Fig. 7).
7. Si le niveau n'atteint pas la marque minimum (**Add**) de la jauge, versez **lentement** suffisamment d'huile dans le goulot de remplissage pour amener le niveau à la marque maximum (**Full**).

Important Ne faites pas tourner le moteur avec un carter d'huile trop rempli, sous peine de l'endommager. Si vous avez mis trop d'huile dans le carter, videz l'excédent pour ramener le niveau au repère maximum (**Full**).

8. Insérez la jauge dans le goulot de remplissage et vissez fermement le bouchon dans le sens horaire.

Plein du réservoir de carburant

Pour un fonctionnement optimal, utilisez de l'essence sans plomb propre et fraîche avec un indice d'octane de 87 ou plus. Pour garantir la fraîcheur de l'essence, n'achetez pas plus que la quantité que vous comptez utiliser en un mois. L'usage d'essence sans plomb réduit la formation de dépôts dans la chambre de combustion et augmente la durée de vie du moteur. S'il est impossible de vous procurer de l'essence sans plomb, vous pouvez utiliser de l'essence avec plomb.

Important N'ajoutez pas d'huile dans l'essence.

Important N'utilisez jamais de méthanol, d'essence contenant du méthanol ou plus de 10% d'éthanol, d'essence super ou d'essence blanche. Ces carburants pourraient endommager le système d'alimentation.

Important N'utilisez pas d'essence vieille de plus d'un mois.



Danger



Dans certaines circonstances, l'essence est extrêmement inflammable et hautement explosive. Un incendie ou une explosion causés par l'essence peuvent vous brûler, ainsi que d'autres personnes, et causer des dégâts matériels.

- Remplissez le réservoir à l'aide d'un entonnoir, à l'extérieur, dans un endroit ouvert, et lorsque le moteur est froid. Essayez toute essence répandue.
- Ne remplissez pas le réservoir complètement. Le niveau d'essence doit se trouver entre 6 et 13 mm sous la base du goulot de remplissage. Le vide laissé permet à l'essence de se dilater dans le réservoir.
- Ne fumez jamais pendant la manipulation d'essence et tenez-vous à l'écart des flammes nues et étincelles susceptibles d'enflammer les vapeurs d'essence.
- Conservez l'essence dans un récipient homologué, hors de portée des enfants.
- Ne stockez jamais plus que la quantité d'essence consommée en un mois.



Danger



Dans certaines circonstances, de l'électricité statique peut se former lors du remplissage et enflammer l'essence. Un incendie ou une explosion causés par l'essence peuvent vous brûler, ainsi que les personnes se tenant à proximité, et causer des dommages matériels.

- Placez toujours les bidons d'essence, à l'écart du véhicule, avant de les remplir.
- Ne remplissez pas les bidons d'essence à l'intérieur d'un véhicule ou dans la caisse d'un véhicule utilitaire, car la moquette intérieure ou le revêtement en matière plastique de la caisse risquent d'isoler le bidon et de freiner l'élimination de l'électricité statique éventuellement produite.
- Si cela est possible, descendez la machine du véhicule ou de la remorque et posez-la à terre avant de remplir le réservoir d'essence.
- Si ce n'est pas possible, laissez la machine dans le véhicule ou sur la remorque, mais faites le plein à l'aide d'un bidon, et non directement à la pompe.
- En cas de remplissage à la pompe, maintenez tout le temps le pistolet en contact avec le bord du réservoir ou du bidon, jusqu'à ce que le remplissage soit terminé.

Utilisez régulièrement un stabilisateur/conditionneur de carburant, tant en période d'utilisation qu'en période de remisage. Un stabilisateur/conditionneur nettoie le moteur pendant l'utilisation et empêche la formation de dépôts gommeux pendant le remisage.

Important N'utilisez pas d'autres additifs de carburant qu'un stabilisateur/conditionneur. N'utilisez pas de stabilisateurs à base d'alcools tels que l'éthanol, le méthanol ou l'isopropanol.

3. Retirez le bouchon du réservoir de carburant (Fig. 9).
4. Remplissez le réservoir d'essence sans plomb jusqu'à 6 à 13 mm du haut du réservoir. **L'essence ne doit pas monter dans le goulot de remplissage. Elle doit rester un vide suffisant pour qu'elle puisse se dilater.**
5. Remettez le bouchon du réservoir et essuyez l'essence éventuellement répandue.

1. Débranchez la bougie (Fig. 8).

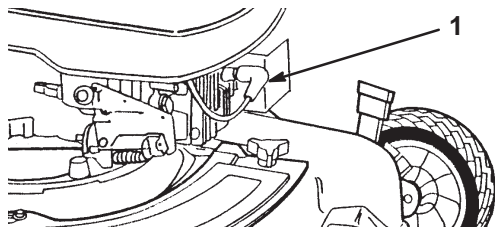

m-3711

Figure 8

1. Fil de bougie

2. Nettoyez la surface autour du bouchon du réservoir de carburant (Fig. 9).

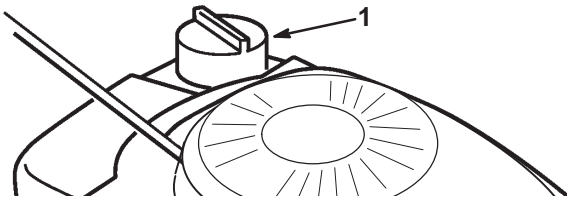

m-3713

Figure 9

1. Bouchon du réservoir de carburant

Utilisation

Remarque : Les côtés gauche et droit de la machine sont déterminés d'après la position de conduite.

Chaque fois que vous utilisez la machine, vérifiez le bon fonctionnement du système d'autotraction et de la barre de commande de la lame. La transmission d'auto-traction et le moteur doivent s'arrêter quand vous relâchez la barre de commande. Si ce n'est pas le cas, consultez un concessionnaire agréé.

Commandes

La poignée du lanceur, la barre de commande de la lame et la barre de commande d'autotraction se trouvent sur la partie supérieure du mancheron, comme illustré à la Figure 10.

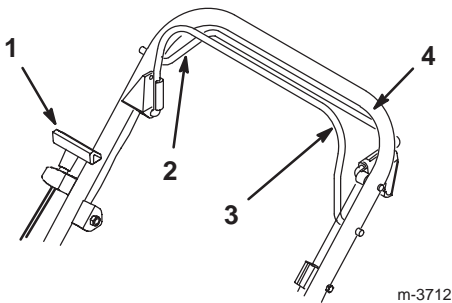

Figure 10

- | | |
|-------------------------------------|-----------------------------------|
| 1. Poignée du lanceur | 3. Barre de commande de la lame |
| 2. Barre de commande d'autotraction | 4. Partie supérieure du mancheron |

Démarrage du moteur

1. Rebranchez la bougie (Fig. 8).
2. Appuyez sur l'amorceur à trois reprises, en marquant une pause de deux secondes chaque fois (Fig. 11).

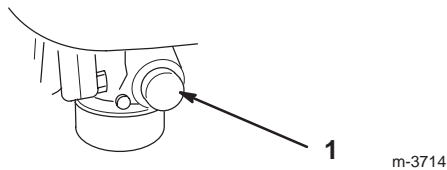

Figure 11

1. Amorceur

Remarque : Si la température est égale ou inférieure à 13°C, appuyez cinq fois sur l'amorceur, en marquant une pause de deux secondes chaque fois.

Remarque : N'utilisez pas l'amorceur pour mettre le moteur en marche s'il est encore chaud après un court arrêt. Toutefois, vous devrez peut-être réamorcer le moteur par temps froid.

3. Serrez la barre de commande de la lame contre la partie supérieure du mancheron (Fig. 10).
4. Démarrage de la tondeuse.

Démarrage manuel—Tirez lentement la poignée du lanceur jusqu'à ce que vous sentiez une résistance, puis tirez vigoureusement (Fig. 10). Laissez le lanceur se rétracter lentement jusqu'à la poignée.

Démarrage électrique (modèle à démarreur électrique seulement)—Mettez la clé dans le commutateur d'allumage. Tournez-la vers la droite et relâchez-la quand le moteur démarre (Fig. 12).

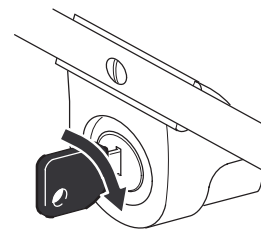

Figure 12

Remarque : Si batterie n'est pas assez chargée pour permettre au moteur de démarrer, mettez le moteur en marche manuellement. Pour charger la batterie, reportez-vous à la rubrique Charge de la batterie, page 19.

Remarque : Si le moteur refuse de démarrer au bout de trois tentatives, répétez les points 2 à 4.

Arrêt du moteur

Relâchez la barre de commande de la lame (Fig. 13). Le moteur et lame doivent s'arrêter. Si ce n'est pas le cas, consultez un concessionnaire Lawn-Boy agréé.

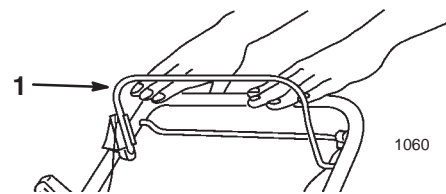

Figure 13

1. Barre de commande de la lame

Utilisation de l'autotraction

1. Pour actionner la commande d'autotraction, serrez la barre de commande contre le mancheron et maintenez-la dans cette position (Fig. 14).

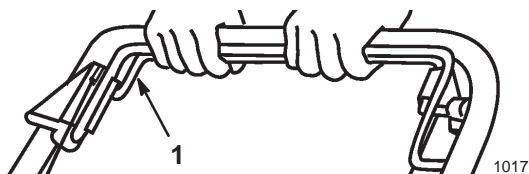

Figure 14

1. Barre de commande d'autotraction

Remarque : La vitesse de déplacement autotractivé est fixe. Pour ralentir, écartez la barre du mancheron.

2. Pour débrayer la transmission d'autotraction, relâchez la barre de commande (Fig. 15).

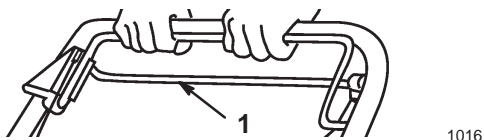

Figure 15

1. Barre de commande d'autotraction

Tirer la tondeuse en arrière

La tondeuse est équipée d'embrayages roue libre qui permettent de la tirer plus facilement en arrière. Pour débrayer toutes les commandes, vous devez pousser la tondeuse en avant sur 2,5 cm ou plus après avoir relâché la barre de commande d'autotraction.

Par exemple, à l'approche d'un obstacle (arbre, buisson, etc.) devant lequel vous souhaitez tirer la tondeuse en arrière, relâchez la barre de commande quand la tondeuse se trouve à environ 15 centimètres de l'obstacle. La tondeuse parcourt encore un minimum de 2,5 centimètres sur sa lancée et débraye les commandes. Il est alors facile de la tirer en arrière.

Réglage de la hauteur de coupe

Un levier de réglage de hauteur permet de régler chaque roue individuellement aux hauteurs suivantes : 25 mm, 38 mm, 51 mm, 64 mm, 76 mm et 89 mm.



Danger



Lors du réglage des leviers de hauteur de coupe, vous risquez de vous blesser gravement si vos mains touchent la lame en mouvement.

- Arrêtez le moteur et attendez l'arrêt de toutes les pièces mobiles avant de régler la hauteur de coupe.
- Ne mettez pas les doigts sous le carter de tondeuse quand vous réglez la hauteur de coupe.

1. Tirez le levier de réglage de hauteur vers la roue et sélectionnez la position souhaitée (Fig. 16).

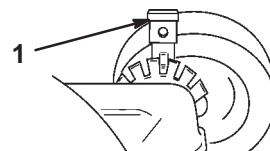

Figure 16

1. Levier de réglage de hauteur de roue

2. Relâchez et engagez le levier dans le cran correspondant à la hauteur requise.

Remarque : Réglez les quatre roues à la même hauteur.

Conseils d'utilisation

- Avant d'utiliser la tondeuse, lisez attentivement les instructions de sécurité et le présent manuel d'utilisation.
- Débarrassez la zone de travail des branches, pierres, câbles et autres débris qui pourraient être ramassés et projetés par la lame.
- Veillez à tenir tout le monde à l'écart de la zone de tonte, en particulier les enfants et les animaux domestiques.

- Évitez de heurter les arbres, les murs, les trottoirs ou autres obstacles. Ne passez jamais intentionnellement sur un objet quel qu'il soit.
- Si la tondeuse a heurté un obstacle ou commence à vibrer, coupez immédiatement le moteur, débranchez la bougie et vérifiez si la tondeuse n'est pas endommagée.
- Maintenez la lame **bien affûtée** tout au long de la saison de tonte. De temps à autre, limez les ébréchures de la lame.
- Remplacez la lame dès que nécessaire par une lame de rechange Lawn-Boy d'origine.
- Ne tondez que si l'herbe ou les feuilles sont sèches. L'herbe et les feuilles mouillées ont tendance à se coller en paquets sur la pelouse, et risquent d'obstruer la tondeuse et de faire caler le moteur.



Attention



En travaillant sur l'herbe ou les feuilles humides, vous risquez de glisser et de vous blesser gravement si vous touchez la lame en tombant.

Ne tondez que si l'herbe est sèche.

- Débarrassez le dessous du carter de tondeuse des débris d'herbe ou feuilles après chaque utilisation, comme indiqué à la rubrique Nettoyage du carter de tondeuse, page 14.
- Maintenez le moteur en bon état de marche.
- Nettoyez fréquemment le filtre à air. Le hachage de l'herbe et des feuilles soulève plus de déchets et de poussières susceptibles d'obstruer le filtre à air et de réduire les performances du moteur.
- Pour améliorer le broyage, choisissez une hauteur de coupe qui ne raccourcira l'herbe que d'un tiers de sa hauteur, ou de 25 mm au plus si l'herbe est très haute. Si vous essayez de broyer davantage ou si l'herbe est très drue, les résultats du broyage ne seront pas satisfaisants. Dans ces conditions, utilisez plutôt l'éjection latérale ou le bac de ramassage et recommencez le broyage quelques jours plus tard après avoir remonté le déflecteur de broyage.

Tonte de l'herbe

- En été, réglez la hauteur de coupe à 51, 64 ou 76 mm. Ne coupez l'herbe que d'un tiers de sa hauteur et n'utilisez pas une hauteur de coupe inférieure à 51 mm, sauf si l'herbe est clairsemée ou à la fin de l'automne quand la pousse commence à ralentir.
- Si l'herbe fait plus de 15 cm, effectuez un premier passage à la hauteur de coupe la plus haute, à vitesse réduite. Effectuez un deuxième passage à une hauteur de coupe réduite pour obtenir une coupe plus esthétique. L'herbe trop longue déposée en paquets sur la pelouse risque d'obstruer la tondeuse et de faire caler le moteur.
- Alternez la direction de la tonte pour disperser les déchets plus uniformément et obtenir une fertilisation plus homogène.

Si l'aspect de la pelouse tondue n'est pas satisfaisant, essayer une ou plusieurs des solutions suivantes :

- Aiguissez la lame.
- Tondez en avançant plus lentement.
- Augmentez la hauteur de coupe.
- Tondez plus souvent.
- Empiétez sur les passages précédents pour ne tondre qu'une largeur de bande réduite.
- Réglez la hauteur de coupe des roues avant un cran en dessous de celle des roues arrière.

Hachage de feuilles

- Après la tonte, 50% de la pelouse doit être visible sous la couche de feuilles hachées. A cet effet, vous devrez peut-être repasser plusieurs fois sur les feuilles.
- Si la couche de feuilles est mince, réglez toutes les roues à la même hauteur.
- Si la couche de feuilles fait plus de 12,7 cm d'épaisseur, réglez les roues avant un ou deux crans plus haut que les roues arrière pour faciliter le passage des feuilles sous la tondeuse.
- Ralentissez la vitesse de déplacement si les feuilles ne sont pas hachées assez menues.
- S'il y a beaucoup de feuilles de chêne, il peut être utile de chauler la pelouse au printemps pour compenser l'acidité des feuilles.

Entretien

Remarque : Les côtés gauche et droit de la machine sont déterminés d'après la position de conduite.

Programme d'entretien recommandé

Périodicité des entretiens	Procédure
Chaque fois	<ul style="list-style-type: none">• Contrôlez le niveau d'huile moteur.• Enlevez les déchets végétaux et autres débris accumulés sous le carter de tondeuse.
Toutes les 5 h	<ul style="list-style-type: none">• Contrôlez les fixations de la lame et du moteur. Resserrez-les le cas échéant.
Toutes les 25 h	<ul style="list-style-type: none">• Changez l'huile moteur.¹• Remplacez le filtre à air. Remplacez-le plus souvent s'il y a beaucoup de poussière.• Enlevez l'herbe coupée et autres débris agglomérés sous le carter de courroie et autour de la courroie.
Toutes les 50 h	<ul style="list-style-type: none">• Affûtez ou remplacez la lame. Augmentez la fréquence de l'entretien si la lame s'émousse rapidement du fait de conditions d'utilisation difficiles ou de la présence de sable.• Vérifiez le temps d'arrêt de la lame après freinage. La lame doit s'arrêter dans les trois secondes quand la barre de commande est relâchée. Si ce n'est pas le cas, faites réparer la tondeuse chez un réparateur Lawn-Boy agréé.• Contrôlez et réglez le câble de commande d'autotraction.• Graissez les leviers de réglage de hauteur arrière.• Contrôlez l'étanchéité du circuit d'alimentation et/ou l'état de la conduite d'alimentation. Remplacez si nécessaire.
Toutes les 100 h	<ul style="list-style-type: none">• Nettoyez, inspectez et contrôlez l'écartement des électrodes de la bougie. Remplacez la bougie au besoin.• Nettoyez le système de refroidissement ; enlevez les déchets d'herbe, les débris ou les saletés éventuellement agglomérés sur les ailettes de refroidissement du moteur et sur le démarreur. Nettoyez le système plus souvent s'il y a beaucoup de saletés ou de déchets d'herbe sèche.
Remisage	<ul style="list-style-type: none">• Vidangez le réservoir de carburant avant le remisage et les réparations qui le demandent.• Chargez la batterie une fois par mois et avant le remisage.

¹Changez l'huile moteur après les deux premières heures d'utilisation.

Important Reportez-vous au manuel d'utilisation du moteur pour toutes procédures d'entretien supplémentaires.



Prudence



Si vous laissez la bougie branchée, quelqu'un pourrait mettre le moteur en marche et vous blesser gravement, ainsi que les personnes à proximité.

Débranchez la bougie avant toute intervention d'entretien. Ecartez le fil pour éviter tout contact accidentel avec la bougie.

Contrôle du niveau d'huile moteur

Avant d'utiliser la tondeuse, vérifiez que le niveau d'huile arrive entre les marques mini (**Add**) et maxi (**Full**) de la jauge (Fig. 7). Faites l'appoint si le niveau n'atteint pas le repère **Add**. Reportez-vous à la rubrique Plein d'huile du carter moteur, page 8.

Nettoyage du carter de tondeuse

Pour obtenir des résultats optimaux, le carter de tondeuse doit rester propre. Après chaque utilisation, débarrassez le carter de tondeuse de l'herbe éventuellement agglomérée.

Nettoyage au jet d'eau

1. Placez la machine sur une surface plane en bétonnée ou asphaltée, à proximité d'un tuyau d'arrosage.
2. Mettez le moteur en marche.
3. Tenez le tuyau d'arrosage à hauteur du mancheron et dirigez le jet d'eau vers le sol, juste devant la roue arrière droite (Fig. 17).

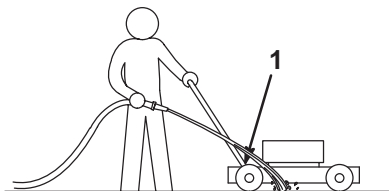

Figure 17

1. Roue arrière droite

La lame en rotation aspire l'eau et nettoie les débris d'herbe accumulés. Laissez l'eau couler jusqu'à ce qu'il n'y ait plus d'herbe sous le carter.

4. Coupez le moteur et attendez l'arrêt de toutes les pièces mobiles.
5. Fermez l'arrivée d'eau.
6. Mettez le moteur en marche et laissez-le tourner pendant quelques minutes pour donner le temps à la tondeuse de sécher.
7. Pendant que le moteur tourne, embraquez et débrayez la transmission à plusieurs reprises pour la faire sécher.

Raclage

Si le lavage au jet d'eau ne parvient pas à débarrasser le dessous de la tondeuse de tous les débris, basculez-la et nettoyez-la en la raclant.

1. Laissez tourner le moteur jusqu'à ce qu'il s'arrête faute de carburant ou vidangez le réservoir de carburant à froid.



Attention



Lorsque vous basculez la tondeuse, du carburant risque de s'échapper du carburateur ou du réservoir. L'essence est extrêmement inflammable et explosive et risque de causer des blessures corporelles ou des dégâts matériels dans certaines conditions.

Pour éviter de répandre de l'essence, laissez tourner le moteur jusqu'à ce qu'il s'arrête faute de carburant ou vidangez le réservoir avec une pompe manuelle ; ne siphonnez jamais le carburant.

2. Débranchez la bougie (Fig. 8).
3. Basculez la tondeuse sur le côté **droit** (filtre à air vers le haut) (Fig. 18).

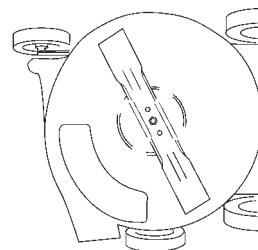

Figure 18

1036

Remarque : Lorsque vous basculez la tondeuse de côté, évitez de faire tourner la lame pour prévenir tout problème de démarrage.

4. Enlevez l'herbe et autres débris collés au carter de la tondeuse avec un racloir en bois.
5. Redressez la tondeuse.
6. Connectez la bougie.

Vidange de l'huile moteur

Changez l'huile après les 2 premières heures de service, puis toutes les 25 heures ou une fois par saison. Faites tourner le moteur juste avant la vidange pour réchauffer l'huile, afin de faciliter l'écoulement et d'entraîner plus d'impuretés.

Remarque : Changez l'huile plus souvent si la tondeuse est soumise à de lourdes charges ou si la température ambiante est élevée.



Attention



Lorsque vous basculez la tondeuse, du carburant risque de s'échapper du carburateur ou du réservoir. L'essence est extrêmement inflammable et explosive et risque de causer des blessures corporelles ou des dégâts matériels dans certaines conditions.

Pour éviter de répandre de l'essence, laissez tourner le moteur jusqu'à ce qu'il s'arrête faute de carburant ou vidangez le réservoir avec une pompe manuelle ; ne siphonnez jamais le carburant.

Vidange de l'huile au-dessus du plateau de tonte

1. Vidangez l'essence du réservoir, comme expliqué aux points 1 à 4 de la rubrique Vidange du réservoir de carburant, page 19.
2. Vidangez l'huile par le goulot de remplissage dans un bac de vidange (Fig. 19).
3. Recyclez l'huile vidangée conformément à la réglementation locale en matière d'environnement.

Remarque : Un bouchon de vidange, visible sous le carter de la tondeuse, se trouve au bas du moteur. Toutefois, en raison de son accès difficile, Lawn-Boy déconseille de vidanger l'huile en passant sous la tondeuse.

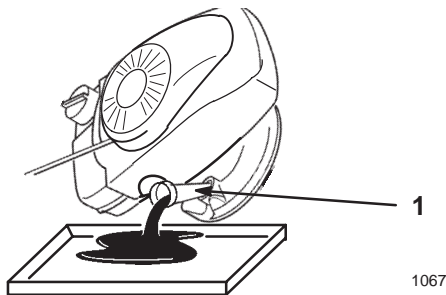

Figure 19

1. Goulot de remplissage

4. Versez de l'huile fraîche dans le carter moteur jusqu'au repère du plein (**Full**) sur la jauge. Reportez-vous à la rubrique Plein d'huile du carter moteur, page 8.
5. Vérifiez le niveau d'huile et remettez la jauge en place.
6. Essuyez l'huile éventuellement répandue.

Remplacement du filtre à air

Remplacez le filtre toutes les 100 heures de fonctionnement ou une fois par an et plus souvent s'il y a beaucoup de poussière.

Important N'utilisez pas le moteur sans le filtre à air, sous peine de l'endommager ou de l'user excessivement.

1. Tournez le couvercle dans le sens anti-horaire et déposez le couvercle et le filtre (Fig. 20).

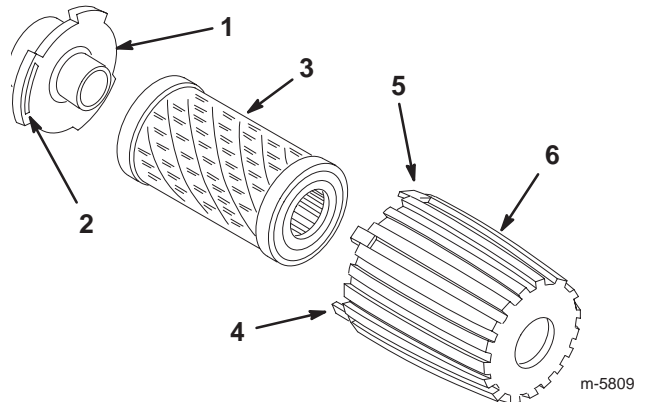

Figure 20

- | | |
|-----------|--------------------------|
| 1. Bride | 4. Languette |
| 2. Fente | 5. Dispositif de retenue |
| 3. Filtre | 6. Couvercle |

2. Nettoyez soigneusement le couvercle et la bride (Fig. 20).
3. Insérez le filtre neuf dans le couvercle (Fig. 20).
4. Placez le couvercle et le filtre contre la bride, et engagez la languette du couvercle dans l'angle inférieur gauche de la fente sur la bride (Fig. 20).
5. Appuyez le couvercle fermement contre la bride et tournez-le dans le sens horaire aussi loin que possible.

Remarque : Vérifiez que le dispositif de retenue est bloqué autour de la bride.

Nettoyage de la surface inférieure du carter de courroie

Dans certaines conditions, l'herbe à tendance à s'accumuler sous le carter de la courroie d'entraînement et dans la gorge de la poulie. Cela fait patiner la courroie, la transmission d'autotraction perd de sa puissance ou n'est pas débrayée.

Enlevez l'herbe ou autres débris collés sous le carter de tondeuse toutes les 25 heures de services.

1. Enlevez la vis du carter de courroie, repoussez le carter en arrière en décrochant la languette située à l'avant et engagée dans l'ouverture de la tondeuse (Fig. 21).

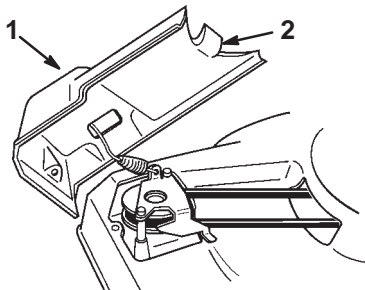

Figure 21

1. Carter de courroie
2. Languette

2. Inclinez le carter de côté et enlevez les débris collés dessous et dans la gorge de la poulie (Fig. 21).
3. Inversez la procédure pour remettre le carter de courroie en place.

Entretien de la lame de coupe

Une lame droite et bien aiguisée permet d'obtenir une qualité de coupe optimale. Examinez et affûtez ou remplacez la lame toutes les 50 heures de service (plus souvent si la lame s'émousse rapidement du fait de conditions d'utilisation difficiles ou de la présence de sable).



Attention



La lame est tranchante et vous risquez de vous blesser gravement à son contact.

Portez des gants ou enveloppez la lame d'un chiffon.

1. Débranchez la bougie (Fig. 8).
2. Basculez la tondeuse sur le côté **droit** (filtre à air vers le haut) (Fig. 18).

Contrôle de la lame

Vérifiez soigneusement l'affûtage et l'usure de la lame, surtout au point de rencontre des parties planes et incurvées (Fig. 22A). Le sable et les matières abrasives peuvent éroder le métal à cet endroit, c'est pourquoi il est important de contrôler l'état de la lame avant d'utiliser la tondeuse. Remplacez la lame si elle est usée ou présente une entaille (Fig. 22B et 22C) (voir la rubrique Dépose de la lame, page 17).

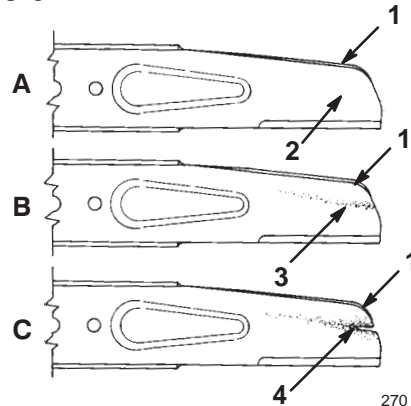

Figure 22

- | | |
|----------------------------|------------------------------|
| 1. Partie incurvée | 3. Usure |
| 2. Partie plate de la lame | 4. Apparition d'une entaille |

Remarque : Pour de meilleurs résultats, montez une nouvelle lame au début de la saison de tonte. En cours de saison, limez les petites ébréchures pour conserver le tranchant.



Danger



Une lame usée ou endommagée risque de se briser et de projeter le morceau cassé vers l'utilisateur ou les personnes à proximité, et de causer des blessures graves, voire mortelles.

- Inspectez la lame régulièrement et
- remplacez-la si elle est usée ou endommagée.

Dépose de la lame

1. Enlevez l'écrou de la lame (Fig. 23).

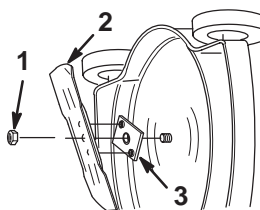

m-2909

Figure 23

1. Ecrou de lame
2. Lame
3. Dispositif d'entraînement de la lame

2. Enlevez la lame du dispositif d'entraînement (Fig. 23).
3. Vérifiez si les pattes du dispositif d'entraînement sont tordues ou cisailées. Remplacez le dispositif d'entraînement au besoin.

Aiguisage des lames

Aiguiser le bord supérieur de la lame en veillant à conserver l'angle de coupe (Fig. 24A) et le rayon intérieur (Fig. 24B) d'origine du tranchant. Limez la même quantité de métal sur les deux tranchants pour ne pas déséquilibrer la lame.

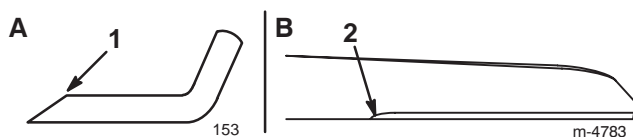
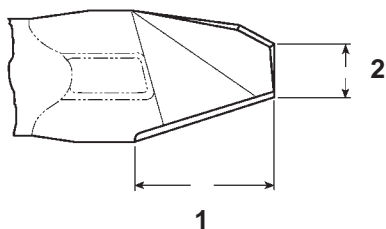

Figure 24

1. Aiguiser à cet angle uniquement
2. Conserver ici le rayon d'origine

Remarque : Ne limez pas et n'affûtez pas la lame sur plus de 127 mm à partir des extrémités extérieures et sur moins de 51 mm à partir du bord arrière, comme illustré à la Figure 25.



990

Figure 25

1. 12,7 cm
2. 5,1 cm

Equilibrage de la lame

1. Vérifiez l'équilibre de la lame en enfilant le trou central sur un clou ou la tige d'un tournevis serré horizontalement dans un étau (Fig. 26).

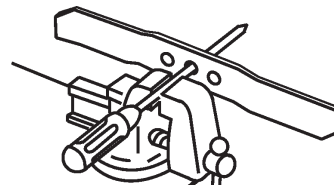

1007

Figure 26

Remarque : Vous pouvez aussi utiliser un équilibreur de lame vendu dans le commerce.

2. Si l'une des extrémités de la lame s'abaisse, limez-la (mais pas le bord tranchant ou la partie située à côté du bord tranchant). La lame est correctement équilibrée quand elle ne tombe pas d'un côté ou de l'autre.

Pose de la lame

1. Vérifiez que le dispositif d'entraînement de la lame se trouve bien sur le vilebrequin (voir Figure 23).
2. Montez la lame sur les pattes du dispositif d'entraînement, les extrémités incurvées vers le carter (Fig. 23).
3. Fixez la lame avec l'écrou, comme illustré à la Figure 27.

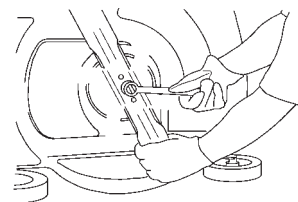

Figure 27

4. Serrez l'écrou à 63 Nm.

Remarque : Remplacez l'écrou quand la lame a été déposée/reposée quatre fois. Le pouvoir bloquant de l'écrou diminue et il risque de se desserrer si vous ne le remplacez pas.

5. Connectez la bougie.

Réglage du câble de commande d'autotraction

Quand vous modifiez la hauteur du mancheron, remplacez la câble d'autotraction ; ou si la courroie d'entraînement de traction glisse, réglez le câble de commande d'autotraction.

1. Desserrez l'écrou du support de guidage du câble (Fig. 28).

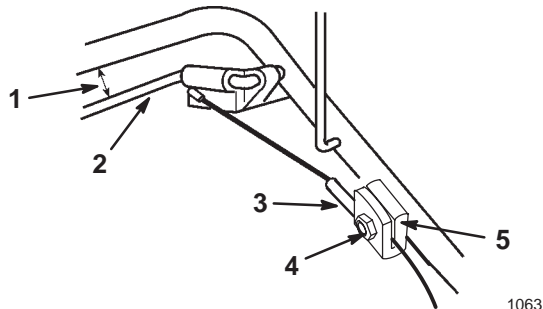

Figure 28

- | | |
|-------------------------------------|-----------------------|
| 1. 25 à 38 mm | 3. Gaine du câble |
| 2. Barre de commande d'autotraction | 4. Ecrou |
| | 5. Support de guidage |

2. Maintenez la barre de commande d'autotraction à 25 à 38 mm du mancheron (Fig. 28).
3. Baissez la gaine du câble (éloignez-la de la barre de commande) pour éliminer le mou du câble entre la barre de commande et le support du câble.
4. Serrez l'écrou du support de guidage du câble.
5. Relâchez la barre de commande et vérifiez que le câble est détendu.

Remarque : Le câble doit être détendu quand la barre de commande est relâchée, ou la tondeuse risque d'avancer lors du débrayage de la barre de commande.

Lubrification du système d'autotraction

Lubrifiez les graisseurs des leviers de réglage de hauteur des roues arrière toutes les 25 heures de service.

1. A l'aide d'un chiffon propre, essuyez les graisseurs des leviers de réglage de hauteur des roues arrière (Fig. 29).

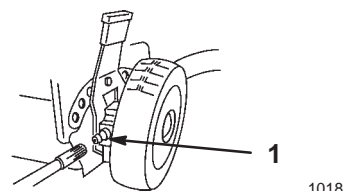

Figure 29

1. Graisseurs

2. Raccordez un pistolet à graisse à chaque graisseur successivement et injectez un ou deux jets de graisse universelle au lithium N° 2.

Important Un excès de graisse peut compromettre le bon fonctionnement de l'embrayage des roues.

Entretien de la bougie

Des problèmes de démarrage et de fonctionnement peuvent être rencontrés si la bougie est encrassée, piquée, calaminée ou si l'écartement des électrodes est incorrect.

Changez la bougie une fois par saison ou nettoyez-la toutes les 100 heures, selon ce qui se présente en premier. Utilisez une bougie **Champion RJ19LM** ou équivalente.

1. Coupez le moteur et attendez l'arrêt de toutes les pièces mobiles.
2. Débranchez la bougie (Fig. 8).
3. Nettoyez la surface autour de la bougie.
4. Retirez la bougie de la culasse.

Important Remplacez la bougie si elle est fendue, encrassée ou abîmée, ou si les électrodes sont usées ou endommagées. Ne nettoyez pas les électrodes, car des particules risquent de tomber dans la culasse et d'endommager le moteur.

5. Réglez l'écartement des électrodes à 0,76 mm (Fig. 30).

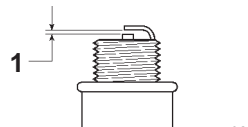

Figure 30

1. 0,76 mm

6. Vissez la bougie en place à la main et serrez-la à 20 Nm.
7. Connectez la bougie.

Changement de fusible

Reportez-vous à la rubrique Mise en place du fusible, page 7.

Charge de la batterie

Modèle à démarreur électrique seulement

Attention

Les bornes de la batterie et accessoires connexes contiennent du plomb et des composés de plomb. L'état de Californie considère ces substances chimiques comme susceptibles de provoquer des cancers et des troubles de la reproduction. *Lavez-vous les mains après avoir manipulé la batterie.*

Chargez les batteries neuves ou remisées pendant 24 heures pour les charger au maximum. Chargez la batterie pendant 24 heures tous les mois (tous les 25 démarrages) ou selon les besoins.

1. Coupez le moteur et attendez l'arrêt de toutes les pièces mobiles.
2. Débranchez la bougie (Fig. 8).
3. Enlevez la clé du commutateur d'allumage.
4. Raccordez le fil du chargeur de batterie (fourni avec la tondeuse) au câble du faisceau.

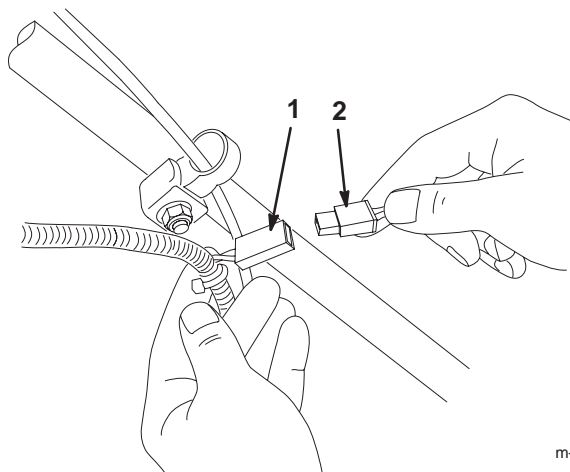

Figure 31

1. Câble du faisceau
2. Fil du chargeur

5. Raccordez le chargeur à une prise de 120 V CA.
6. Chargez la batterie pendant la durée spécifiée.
7. Débranchez le chargeur.

Important N'utilisez que le chargeur Lawn-Boy, tout autre chargeur étant susceptible d'endommager la batterie. N'utilisez le chargeur qu'à l'intérieur et chargez la batterie à la température ambiante (22°C) dans la mesure du possible.

8. Connectez la bougie.

Comment se débarrasser de la batterie

Important Ne jetez pas les batteries usagées avec les ordures ménagères.

Important Recyclez ou jetez les batteries scellées au plomb (acide) selon les réglementations locales.

L'incinération, le dépôt en décharge ou l'incorporation de batteries scellées au plomb (acide) aux résidus urbains solides sont **interdits par la loi** dans la plupart des régions.

Envoyez cette batterie à un centre de recyclage régional ou national agréé.

Pour tout renseignement complémentaire sur le ramassage, le recyclage et l'élimination de la batterie en conformité avec la réglementation sur l'environnement, contactez votre organisme local de gestion des déchets.

Vidange du réservoir de carburant

1. Coupez le moteur et laissez-le refroidir.
2. Débranchez la bougie (Fig. 8).
3. Retirez le bouchon du réservoir de carburant (Fig. 9).
4. A l'aide d'une pompe à main, siphonnez le carburant dans un bidon homologué propre.
5. Connectez la bougie.
6. Mettez le moteur en marche et laissez-le tourner jusqu'à ce qu'il cale, faute d'essence.
7. Remettez le moteur en marche pour s'assurer qu'il n'y a plus d'essence dans le carburateur.

Remisage

Pour préparer la tondeuse au remisage saisonnier, suivez les procédures d'entretien préconisées comme expliqué à la rubrique Entretien, page 13.

Rangez la tondeuse dans un local frais et sec. Couvrez la tondeuse pour la garder propre et la protéger.

Préparation du système d'alimentation



Attention



L'essence peut s'évaporer si vous la conservez trop longtemps ; les vapeurs de carburant risquent en outre d'exploser si elles rencontrent une flamme nue.

- **Ne conservez pas l'essence (le carburant) trop longtemps.**
- **Ne remisez pas la tondeuse avec du carburant dans le réservoir ou le carburateur dans un local fermé où se trouve une flamme nue telle la veilleuse d'un chauffe-eau ou d'une chaudière par exemple.**
- **Laissez le moteur refroidir avant de remiser la tondeuse dans un endroit clos.**

1. Laissez tourner le moteur de la tondeuse jusqu'à ce qu'il s'arrête faute de carburant.
2. Amorcez et remettez le moteur en marche.
3. Laissez le moteur tourner jusqu'à ce qu'il s'arrête de nouveau. Le moteur est suffisamment sec lorsqu'il n'y a plus moyen de le faire démarrer.

Préparation du moteur

1. Enlevez la bougie.
2. Au moyen d'une burette, injectez environ une cuillère à soupe d'huile dans le trou de la bougie (Fig. 32).

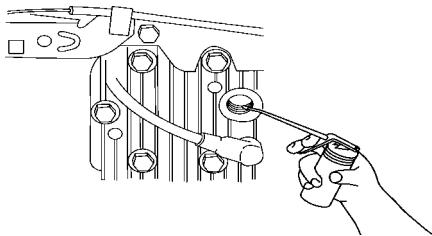

Figure 32

3. Faites tourner le moteur lentement plusieurs fois à l'aide du lanceur, pour bien répartir l'huile (Fig. 10).
4. Remontez la bougie, mais **sans** la reconnecter.

Informations générales

1. Nettoyez le carter de la tondeuse, comme indiqué à la rubrique Nettoyage du carter de tondeuse, page 14.
2. Enlevez les saletés et les débris d'herbe sèche du cylindre, des ailettes de refroidissement de la culasse et du boîtier du ventilateur.
3. Enlevez les déchets d'herbe, la saleté et la crasse des surfaces externes du moteur, du capot et du dessus du carter de la tondeuse.
4. Vérifiez l'état de la lame comme expliqué à la rubrique Entretien de la lame de coupe, page 16.
5. Serrez tous les écrous, boulons et vis.
6. Lubrifiez les roues, comme expliqué à la rubrique Lubrification du système d'autotraction, page 18.
7. Retouchez tous les points de rouille et les surfaces éraflées avec de la peinture en vente chez les concessionnaires agréés.
8. Préparez la batterie au remisage (modèle à démarreur électrique seulement). Chargez la batterie pendant 72 heures pour la charger au maximum (voir la rubrique Charge de la batterie, page 19), puis débranchez le chargeur et remisez la tondeuse dans un endroit non chauffé. Si vous ne disposez que d'un lieu chauffé, rechargez la batterie tous les 90 jours.

Pliage du mancheron



Attention



Vous risquez de pincer, d'étirer ou d'endommager les câbles si vous pliez ou dépliez mal le mancheron. La machine est alors susceptible de subir une défaillance ce qui peut rendre l'utilisation dangereuse.

- Évitez de pincer, d'étirer ou d'endommager les câbles.
- Manipulez les câbles avec précaution quand vous pliez ou dépliez le mancheron.
- N'utilisez pas la tondeuse si un ou plusieurs câbles sont pincés, étirés ou endommagés. Adressez-vous à un réparateur agréé.

1. Poussez les deux côtés de la partie inférieure du mancheron vers l'intérieur pour qu'ils passent de l'autre côté des butées des supports (Fig. 33).

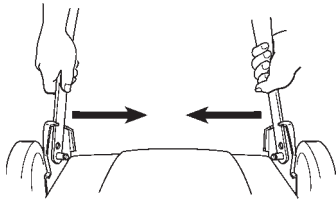

1039

Figure 33

2. Abaissez le mancheron vers l'avant de la tondeuse (Fig. 34).

Important Pliez le mancheron comme illustré à la Figure 34. Si vous le pliez dans l'autre sens, les câbles de commande seront endommagés.

3. Desserrez les boutons qui fixent la partie supérieure du mancheron à la partie inférieure et rabattez la partie supérieure vers l'arrière de la tondeuse, en position de remisage (Fig. 34).

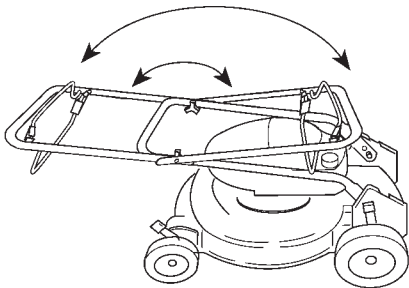

1068

Figure 34

Remise en service après remisage

1. Dépliez le mancheron avec précaution, comme expliqué à la rubrique Dépliage du mancheron, page 6.
2. Vérifiez le couple de serrage des fixations.
3. Enlevez la bougie (Fig. 8) et faites tourner le moteur rapidement à l'aide du lanceur pour éliminer l'excédent d'huile du cylindre.
4. Nettoyez ou remplacez la bougie si elle est fendue, cassée ou si les électrodes sont usées.
5. Installez et serrez la bougie à 20 Nm.
6. Procédez aux entretiens préconisés, comme expliqué à la rubrique Entretien, page 13.
7. Remplissez le réservoir d'essence fraîche et propre (Fig. 9).
8. Contrôlez le niveau d'huile moteur.
9. Rebranchez la bougie (Fig. 8).
10. Chargez la batterie (modèle à démarreur électrique seulement), comme expliqué à la rubrique Charge de la batterie, page 19.

Accessoires

La tondeuse peut comprendre les accessoires suivants, disponibles chez votre concessionnaire agréé.

- Kit bac de ramassage latéral
- Kit bac de ramassage arrière

Procédez comme suit pour installer le bac de ramassage arrière.

Montage du bac de ramassage arrière

1. Coupez le moteur et débranchez la bougie (Fig. 8).
2. Enlevez la vis papillon qui fixe la plaque d'obturation au carter (Fig. 35).

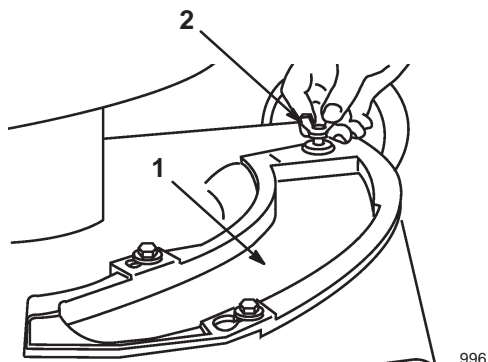

Figure 35

1. Plaque d'obturation ou déflecteur de broyage
2. Vis papillon

3. Pivotez la plaque d'obturation vers la gauche et déposez-la du carter de tondeuse.
4. Placez l'angle avant du déflecteur d'éjecteur dans l'ouverture de la tondeuse. Tournez l'éjecteur vers la gauche et enfoncez-le dans l'ouverture de la tondeuse (Fig. 36).

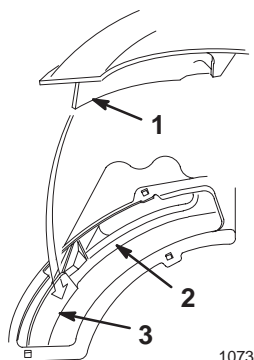

Figure 36

1. Déflecteur d'éjecteur
2. Garde-pieds
3. Déflecteur de tondeuse

Remarque : Le déflecteur de l'éjecteur doit passer derrière le déflecteur de tondeuse avant et entre la lame et le garde-pieds, pour éviter tout contact avec la lame.

5. Insérez la tige de support de l'éjecteur dans le trou du côté droit de la tondeuse (Fig. 37).

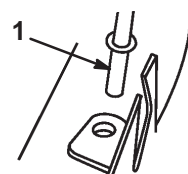

Figure 37

1. Tige de support d'éjecteur

6. Placez les fentes de l'éjecteur sur les deux boulons à épaulement du carter de tondeuse et pivotez l'éjecteur vers la droite pour le bloquer en position (Fig. 38).

7. Fixez l'ensemble avec la vis papillon (Fig. 38).

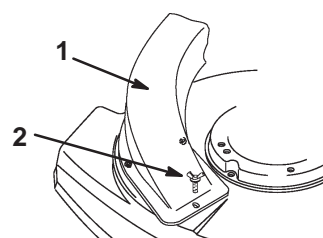

Figure 38

1. Ensemble éjecteur
2. Vis papillon

8. Vérifiez l'écartement entre les pointes de la lame et le déflecteur ; ils ne doivent pas se toucher (Fig. 39).

Remarque : Le déflecteur doit passer derrière le déflecteur de tondeuse avant et entre la lame et le garde-pieds, pour éviter tout contact avec la lame (Fig. 39).

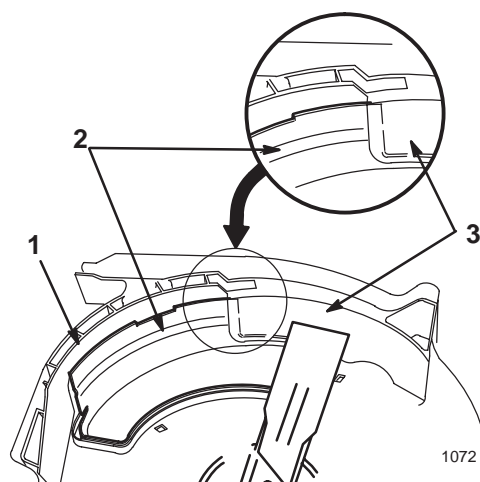

Figure 39

1. Garde-pieds
2. Déflecteur
3. Déflecteur avant

9. Enlevez le bouton et le boulon de fixation des parties inférieure et supérieure du mancheron (Fig. 40).

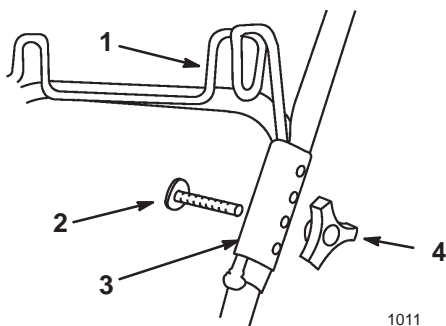

Figure 40

- | | |
|--|-------------------------------------|
| 1. Crochet de suspension du sac de ramassage | 3. Collier du crochet de suspension |
| 2. Boulon | 4. Bouton |

10. Maintenez un collier à l'extérieur des deux moitiés du mancheron et insérez un boulon dans les trous du collier, depuis l'intérieur du mancheron.
11. Placez la tige du crochet de suspension dans la rainure du collier et fixez-le avec un bouton.
12. Répétez les points 9 à 11 pour l'autre côté.
13. Fermez l'arrière du sac de ramassage en pliant les côtés vers l'intérieur et en réunissant les deux moitiés de la poignée arrière (Fig. 41).

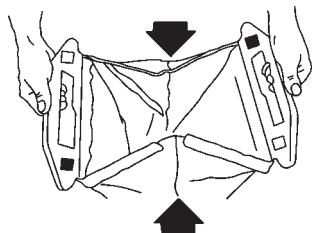

Figure 41

14. Accrochez les poignées arrière du sac au crochet situé sur le mancheron.
15. Accrochez la poignée avant du sac à la bride de l'éjecteur (Fig. 42). Poussez la poignée vers le bas pour bien l'engager en position.

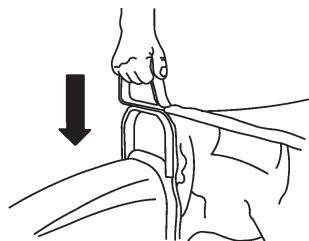

Figure 42

16. Le haut du sac doit être parfaitement tendu entre la poignée avant et les poignées arrière. S'il est trop tendu ou trop lâche, effectuez le réglage suivant :

- Décrochez le sac du crochet de suspension arrière.
- Enlevez les boulons et les boutons de fixation du collier sur les moitiés du mancheron (Fig. 40).
- Installez les colliers sur les moitiés du mancheron en choisissant les trous qui gardent le sac bien tendu.

Remarque : Les trous inférieurs resserrent l'ensemble et les trous supérieurs le détendent.

17. Branchez la bougie.

Remarque : Dans des conditions normales d'utilisation, les matériaux du sac de ramassage se détériorent avec le temps. Vérifiez souvent l'état du sac et remplacez-le au besoin avec un sac d'origine Lawn-Boy. Un sac en mauvais état ou de mauvaise qualité risque de laisser passer des objets et de causer des blessures.

Mise en place de la plaque d'obturation

Pour remplacer le broyage par l'éjection latérale, déposez le déflecteur de broyage et remplacez-le par une plaque d'obturation.



Attention



Si l'ouverture d'éjection est ouverte, l'utilisateur ou les personnes à proximité risquent d'être blessés gravement par les objets happés et éjectés par la tondeuse. Ils risquent également de toucher la lame.

N'utilisez jamais la tondeuse sans avoir installé une plaque d'obturation, un déflecteur de broyage ou un éjecteur et un bac de ramassage.

1. Coupez le moteur et attendez l'arrêt de toutes les pièces mobiles.
2. Débranchez la bougie (Fig. 8).
3. Enlevez la vis papillon qui fixe le déflecteur de broyage au carter (Fig. 35).
4. Pivotez le déflecteur de broyage vers la gauche et déposez-la du carter de tondeuse.
5. Placez la plaque d'obturation sur les boulons à épaulement (Fig. 43).

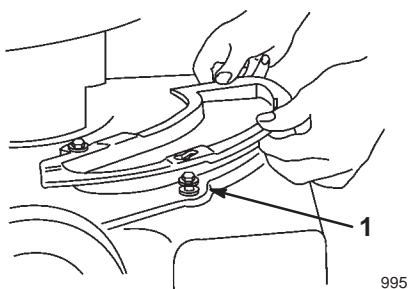

Figure 43

1. Boulon à épaulement

6. Pivotez la plaque d'obturation vers la droite.
7. Fixez-la avec la vis papillon.
8. Rebranchez la bougie (Fig. 8).

Mise en place du déflecteur de broyage

Pour remplacer l'éjection latérale par le broyage, déposez la plaque d'obturation et remplacez-la par le déflecteur de broyage.



Attention



Si l'ouverture d'éjection est ouverte, l'utilisateur ou les personnes à proximité risquent d'être blessés gravement par les objets happés et éjectés par la tondeuse. Ils risquent également de toucher la lame.

N'utilisez jamais la tondeuse sans avoir installé une plaque d'obturation, un déflecteur de broyage ou un éjecteur et un bac de ramassage.

1. Coupez le moteur et attendez l'arrêt de toutes les pièces mobiles.
2. Débranchez la bougie (Fig. 8).
3. Enlevez la vis papillon qui fixe la plaque d'obturation au carter (Fig. 35).

4. Pivotez la plaque d'obturation vers la gauche et déposez-la du carter de tondeuse.
5. Placez l'angle avant du déflecteur de broyage dans l'ouverture de la tondeuse (Fig. 36).
6. Tournez le déflecteur vers la gauche et enfoncez-le dans l'ouverture de la tondeuse (Fig. 36).

Remarque : Le déflecteur de broyage doit passer derrière le déflecteur de tondeuse avant et entre la lame et le garde-pieds, pour éviter tout contact avec la lame (Fig. 39).

7. Placez le déflecteur de broyage sur les boulons à épaulement (Fig. 44).

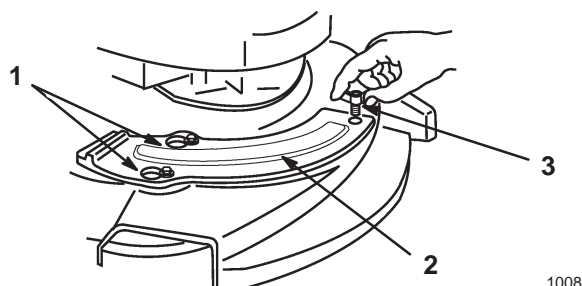

Figure 44

1. Boulons à épaulement
2. Déflecteur de broyage
3. Vis papillon

8. Pivotez le déflecteur de broyage vers la droite.
9. Fixez le déflecteur avec la vis papillon (Fig. 44).
10. Vérifiez l'écartement entre les pointes de la lame et le déflecteur ; ils ne doivent pas se toucher (Fig. 39).
11. Connectez la bougie.

Remarque : N'utilisez qu'une lame de rechange d'origine Lawn-Boy. Toute autre lame risque de heurter le déflecteur de broyage quand vous mettez le moteur en marche.

Dépannage

Lawn-Boy a conçu et construit cette tondeuse pour offrir un fonctionnement exempt de problèmes. Vérifiez soigneusement les composants et pièces qui suivent et reportez-vous à la rubrique Entretien, page 13 pour tout renseignement supplémentaire. Si un problème persiste, consultez votre concessionnaire Lawn-Boy agréé.

Problème	Causes possibles	Remède
Le moteur ne démarre pas.	<ol style="list-style-type: none"> 1. Le réservoir de carburant est vide ou le circuit d'alimentation contient du carburant qui n'est pas frais. 2. L'amorceur n'a pas été actionné. 3. La bougie n'est pas connectée. 4. La bougie est piquée ou encrassée, ou l'écartement des électrodes est incorrect. 5. Le fusible est grillé (modèle à démarreur électrique seulement). 6. La batterie est déchargée (modèle à démarreur électrique seulement). 	<ol style="list-style-type: none"> 1. Vidangez le réservoir d'essence et/ou remplissez-le d'essence fraîche. Si le problème persiste, consultez un concessionnaire Lawn-Boy agréé. 2. Appuyez trois fois sur l'amorceur. 3. Connectez la bougie. 4. Contrôlez la bougie et réglez l'écartement des électrodes au besoin. Remplacez la bougie si elle est piquée, encrassée ou fissurée. 5. Remplacez le fusible. 6. Mettez le moteur en marche manuellement ou rechargez la batterie, puis mettez le moteur en marche avec le démarreur électrique.
Le moteur démarre difficilement ou perd de la puissance.	<ol style="list-style-type: none"> 1. Le réservoir de carburant contient du carburant qui n'est pas frais. 2. Le reniflard du bouchon du réservoir de carburant est bouché. 3. L'élément filtrant est encrassé ce qui limite le débit d'air. 4. Le dessous du carter de tondeuse comporte des déchets d'herbe coupée et autres débris. 5. La bougie est piquée ou encrassée, ou l'écartement des électrodes est incorrect. 6. Le niveau d'huile moteur est insuffisant ou l'huile est encrassée. 	<ol style="list-style-type: none"> 1. Vidangez le réservoir d'essence et remplissez-le d'essence fraîche. 2. Nettoyez le reniflard ou remplacez le bouchon. 3. Nettoyez le préfiltre et l'élément filtrant. 4. Nettoyez le dessous du carter de tondeuse. 5. Contrôlez la bougie et réglez l'écartement des électrodes au besoin. Remplacez la bougie si elle est piquée, encrassée ou fissurée. 6. Contrôlez le niveau d'huile moteur. Changez l'huile si elle est encrassée ou faites l'appoint si le niveau est insuffisant.

Problème	Causes possibles	Remède
Le moteur tourne irrégulièrement.	<ol style="list-style-type: none"> 1. La bougie n'est pas connectée. 2. La bougie est piquée ou encrassée, ou l'écartement des électrodes est incorrect. 3. L'élément filtrant est encrassé ce qui limite le débit d'air. 	<ol style="list-style-type: none"> 1. Connectez la bougie. 2. Contrôlez la bougie et réglez l'écartement des électrodes au besoin. Remplacez la bougie si elle est piquée, encrassée ou fissurée. 3. Nettoyez le préfiltre et l'élément filtrant.
La tondeuse ou le moteur vibrent excessivement.	<ol style="list-style-type: none"> 1. La lame est tordue ou déséquilibrée. 2. L'écrou de la lame est desserré. 3. Le dessous du carter de tondeuse comporte des déchets d'herbe coupée et autres débris. 4. Boulons de montage du moteur desserrés. 	<ol style="list-style-type: none"> 1. Equilibrez la lame. Remplacez la lame si elle est tordue. 2. Serrez l'écrou de la lame. 3. Nettoyez le dessous du carter de tondeuse. 4. Serrez les boulons de montage du moteur.
Tonte non uniforme.	<ol style="list-style-type: none"> 1. Les quatre roues ne sont pas à la même hauteur. 2. La lame est émoussée. 3. Vous tondez en suivant le même parcours chaque fois. 4. Le dessous du carter de tondeuse comporte des déchets d'herbe coupée et autres débris. 	<ol style="list-style-type: none"> 1. Réglez les roues à la même hauteur. 2. Affûtez et équilibrez la lame. 3. Changez le parcours de la tondeuse. 4. Nettoyez le dessous du carter de tondeuse.
Obstruction de l'éjecteur.	<ol style="list-style-type: none"> 1. La hauteur de coupe est trop basse. 2. Vous vous déplacez trop vite. 3. L'herbe est humide. 4. Le dessous du carter de tondeuse comporte des déchets d'herbe coupée et autres débris. 	<ol style="list-style-type: none"> 1. Augmentez la hauteur de coupe. 2. Ralentissez. 3. Ne tondez pas quand l'herbe est mouillée. 4. Nettoyez le dessous du carter de tondeuse.
La tondeuse n'est pas autotractée.	<ol style="list-style-type: none"> 1. Le câble de commande d'autotraction est dérégulé ou endommagé. 2. Le carter de courroie comporte des débris. 	<ol style="list-style-type: none"> 1. Réglez le câble de commande d'autotraction. Remplacez le câble au besoin. 2. Enlevez les débris sous le carter de courroie.

Garantie Lawn-Boy sans soucis

Garantie intégrale de deux ans (Garantie limitée pour usage commercial)

Conditions et produits couverts

Durant une période de deux ans à dater de l'achat, la société Lawn-Boy et sa filiale, la société Lawn-Boy Warranty, s'engagent solidairement, en vertu d'un accord passé entre elles, à réparer tout produit Lawn-Boy utilisé à des fins résidentielles normales* qui présenterait un défaut de fabrication ou tomberait en panne en raison de la défaillance d'une pièce. La garantie couvre la période suivante, à partir de la date d'achat:

<u>Produits</u>	<u>Période de garantie</u>
• Toutes les tondeuses	2 ans, complète
• Toutes les batteries	1 an, complète

Cette garantie couvre le coût des pièces et de la main d'œuvre, mais le transport est à charge du propriétaire.

Cette garantie s'applique à toutes les tondeuses à guidage arrière de série Silver, SilverPro ou Commercial.

* L'utilisation "à des fins résidentielles normales" est l'emploi dans le jardin de votre maison. L'utilisation dans plusieurs jardins est considérée comme un usage commercial, couvert par une garantie limitée.

Garantie limitée pour usage commercial

Les tondeuses à guidage arrière Lawn-Boy utilisées à des fins commerciales, par des établissements ou données en location, sont garanties contre tout défaut de fabrication pendant la période indiquée ci-dessous. Cette garantie ne couvre pas la défaillance des pièces due à l'usure normale. La garantie couvre la période suivante, à partir de la date d'achat:

<u>Produits</u>	<u>Période de garantie</u>
• Tondeuses de la série Commercial	1 an
• Toutes les autres tondeuses Lawn-Boy	45 jours

Instructions d'obtention du service sous garantie

Si vous pensez que votre produit Lawn-Boy présente un défaut de fabrication, adressez-vous au vendeur chez qui vous l'avez acheté, ou à tout autre réparateur agréé Lawn-Boy (voir la liste dans les pages jaunes de l'annuaire téléphonique). Le concessionnaire prendra en charge votre produit, ou vous recommandera un autre réparateur agréé plus commode pour vous. Une preuve d'achat (copie de la carte d'enregistrement, facture, etc.) peut être nécessaire pour contrôler la validité de la garantie.

Si, pour quelque raison que ce soit, vous n'êtes pas satisfait de l'analyse du concessionnaire concernant le défaut de fabrication, ou si vous désirez l'adresse d'un concessionnaire Lawn-Boy, n'hésitez pas à nous contacter à l'adresse suivante:

Customer Service Department
Lawn-Boy Warranty Company
8111 Lyndale Avenue South
Bloomington, MN 55420-1196
952-888-8801

Autres pays que les Etats-Unis et le Canada

Les consommateurs ayant acheté des produits Lawn-Boy exportés des Etats-Unis ou du Canada devront se mettre en rapport avec leur distributeur (concessionnaire) Lawn-Boy afin d'obtenir les polices de garantie pour leur pays, province ou état. Si, pour une raison quelconque, vous n'étiez pas satisfait du service de votre distributeur ou aviez des difficultés à obtenir des informations sur la garantie, contactez l'importateur Lawn-Boy. En dernier recours, vous pouvez nous contacter à la Lawn-Boy Warranty Company.

Obligations du propriétaire

Votre produit Lawn-Boy doit être entretenu en suivant les instructions du mode d'emploi. Cet entretien de routine, qu'il soit effectué par vous ou par un concessionnaire, est à vos frais.

Eléments et conditions non couverts

Il n'y a pas d'autre garantie expresse, à part la garantie spéciale qui couvre le système antipollution de certains produits. Cette garantie expresse ne couvre pas:

- Les frais normaux d'entretien et de remplacement de pièces, telles que les filtres, le carburant, les lubrifiants, les bougies, le remplacement des lames usées, la vidange d'huile, l'affûtage des lames, le réglage des câbles et de la tringlerie ou le réglage des freins et de l'embrayage.
- Les produits ou pièces ayant subi des modifications ou un usage abusif, ou nécessitant un remplacement ou une réparation en raison d'accidents ou d'un défaut d'entretien.
- Les réparations requises en raison de l'usage d'un carburant inadéquat, de l'introduction d'impuretés dans le système d'alimentation, ou d'une négligence de la préparation requise du système d'alimentation avant une période d'inutilisation de plus de trois mois.
- Les réparations requises en raison d'un traitement incorrect de la batterie, d'irrégularités de l'alimentation électrique, ou d'une négligence des procédures de remisage requises.
- Les frais de prise à domicile et de livraison.

Toutes les réparations couvertes par la présente garantie doivent être effectuées par un réparateur Lawn-Boy agréé, à l'aide de pièces de rechange agréées par Lawn-Boy.

Conditions générales

La réparation par un réparateur Lawn-Boy agréé est le seul dédommagement auquel cette garantie donne droit

La société Lawn-Boy et la société Lawn-Boy Warranty déclinent toute responsabilité quant aux éventuels dommages secondaires ou indirects liés à l'utilisation des produits Lawn-Boy couverts par cette garantie, et notamment aux coûts et dépenses encourus pour se procurer un équipement ou un service de substitution durant une période raisonnable pour cause de défaillance ou d'indisponibilité en attendant la réparation sous garantie. L'exclusion de la garantie des dommages secondaires ou indirects et la limitation de la durée d'une garantie implicite ne sont pas autorisées par certaines législations, et peuvent donc ne pas s'appliquer dans votre cas.

Cette garantie vous donne des droits spécifiques, auxquels peuvent s'ajouter d'autres droits qui varient d'un pays (ou d'une région) à l'autre.