

LAWN-BOY®

Serie Silver

Manual del operario

10260, 10262, 10330, y 10335 – 9900001 y superiores

Manual del operario

Para obtener una versión gratis de este manual en español, escriba a la dirección indicada más abajo. Asegúrese de indicar el modelo y el número de serie de su producto.

Pour obtenir gratuitement une version en français de ce manuel, écrivez à l'adresse ci-dessous. N'oubliez pas d'indiquer les numéros de modèle et de série de votre produit.

Lawn-Boy Inc., Attn.: Parts Dept., 8111 Lyndale Ave S, Bloomington, MN 55420-1196.

Índice de materias

	Página
Introducción	2
Seguridad	3
Medidas de seguridad	3
Calcomanías de seguridad e instrucciones	4
Montaje	5
Desplegado del manillar	5
Cambio de la altura del manillar	5
Antes de comenzar	5
Aceite	5
Gasolina	6
Funcionamiento	7
Arranque del motor	7
Parada del motor	8
Dirección autoimpulsada	8
Ajuste de la altura de corte	8
Consejos de funcionamiento	9
Mantenimiento	10
Programa de mantenimiento recomendado	10
Cambio del filtro de aire	11
Limpieza del filtro de aire	11
Cambio del aceite del motor	12
Mantenimiento de la bujía	13
Limpieza del chasis de la cortadora	13
Mantenimiento de la cuchilla	14
Lubricación de la dirección autoimpulsada	16
Ajuste del cable autoimpulsado	16
Limpieza de la dirección autoimpulsada	17
Localización de averías	17
Accesorios	18
Instalación de un colector de hierba trasero	18
Instalación de la placa cobertora	21
Instalación de la placa distribuidora de fertilizantes orgánicos	21
Almacenamiento	22
Combustible	22
Motor	22
Plegado del manillar	23
Retirada del lugar de almacenamiento	23
Garantía	Contraportada

Introducción

Gracias por comprar un producto Lawn-Boy.

Todo el personal de Lawn-Boy queremos que esté totalmente satisfecho con su nuevo producto. Por ello le rogamos que se ponga en contacto con su concesionario local autorizado, que dispone de piezas de repuesto Lawn-Boy genuinas y le podrá ayudar con los problemas técnicos y asistirle en todo momento.

Cuando se ponga en contacto con la fábrica o con su concesionario local autorizado, mencione siempre el modelo y el número de serie de su producto. Estos números ayudarán al concesionario o al representante técnico a proporcionarle información exacta sobre su producto en particular. El modelo y el número de serie se encuentran en una calcomanía situada en un punto determinado del producto (Fig. 1).



Figura 1

1. Calcomanía con el modelo y el número de serie

Para su comodidad, anote a continuación el modelo y el número de serie de su producto.

<p>Modelo No: _____</p> <p>No. de serie: _____</p>
--

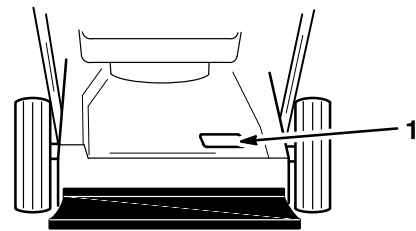
Lea este manual detenidamente para aprender a utilizar y mantener correctamente su producto. La lectura de este manual le ayudará a Vd. y a otros a evitar lesiones corporales y daños a la máquina. Aunque Lawn-Boy diseña, fabrica y comercializa productos seguros y de la más alta calidad, Vd. es el responsable de utilizar el producto de forma segura y adecuada. Vd. también es el responsable de instruir a las personas a las que tiene intención de dejar utilizar la máquina, para que la usen según las normas de seguridad.

A lo largo de este manual, Lawn-Boy ha incluido avisos que identifican peligros potenciales y mensajes de seguridad especiales que le ayudarán a Vd. y a otros a evitar las lesiones corporales, incluso la muerte. Las palabras utilizadas para indicar estos mensajes e

⚠
ADVERTENCIA
⚠

Los gases de escape del motor de este producto contienen productos químicos conocidos en el estado de California como causantes de cáncer, defectos congénitos y otros daños al sistema reproductor.

identificar el nivel de riesgo son PELIGRO, ADVERTENCIA y PRECAUCIÓN. No obstante, sin importar el nivel de riesgo, sea extremadamente cuidadoso.

PELIGRO señala una situación extremadamente arriesgada que causará lesiones graves, incluso la muerte, si no se siguen las precauciones indicadas.

ADVERTENCIA señala un riesgo que puede causar lesiones graves, incluso la muerte, si no se siguen las instrucciones indicadas.

PRECAUCIÓN señala un riesgo que puede causar lesiones leves o moderadas si no se siguen las instrucciones indicadas.

También se utilizan otras dos palabras para resaltar cierto tipo de información. “Importante” llama la atención sobre informaciones técnicas especiales y “Nota” hace hincapié sobre informaciones generales que es conveniente resaltar.

Seguridad

Esta máquina cumple o excede los requisitos de seguridad de cuchilla CPSC para cortadoras de césped con cuchilla giratoria empujadas por usuario y cumple la especificación B71.1 del ANSI, en efecto en el momento de la fabricación. Sin embargo, el uso o mantenimiento indebido por parte del usuario o propietario puede causar lesiones. Para reducir el riesgo potencial de lesiones, cumpla estas instrucciones de seguridad y preste siempre atención al símbolo de



alerta  que significa PRECAUCIÓN, ADVERTENCIA o PELIGRO - “instrucción relativa a la seguridad personal.” El incumplimiento de estas instrucciones puede dar lugar a lesiones corporales.

Medidas de seguridad

Este producto es capaz de amputar brazos o piernas y de lanzar objetos. Siga siempre todas las instrucciones de seguridad con el fin de evitar lesiones corporales graves e incluso la muerte.

Esta cortadora de césped está diseñada para cortar la hierba y para distribuir fertilizantes orgánicos y, cuando está equipada con un saco, para recoger la hierba cortada. Cualquier otro uso al que se la destine puede ser peligroso para el usuario o las personas a su alrededor.

Nota: Este motor NO está equipado con un silenciador eliminador de chispas. La utilización o funcionamiento de esta cortadora de césped en cualquier terreno cubierto de bosque, maleza o sin edificar en su país, sin estar equipada con un silenciador eliminador de chispas aprobado, puede estar en contra de la ley.

	ADVERTENCIA	
PELIGRO POTENCIAL		
<ul style="list-style-type: none">• Los gases de escape del motor contienen monóxido de carbono, un veneno mortal e inodoro.		
LO QUE PUEDE SUCEDER		
<ul style="list-style-type: none">• El monóxido de carbono es mortal.		
COMO EVITAR EL PELIGRO		
<ul style="list-style-type: none">• No haga funcionar el motor dentro de la casa o en recintos cerrados.		

Funcionamiento general

- Lea detenidamente este manual antes de hacer funcionar la cortadora de césped. Familiarícese con los controles y su correcta utilización. Nunca deje que los niños utilicen la cortadora de césped ni que la utilicen adultos que no hayan recibido las instrucciones adecuadas.
- Mantenga a todos, especialmente a los niños y a los animales domésticos, fuera del área de funcionamiento. Inspeccione cuidadosamente el área donde se va a utilizar la cortadora de césped y retire los palos, piedras, alambres y escombros.
- Vístase con pantalones largos y zapatos resistentes. No utilice la cortadora de césped mientras lleve sandalias, ropas sueltas, joyas o esté descalzo.
- Compruebe el nivel de combustible antes de poner en marcha el motor. No llene el tanque dentro de un recinto cerrado, con el motor en marcha o antes de que el motor se haya enfriado por completo. Limpie las salpicaduras de gasolina antes de arrancar el motor.
- Mantenga en su lugar todos los resguardos, y protecciones (incluyendo la protección de remolque trasera), los recolectores de hierba y los dispositivos de seguridad. Repare o reemplace las piezas dañadas, incluyendo las calcomanías.
- El motor, la cuchilla y la dirección autoimpulsada están diseñados para detenerse cuando se sueltan las palancas de seguridad. Asegúrese de que el freno y los controles funcionan correctamente antes de cada uso de la cortadora de césped.

Mientras está funcionando

- No haga funcionar el motor en recintos cerrados.
- Manténgase siempre en posición estable. Mantenga firmemente agarrado el manillar y camine, no corra nunca. No haga funcionar la cortadora de césped sobre hierba mojada. Corte el césped durante el día o con iluminación artificial adecuada.

- Corte el césped de las pendientes perpendicularmente a la pendiente, nunca de arriba a abajo. Sea extremadamente cuidadoso cuando cambie de dirección en una pendiente. No corte el césped de pendientes demasiado pronunciadas.
- Protéjase los ojos de los objetos que pueda lanzar la máquina utilizando siempre gafas de seguridad o protecciones oculares mientras se trabaja. Mantenga la cara, las manos y los pies alejados del chasis de la cortadora de césped y de la cuchilla de corte mientras el motor esté funcionando. Permanezca detrás del manillar hasta que el motor se detenga por completo.
- Ya que la cuchilla sigue girando unos segundos después de que se haya soltado la palanca de control de la cuchilla, manténgase detrás del manillar hasta que se detenga completamente.
- Después de golpear un objeto extraño o si la cortadora de césped vibra de forma extraña, pare el motor y retire el cable de la bujía. Compruebe que la cortadora de césped no ha sufrido daños y efectúe cualquier reparación necesaria antes de volver a utilizarla.
- Antes de ajustar la altura de corte, pare el motor.
- Pare la cuchilla/motor antes de atravesar una avenida, carretera o acera.
- Pare el motor antes de abandonar la posición del operario - detrás del manillar. Desconecte el cable de la bujía si la cortadora de césped va a quedar desatendido.
- No toque el motor mientras esté en marcha o al poco tiempo de haberlo detenido, porque puede estar caliente y provocar quemaduras.

Mantenimiento

- Lleve a cabo sólo las instrucciones de mantenimiento descritas en este manual. Si fuera necesario efectuar reparaciones importantes o desea asistencia técnica, póngase en contacto con su concesionario local autorizado de servicio Lawn-Boy.
- Antes de limpiar, inspeccionar, reparar o ajustar la cortadora de césped, pare el motor y desconecte el cable de la bujía. Mantenga el cable lejos del enchufe para evitar arranques accidentales.
- Para asegurarse de que la cortadora de césped está en condiciones de funcionamiento seguras, compruebe y apriete con frecuencia todas las tuercas, pernos y tornillos. Asegúrese de que la tuerca/tornillo de la cuchilla esté apretada a 63 N·m (47 ft.-lbs).
- Para reducir el riesgo de incendios, mantenga el motor libre de excesos de grasa, hierba, hojas y acumulaciones de polvo.
- Espere a que se enfríe el motor antes de guardar la cortadora de césped en un recinto cerrado. No almacene la cortadora de césped cerca de llamas desnudas o donde una chispa pueda inflamar los vapores de gasolina.
- No sobreacelere el motor cambiando los ajuste de gobierno.
- En el momento de su fabricación, la cortadora de césped cumplía todas las normas de seguridad en vigor para cortadoras de césped con cuchilla rotatoria. Para garantizar un rendimiento óptimo y la continuación de la certificación de seguridad de la máquina, utilice sólo piezas de repuesto y accesorios genuinos Lawn-Boy.

Calcomanías de seguridad e instrucciones



Las calcomanías de seguridad e instrucciones están colocadas en un lugar fácilmente visible por el operador y lejos de las piezas potencialmente peligrosas. Reemplace cualquier calcomanía dañada o despegada.



SOBRE EL CHASIS DE LA CORTADORA DE CÉSPED
(Ref. pieza 43-8480)



SOBRE EL CHASIS DE LA CORTADORA DE CÉSPED
(Ref. pieza 99-6018)



AL LADO DE LAS RUEDAS DELANTERAS
(Ref. pieza 92-2914 derecha)
(Ref. pieza 92-2915 izquierda)



EN LA PROTECCIÓN DEL SILENCIADOR
(Ref. pieza 65-2690)

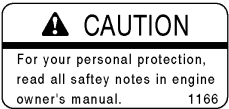
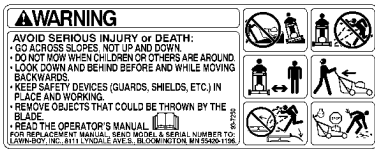

**SOBRE EL CHASIS DE LA CORTADORA DE CÉSPED
(Ref. pieza 93–7250)**

**SOBRE EL CHASIS DE LA
CORTADORA DE CÉSPED
(Ref. pieza 92–4851)**

Montaje

Desplegado del manillar

1. Afloje las perillas del manillar y levante el manillar superior siguiendo un arco hasta que las las dos mitades estén alineadas y se apoyen una sobre la otra (Fig. 2).



Figura 2

1. Perilla
2. Mitad superior del manillar

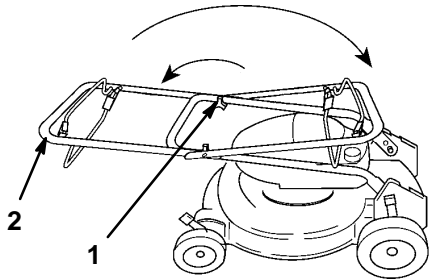

Figura 3

1. Posición baja
2. Posición alta
3. Anclaje del cable – modelos autoimpulsados

1. Apriete la sección inferior del manillar (ambos lados) hacia adentro y fuera de los pasadores.
2. Coloque el manillar y el anclaje del cable (sólo modelos autoimpulsados) sobre los pasadores, a la altura deseada.

Nota: En los modelos autoimpulsados, puede ser necesario aflojar y apartar ligeramente la cubierta de la correa.

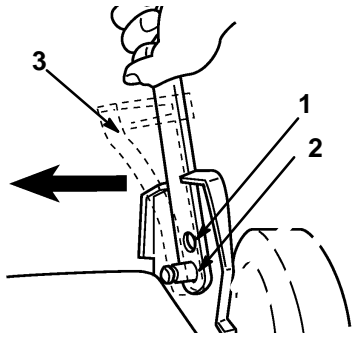
3. En los modelos autoimpulsados, ajuste el cable. Consulte la sección Mantenimiento.

IMPORTANTE: Tenga cuidado de no pellizcar o estirar los cables.

2. Apriete firmemente las perillas.
3. Gire el manillar hacia la parte trasera de la cortadora de césped hasta que encaje en los topes de las ménsulas del manillar.

Cambio de la altura del manillar

El manillar tiene dos posiciones—alta y baja (Fig. 3). Seleccione la altura que le resulte más cómoda.

Antes de comenzar

Aceite

Su cortadora Lawn-Boy se envía **SIN** aceite en el cárter. Sin embargo, con su cortadora se incluye una botella de 0,6 litros (20 oz.) de aceite. Llene el cárter con un máximo de 0,62 litros (21 oz.) de SAE 30. Utilice un aceite detergente de alta calidad, con la clasificación del American Petroleum Institute “API Service SF o SG”.

1. Comprobar el nivel de aceite antes de cada uso (Fig. 4).
2. Coloque la cortadora de césped sobre una superficie plana y limpie el área alrededor de la varilla de nivel.
3. Retire la varilla y verifique el nivel de aceite (Fig. 4).



Figura 4

1. Varilla de nivel

4. Vierta lentamente el aceite en el tubo de llenado del cárter, hasta alcanzar la marca FULL (lleno) en la varilla de nivel.

IMPORTANTE: No llene en exceso, podría causar daños en el motor.

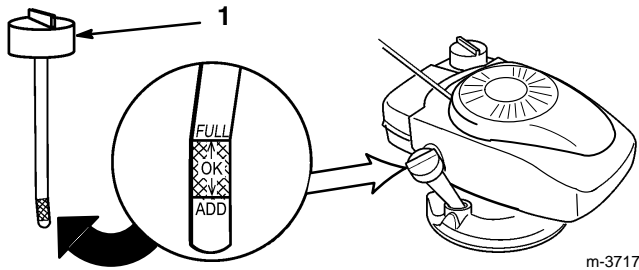
5. Vuelva a colocar la varilla de nivel de aceite.

Gasolina

Nota: Utilice gasolina limpia, fresca y sin plomo, de 85 octanos o más. Compre sólo la cantidad de gasolina necesaria para 30 días, para garantizar su frescura. El uso de gasolina sin plomo reduce la cantidad de depósitos en la cámara de combustión y prolonga la vida útil de la bujía.

IMPORTANTE: No use nunca metanol, gasolina que contenga metanol, gasohol con más de 10% de etanol, gasolina premium o gasolina blanca porque podrían producir daños en el sistema de combustión del motor.



PELIGRO



PELIGRO POTENCIAL

- Al repostar, en ciertas circunstancias, se puede generar una carga estática, inflamando la gasolina.

QUE PUEDE SUCEDER

- Un incendio o una explosión causados por gasolina pueden quemar al operador y otras personas que se encuentren en las proximidades, y causar daños materiales.

COMO EVITAR EL PELIGRO

- Antes de repostar, coloque siempre los recipientes de gasolina en el suelo, lejos del vehículo.
- No llene los recipientes de gasolina dentro de un vehículo, camión o remolque ya que las alfombras o los revestimientos de plástico del interior de los remolques podrían aislar el recipiente y retrasar la pérdida de la carga estática.
- Cuando sea posible, saque el equipo a gasolina del camión o del remolque y reposte el equipo mientras sus ruedas estén sobre el suelo.
- Si esto no fuera posible, reposte entonces el equipo en el camión o remolque utilizando un recipiente portátil, en vez de la tobera de suministro de gasolina.
- Si fuera necesario utilizar una tobera de suministro de gasolina, mantenga en todo momento la tobera en contacto con el borde del tanque de gasolina o de la abertura del recipiente, hasta que finalice el repostado.



PELIGRO



PELIGRO POTENCIAL

- En ciertas condiciones, la gasolina es extremadamente inflamable y altamente explosiva.

QUE PUEDE SUCEDER

- Un incendio o una explosión causados por gasolina pueden quemar al operador y otras personas que se encuentren en las proximidades, y puede causar daños materiales.

COMO EVITAR EL PELIGRO

- Utilice un embudo y llene el depósito de combustible en el exterior, en un área abierta y con el motor frío. Limpie la gasolina derramada.
- No llene a tope el depósito de gasolina. Añada gasolina hasta que el nivel alcance desde 6 a 13 mm (1/4 a 1/2 ") por debajo de la parte inferior del cuello de llenado. Este espacio vacío en el depósito permite la dilatación de la gasolina.
- No fume nunca mientras se maneja la gasolina y mantenerse alejado de llamas desnudas o de lugares donde una chispa pueda inflamar los vapores de la gasolina.
- Guarde la gasolina en un recipiente homologado y mantener fuera del alcance de los niños. No compre nunca una provisión de gasolina para más de 30 días.

1. Limpie la zona alrededor de la tapa de gasolina y retírela del depósito (Fig. 5).



Figura 5

1. Tapa del depósito de combustible

2. Llene el depósito de combustible con la gasolina hasta llegar a 6,5 mm (1/4") de la parte superior del depósito, sin llegar a introducirse en el cuello de llenado.

IMPORTANTE: No llene excesivamente el depósito. La gasolina debe tener espacio libre para expandirse.

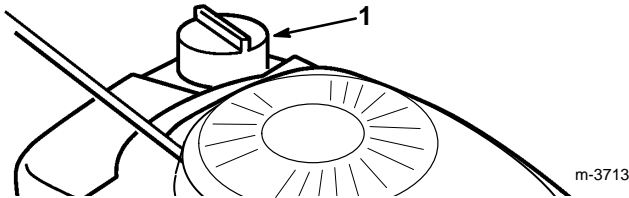
3. Vuelva a colocar correctamente la tapa del combustible y limpie el combustible derramado.

Lawn-Boy recomienda el uso regular del acondicionador de combustible Lawn-Boy 2+4® (Fig. 6) para el funcionamiento y almacenamiento de la cortadora de césped. El acondicionador de combustible Lawn-Boy 2+4® limpia el motor durante el funcionamiento y evita la formación de depósitos gomosos en el motor durante los períodos de almacenamiento.



Figura 6

1058

IMPORTANTE: No use aditivos de combustible distintos de los fabricados para la estabilización del combustible durante el almacenamiento, tales como el acondicionador de combustible Lawn-Boy 2+4® producto similar. Lawn-Boy no recomienda los estabilizadores con base de alcohol, tales como el etanol o metanol. no deben usarse los estabilizadores para tratar de aumentar la potencia o rendimiento del equipo.

4. Conecte el cable de la bujía (si estaba desconectado) (Fig. 7).



Figura 7

m-3711

1. Cable de la bujía

Funcionamiento

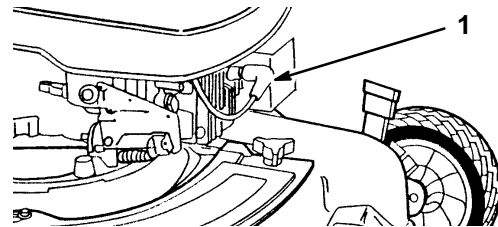
Arranque del motor

1. Pulse tres (3) veces el cebador, esperando 2 segundos entre cada pulsación (Fig. 8). En temporadas frías (13°C/55°F o inferior), pulse el cebador cinco veces.

IMPORTANTE: No utilice el cebador para volver a arrancar un motor caliente ya que podría inundarlo.



Figura 8

1. Cebador

2. Sujete la palanca de control de la cuchilla contra el manillar superior (Fig. 9).
3. Tire ligeramente de la palanca de arranque (Fig. 9) hasta que note cierta resistencia, a continuación, dé un tirón seco. Deje que la cuerda se retracte lentamente.

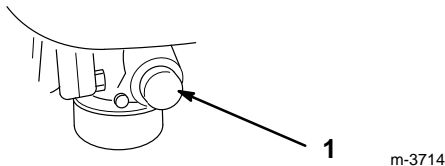

Figura 9

- | | |
|--------------------------------------|----------------------|
| 1. Palanca de control de la cuchilla | 2. Manillar superior |
| 3. Palanca de arranque | |

Nota: Si el motor no arranca después de halar tres (3), repita los pasos 1–3.

Parada del motor

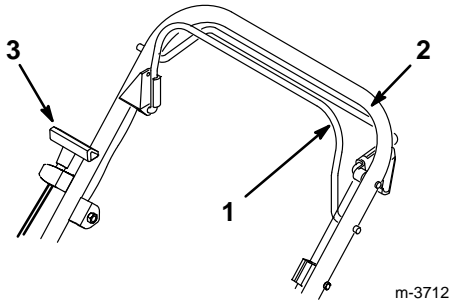
1. Suelte la palanca de control de la cuchilla (Fig. 10). Tanto el motor como la cuchilla se detendrán. En caso contrario, póngase inmediatamente en contacto con su concesionario.



Figura 10

1. Palanca de control de la cuchilla

Dirección autoimpulsada

Sólo para modelos autoimpulsados

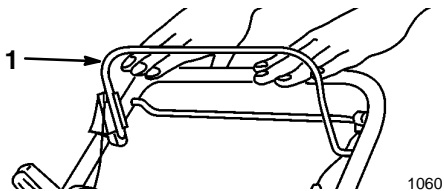
1. Para hacer funcionar la dirección autoimpulsada, apriete la palanca autoimpulsada contra el manillar, y manténgalos juntos (Fig. 11).



Figura 11

1. Palanca autoimpulsada

Nota: De esta forma se fija la velocidad máxima de avance. Para reducirla, aumentar la separación entre la palanca y el manillar.

2. Para desengranar la dirección autoimpulsada, suelte la palanca autoimpulsada (Fig. 12) y después empuje hacia adelante la cortadora, a mano, al menos 2,5 cm (1”).

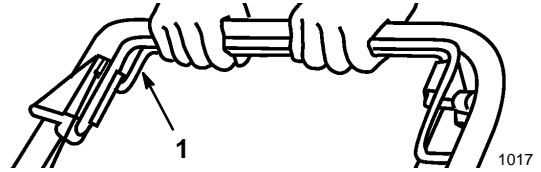

Figura 12

1. Palanca autoimpulsada

Ajuste de la altura de corte

Cada rueda se ajusta individualmente mediante una palanca de ajuste de la altura. Las alturas de corte son 25, 38, 51, 64, 74 y 86 mm (1, 1-1/2, 2, 2-1/2, 3 y 3-1/2”).

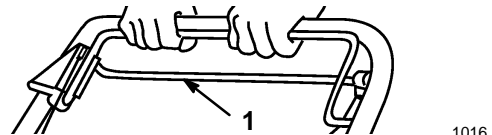

PELIGRO



PELIGRO POTENCIAL

- Al realizar el ajuste de las palancas de altura de corte, las manos podrían entrar en contacto con la cuchilla en movimiento.

QUE PUEDE SUCCEDER

- El contacto con una cuchilla giratoria puede causar graves lesiones.

COMO EVITAR EL PELIGRO

- Antes de ajustar la altura de corte, pare el motor y espere hasta que la cortadora se detenga completamente.
- No ponga los dedos debajo del chasis mientras ajusta la altura de corte.

1. Para cambiar la altura de corte, tire de la palanca hacia la rueda y colóquela en la posición deseada (Fig. 13).

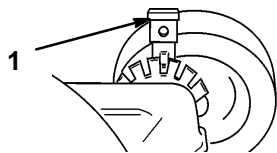

1021

Figura 13

1. Palanca de ajuste de la altura de la rueda

2. Suelte la palanca de ajuste y asíéntela correctamente en la ranura deseada.

Nota: Ajuste las cuatro (4) ruedas a la misma altura.

Consejos de funcionamiento

Consejos generales

- Revise las instrucciones de seguridad y lea cuidadosamente este manual antes de hacer funcionar la cortadora de césped.
- Limpie el área de palos, piedras, cables, ramas y otros escombros que podrían ser recogidos o golpeados por la cuchilla y lanzados por la máquina.
- Mantenga a todos, especialmente los niños y los animales domésticos, fuera del área de funcionamiento.
- Evite chocar contra los árboles, los muros, las aceras y otros objetos sólidos. No pase deliberadamente la cortadora de césped por encima de un objeto.
- Si se tropieza contra un objeto, o la cortadora comienza a vibrar, pare inmediatamente el motor, desconecte el cable de la bujía y compruebe si se han producido daños en la máquina.
- Mantenga **la cuchilla bien afilada** durante toda la temporada de corte. Lime periódicamente las mellas de la cuchilla.
- Cuando sea necesario, reemplace la cuchilla con una cuchilla de repuesto original Lawn-Boy.
- Corte sólo hierba y hojas secas. La hierba y las hojas mojadas tienden a agruparse en el césped y pueden obstruir la cortadora o ahogar el motor. Además, son resbaladizas y aumentan el riesgo de deslizamientos y caídas por parte del operador.



ADVERTENCIA



PELIGRO POTENCIAL

- **La hierba o las hojas mojadas pueden provocar una caída y el consiguiente contacto con la cuchilla.**

QUE PUEDE SUCEDER

- **El contacto con la cuchilla en movimiento puede causar lesiones graves.**

COMO EVITAR EL PELIGRO

- **No corte el césped a no ser que la hierba esté seca.**

- Después de cada cortado, limpie la parte inferior del chasis de la cortadora, eliminando las hojas y los recortes.
- Mantenga el motor en buen estado de funcionamiento.
- Limpie el filtro de aire con frecuencia. La distribución de fertilizantes orgánicos crea más acumulaciones de hojarasca y polvo que pueden atascar el filtro del aire y reducir el rendimiento del motor.

Cortar hierba

- En verano, corte la hierba utilizando el ajuste de altura de 51, 64 ó 74 mm (2, 2,5 ó 3"). Sólo se debe cortar 1/3 de la altura de la hierba. No se recomienda cortar por debajo del ajuste de 51 mm (2"), a no ser que haya poca densidad de hierba o al final del otoño, cuando la velocidad de crecimiento de la hierba comienza a decaer.
- Cuando corte hierba de más de 18 cm (6") de altura, utilice primero la cortadora con la máxima altura de corte y una velocidad de avance lenta; después se puede volver a pasar con un ajuste de altura más bajo, mejorando el aspecto del césped. Si la hierba es demasiado alta y hay acumulaciones de hojas, la cortadora puede atascarse y ahogar el motor.
- Alterne la dirección de corte. De esta forma se dispersarán mejor los recortes sobre el césped y se conseguirá un fertilizado más uniforme.

Si, al final de la tarea, el aspecto del césped no es satisfactorio, pruebe uno o más de los siguientes consejos:

- Afile la cuchilla.
- Camine más despacio mientras corta el césped.
- Suba el ajuste de la altura de corte.
- Corte la hierba con más frecuencia.
- Solape las hileras según va cortando, en vez de cortar hileras independientes en cada pasada.

- Fije la altura de corte de las ruedas delanteras una ranura más abajo que las ruedas traseras. (por ejemplo: fije las ruedas delanteras en 5 cm (2”), y las ruedas traseras en 6,2 cm (2,5”).

Cortar hojas

- Cuando finalice la tarea, asegúrese de que al menos el 50% de la hierba sea visible a través de las hojas cortadas. Para ello, puede ser necesario dar más de una pasada.

- Fije todas las ruedas a la misma altura de corte.
- Camine más despacio si nota que las hojas no se pican lo suficientemente finas como para desaparecer en la hierba.
- En céspedes donde han caído muchas hojas de roble, en primavera fertilice la hierba con cal. La cal reduce la acidez producida por las hojas de roble.

Mantenimiento

Un funcionamiento seguro y fiable requiere operaciones de mantenimiento regular.

Programa de mantenimiento recomendado

Pieza	Mantenimiento	5 Horas	25 Horas	50 Horas	100 Horas
Tornillería	Compruebe con frecuencia la tornillería de la cuchilla y del motor. Para garantizar un funcionamiento seguro, mantenga todas las tuercas, pernos y tornillos correctamente apretados.	X			
Filtro de aire	Reemplazar (modelo 10335) o limpiar (modelos 10260, 10262, y 10330) cada 25 horas o al comienzo de cada temporada de corte. Revisar con más frecuencia si se trabaja en condiciones muy polvorientas.		X		
Aceite del motor	Cambiar el aceite del motor después de las 2 primeras horas de funcionamiento y, a partir de entonces, cada 25 horas.		X		
Caja	Limpie las acumulaciones de hierba y la suciedad.		X		
Dirección autoimpulsada	Limpie las acumulaciones de hierba y la suciedad de debajo de la tapa de la correa y de la correa de accionamiento.		X		
Cuchilla	Afilarse o reemplazar; reparar con más frecuencia si el filo se desgasta más rápidamente debido a los terrenos desiguales o arenosos.			X	
Freno de la cuchilla	Comprobar el tiempo de frenado cada 50 horas o al comienzo de cada temporada de corte. La cuchilla debe pararse en menos de 3 segundos después de soltarse la palanca, en caso contrario póngase en contacto con su concesionario autorizado de servicio Lawn-Boy.			X	
Lubricación	Engrasar los soportes de los ajustes de altura traseras (modelos autoimpulsados).			X	
Sistema de combustible	Comprobar si existen fugas y/o deterioramiento de la manguera de combustible. En caso necesario, reemplazarla.			X	

Pieza	Mantenimiento	5 Horas	25 Horas	50 Horas	100 Horas
Bujía	Limpiar, inspeccionar y comprobar la distancia entre los electrodos. En caso necesario, reemplazarla.				X
Sistema de refrigeración	Limpiar las hierbas, recortes, escombros o suciedad que atasca las aletas del ventilador y el sistema de arranque del motor. Limpiar con más frecuencia si se trabaja en condiciones polvorientas o con grandes cantidades de paja.				X

! **CUIDADO** !

PELIGRO POTENCIAL

- Si se deja el cable de la bujía conectado, es posible arrancar accidentalmente el motor.

QUE PUEDE SUCEDER

- El arrancado accidental del motor puede lesionar gravemente al operador o a los espectadores.

COMO EVITAR EL PELIGRO

- Saque el cable de la bujía antes de realizar ninguna tarea de mantenimiento. Separe siempre el cable de forma que no pueda tocar accidentalmente la bujía.

Cambio del filtro de aire

Modelo 10335

Reemplace el filtro del aire una vez por temporada o cada 25 horas; reemplazarlo con más frecuencia si se trabaja en condiciones polvorientas.

IMPORTANTE: No intente limpiar o engrasar el elemento del filtro de aire. No haga funcionar el motor sin el elemento del filtro de aire colocado, o podrían producirse daños graves o desgaste en el motor.

1. Para cambiar el filtro de aire, gire la tapa hacia la izquierda (sentido antihorario) y saque la tapa y el filtro de la brida (Fig. 14).
2. Saque y deseche el elemento de filtro usado.
3. Coloque un nuevo filtro de aire en la tapa.
4. Coloque el filtro y la tapa contra la brida, colocando la lengüeta de la tapa en la ranura de la brida (Fig. 14).



Figura 14

1. Cubierta
 2. Filtro
 3. Lengüeta
 4. Ranura
5. Empuje la tapa firmemente contra la brida y gírela hacia la derecha (sentido horario) para trabarla.

Limpieza del filtro de aire

Modelos 10260, 10262, y 10330

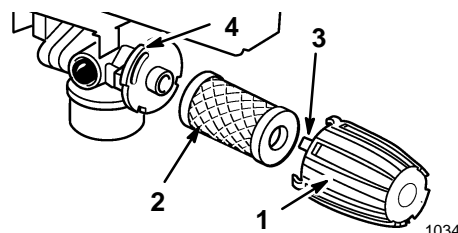
Reemplace el pre-filtro y el filtro de aire una vez por temporada o cada 25 horas; limpiar con más frecuencia si se trabaja en condiciones polvorientas.

IMPORTANTE: No haga funcionar el motor sin el pre-filtro y el filtro de aire colocados, o podrían producirse daños graves o desgaste en el motor.

1. Para sacar el pre-filtro y el filtro de aire, desenganche el pestillo de la tapa y saque ésta, el pre-filtro y el filtro (Fig. 15).



Figura 15

1. Cubierta
2. Filtro
3. Pre-filtro

2. Lave el pre-filtro y el filtro de aire con detergente casero o con queroseno (Fig. 16).

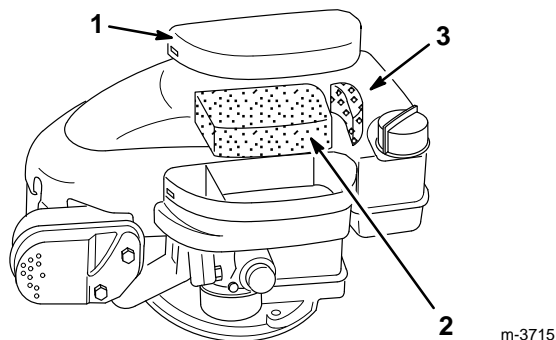

Figura 16

3. Exprima los filtros para eliminar el exceso de líquido y séquelos con una toalla de papel o un paño.
4. Aplicar una cucharada de aceite SAE 30W al pre-filtro y al filtro de aire (Fig. 17).



Figura 17

5. Exprima el pre-filtro y el filtro hasta distribuir uniformemente el aceite. Séquelos ligeramente con una toalla de papel.
6. Vuelva a colocar los filtros colocando el lado más limpio dirigido hacia el carburador.

IMPORTANTE: Asegúrese de que los filtros estén correctamente asentados en su alojamiento y que no se han arrugado, en cuyo caso podrían permitir el paso directo de aire y polvo.

Cambio del aceite del motor

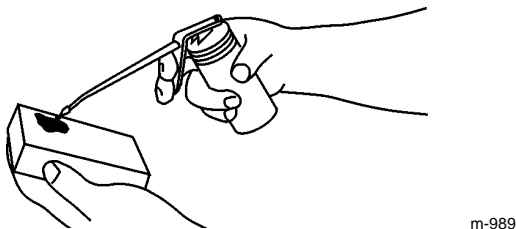
Cambie el aceite del motor después de las primeras 2 horas de funcionamiento y, a partir de entonces, cada 25 horas. Cambiar el aceite mientras el motor está caliente.



ADVERTENCIA



PELIGRO POTENCIAL

- Al inclinar la cortadora se puede derramar combustible del carburador o del depósito de gasolina.

QUE PUEDE SUCCEDER

- La gasolina es extremadamente inflamable, altamente explosiva y, en ciertas condiciones, puede causar lesiones corporales y daños materiales.

COMO EVITAR EL PELIGRO

- Evite los derrames de gasolina dejando que el motor gire hasta que se seque, o vacando el depósito con una bomba de mano (nunca con un sifón).

1. Vacíe el aceite del tubo de llenado del aceite, en la varilla de nivel (Fig. 18). Recoja el aceite en un recipiente adecuado. Recicle el aceite usado siguiendo los códigos locales.



Figura 18

1. Tubo de llenado del aceite
2. Llene el cárter con aceite fresco hasta que el nivel llegue a la marca de FULL (lleno) de la varilla de nivel. Vea las especificaciones en la sección dedicada al Aceite, en el capítulo Antes de comenzar.
3. Compruebe el nivel de aceite y vuelva a colocar la varilla de nivel.
4. Limpie el aceite derramado.

Mantenimiento de la bujía

Una bujía sucia, picada, cubierta de carbón o con electrodos gastados, puede dificultar el arranque y causar un funcionamiento defectuoso.

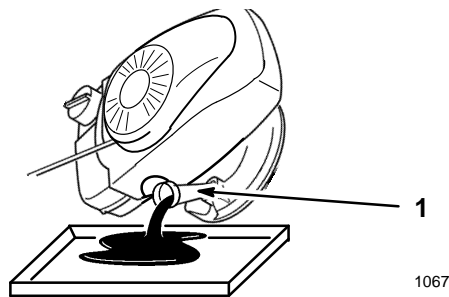
Reemplace la bujía una vez cada temporada o límpiela cada 100 horas, lo que ocurra primero. Utilice una bujía Champion RJ19LM o equivalente.

1. Saque el cable de la bujía (Fig. 7).
2. Saque la bujía y límpiela con un cepillo de alambre para eliminar el carbón acumulado

IMPORTANTE: No limpie la bujía por chorro de arena.

3. Verifique el estado de la bujía comprobando que no hay fisuras o electrodos gastados o dañados. En caso necesario, reemplazarla.
4. Gradúe la luz de la bujía a 0,76 mm (0.030 ") (Fig. 19).



Figura 19

986

5. Coloque a mano la bujía y apriétela a 20 N·m (15 ft·lb) (Fig. 7).
6. Conecte el cable de la bujía.

Limpieza del chasis de la cortadora

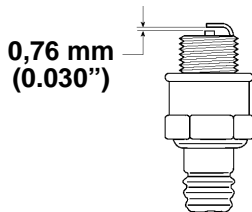
Un chasis limpio proporciona el mejor rendimiento de corte. Compruebe que no hay acumulaciones de hierba y limpie el chasis después de cada utilización.

Método de lavado

1. Coloque la cortadora sobre una superficie plana, de cemento o asfalto, cerca de una manguera de jardín.
2. Ponga en marcha el motor.
3. Sujete la manguera de jardín, con el agua corriendo, al nivel del manillar, y dirija el chorro hacia el suelo, justo delante de la rueda trasera derecha (Fig. 20).

La cuchilla aspirará el agua y lavará los recortes. Deje correr el agua hasta que dejen de salir recortes de hierba de debajo del chasis.

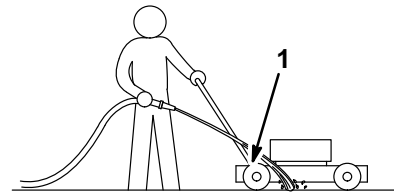

1093

Figura 20

1. Rueda trasera derecha
4. Pare el motor.
5. Cierre la manguera de jardín.
6. Arranque la cortadora y déjela funcionando durante unos minutos para secar la humedad de la cortadora y de sus componentes.
7. Mientras el motor está funcionando, engrane y desengrane varias veces el sistema de tracción, con el fin de secarlo.

Método de raspado

Si el lavado no elimina toda la basura de la parte inferior de la cortadora, inclínela y rasque la suciedad hasta que quede limpia.

1. Haga funcionar el motor hasta que se termine el combustible o vacíe el depósito con una bomba de mano mientras el motor está frío.

! ADVERTENCIA !

PELIGRO POTENCIAL

- La gasolina es extremadamente inflamable, altamente explosiva y, en ciertas condiciones, puede causar lesiones corporales y daños materiales.

QUE PUEDE SUCEDER

- Al inclinar la cortadora se puede derramar combustible del carburador o del depósito de gasolina.

COMO EVITAR EL PELIGRO

- Evite los derrames de gasolina dejando que el motor gire hasta que se seque, o vacando el depósito con una bomba de mano, nunca con un sifón.

2. Desconecte el cable de la bujía (Fig. 7).

- Incline la cortadora hacia el lado opuesto del filtro de aire (Fig. 21). Cuando la cortadora está inclinada hacia su lado, el filtro de aire debería estar dirigido hacia arriba.

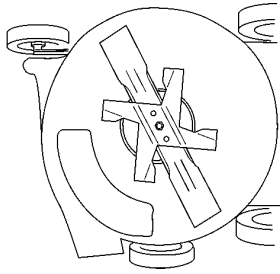

1036

Figura 21

Nota: Mientras la cortadora está inclinada sobre su costado, gire la cuchilla lo menos posible para evitar problemas de arranque.

! **ADVERTENCIA** !

PELIGRO POTENCIAL

- La gasolina es extremadamente inflamable, altamente explosiva y, en ciertas condiciones, puede causar lesiones corporales y daños materiales.

QUE PUEDE SUCCEDER

- Al inclinar la cortadora se puede derramar combustible del carburador o del depósito de gasolina.

COMO EVITAR EL PELIGRO

- Evite los derrames de gasolina dejando que el motor gire hasta que se seque, o vacando el depósito con una bomba de mano, nunca con un sifón.

- Utilice un raspador de madera para retirar las acumulaciones de hierba y de suciedad del chasis de la cortadora de césped.
- Conecte el cable de la bujía.

Mantenimiento de la cuchilla

Una cuchilla afilada y recta proporciona el mejor rendimiento de corte. Inspeccione y afile regularmente la cuchilla.

! **ADVERTENCIA** !

PELIGRO POTENCIAL

- La cuchilla está afilada.

QUE PUEDE SUCCEDER

- El contacto con la cuchilla puede causar lesiones corporales graves.

COMO EVITAR EL PELIGRO

- Utilizar guantes o envolver los bordes afilados de la cuchilla con un trapo.

- Desconecte el cable de la bujía (Fig. 7).
- Incline la cortadora hacia el lado opuesto del filtro de aire (Fig. 21). Cuando la cortadora está inclinada hacia su lado, el filtro de aire debería estar dirigido hacia arriba.

Comprobación de la inclinación de la cuchilla

Mida la distancia entre el borde inferior del chasis de la cortadora de césped y la punta de la cuchilla (Fig. 22). Gire la cuchilla 180° y mida la distancia hasta la otra punta de la misma.

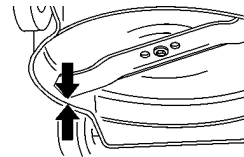

1005

Figura 22

Nota: Si las distancias difieren más de 3,2 mm (1/8"), es necesario reemplazar la cuchilla. Si, después de reemplazar la cuchilla, esta diferencia continúa siendo mayor de 3,2 mm (1/8"), es conveniente que su concesionario autorizado de servicio Lawn-Boy compruebe si el cigüeñal está torcido.

Inspección de la cuchilla

- Inspeccione minuciosamente la cuchilla para determinar su filo y desgaste, especialmente en el área de unión de las partes planas y curvas (Fig. 23A).
- Realice uno de los procedimientos siguientes:
 - Si se observa desgaste o la formación de una ranura, (Fig. 23B y C), cambie la cuchilla. Consulte las secciones Desmontaje e Instalación de la cuchilla.

B. Si la cuchilla está mellada o roma, afílela. Consulte las secciones Desmontaje, Afilado, Equilibrado e Instalación de la cuchilla.

C. Si no hay signos de que la cuchilla esté desgastada o roma, enderece la cortadora y cambie el cable de la bujía (Fig. 7).



Figura 23

- | | |
|-------------------------------|-------------------|
| 1. Aleta | 3. Desgaste |
| 2. Parte plana de la cuchilla | 4. Ranura formada |

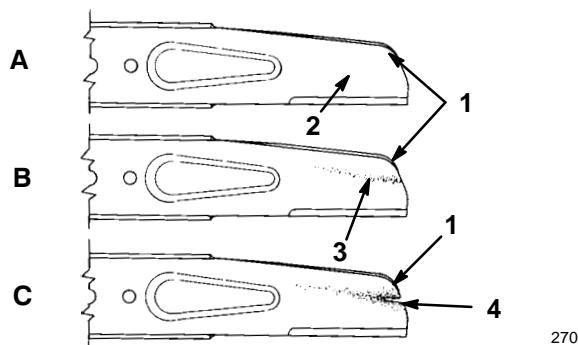

Figura 24

- | | |
|--|------------------------------|
| 1. Tuerca de la cuchilla | 3. Cuchilla |
| 2. Ventilador de distribución de fertilizantes orgánicos | 4. Accionador de la cuchilla |

3. Comprobar si el ventilador de distribución de fertilizantes orgánicos está gastado o si tiene las hojas dobladas. Si fuera necesario, reemplazarlo.
4. Compruebe si las lengüetas de accionamiento del accionador de la cuchilla están dobladas o deformadas. Si fuera necesario, reemplácelo.

Afilado de la cuchilla

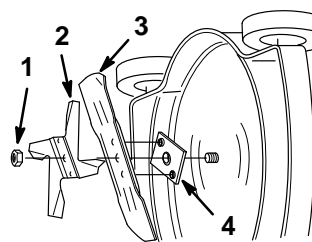
Utilice una lima para afilar la cara superior de la cuchilla y mantener el ángulo de corte original (Fig.25).



Figura 25

1. Afíle solamente a este ángulo

Nota: La hoja permanecerá equilibrada si se quita la misma cantidad de material de ambos bordes de corte.

Nota: La cuchilla no debe afilarse más de 127 mm (5") desde el borde externo, ni menos de 51 mm (2") del borde posterior (Fig. 26).

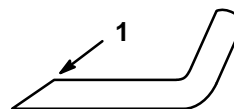

Figura 26

! **PELIGRO** !

PELIGRO POTENCIAL

- Una cuchilla gastada o dañada podría partirse y un pedazo de la misma podría ser lanzado hacia el área del operador o de un espectador.

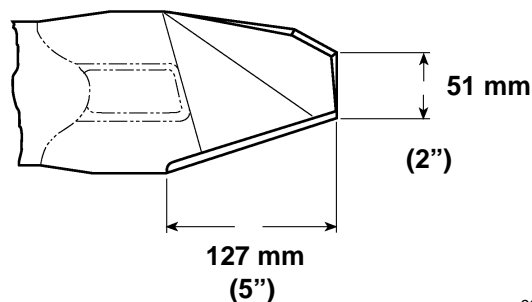
QUE PUEDE SUCEDER

- Un pedazo desprendido de la cuchilla puede causar serias lesiones o la muerte al operador o a un espectador.

COMO EVITAR EL PELIGRO

- Inspeccione periódicamente la cuchilla en busca de daños o signos de desgaste.
- Reemplace la cuchilla gastada o dañada.

Desmontaje de la cuchilla

1. Retire la tuerca de la cuchilla y el ventilador de distribución de fertilizantes orgánicos (Fig. 24).
2. Retire la cuchilla del accionador de la cuchilla (Fig. 24).

Equilibrado de la cuchilla

1. Para comprobar el equilibrio de la cuchilla, inserte la cuchilla, por su agujero central, en un clavo o en el vástago de un destornillador amordazado horizontalmente en un torno (Fig. 27).

Nota: También puede comprobar el equilibrio usando un equilibrador de cuchilla comercial.

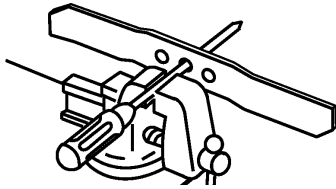

1007

Figura 27

2. Si uno de los extremos de la cuchilla desciende, limar o esmerilar ese extremo (nunca por el extremo de corte o cerca del extremo de corte). La cuchilla está correctamente equilibrada cuando permanece perfectamente horizontal.

Instalación de la cuchilla

1. Instale el accionador de la cuchilla en el cigüeñal (si se había retirado previamente) (Fig. 24).
2. Coloque la cuchilla sobre las lengüetas de la placa de accionamiento, dirigiendo los extremos curvados hacia el chasis de la cortadora de césped (Fig. 24).
3. Instale el ventilador de distribución de fertilizantes orgánicos sobre el rebajo de la cuchilla (Fig. 24).
4. Sujete la cuchilla con la tuerca de la cuchilla (Fig. 28).

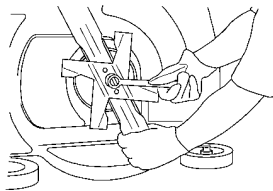

1024

Figura 28

5. Apriete la tuerca de la cuchilla a un par de 63 N·m (47 ft-lbs.).

Nota: Reemplace la tuerca de la cuchilla después de que haya sido instalada y retirada cuatro (4) veces. Si no se reemplaza, la capacidad de fijación disminuye y se corre el riesgo de que se afloje la tuerca.

6. Conecte el cable de la bujía (Fig. 7).

Lubricación de la dirección autoimpulsada

Sólo para modelos autoimpulsados

1. Limpie los engrasadores de los ajustes de altura traseros (Fig. 29) con un paño limpio.

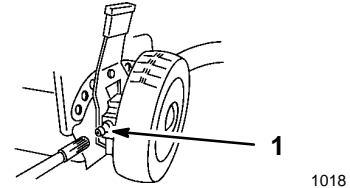

1018

Figura 29

1. Engrasadores

2. Instale la pistola de engrasar sobre cada uno de los engrasadores e inyecte suavemente 1 ó 2 dosis de grasa de litio multiusos #2 en cada uno de ellos.

IMPORTANTE: Un exceso de grasa puede dañar las juntas y dificultar el correcto funcionamiento del embrague de la rueda.

Ajuste del cable autoimpulsado

Sólo para modelos autoimpulsados

Es necesario realizar ajustes cuando se modifica la altura del manillar, se instala un nuevo cable autoimpulsado o la correa de tracción patina.

El ajuste del cable autoimpulsado se lleva a cabo en el soporte, moviendo la envoltura del cable sujeta por el soporte del cable.

1. Afloje la tuerca del soporte del cable (Fig. 30).
2. Mantenga la palanca autoimpulsada a una distancia de 25 a 38 mm (1 a 1 1/2") del manillar (Fig. 30).



Figura 30

1. 25 a 38 mm (1 a 1 1/2")
2. Palanca autoimpulsada
3. Envoltura del cable
4. Soporte del cable
5. Tuerca

3. Tire hacia abajo de la envoltura del cable (alejándola de la palanca) para eliminar la flojedad en el cable entre la palanca y el soporte del cable.
4. Apriete la tuerca en el soporte del cable.
5. Suelte la palanca y compruebe si se ha soltado el cable.

Nota: Al soltar la palanca el cable debe soltarse, en caso contrario, cuando se suelta la palanca, la máquina se moverá excesivamente despacio.

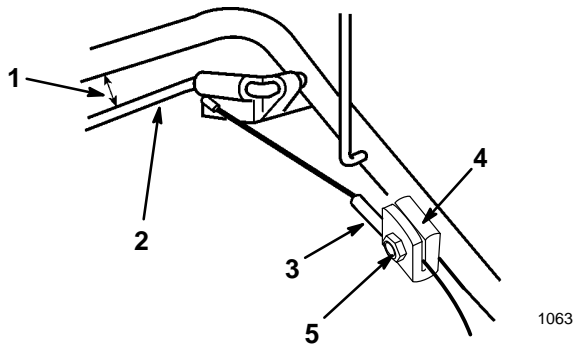
Limpeza de la dirección autoimpulsada

Sólo para modelos autoimpulsados

Localización de averías

Su cortadora de césped ha sido diseñada y fabricada para ofrecer un funcionamiento sin averías. Compruebe cuidadosamente los siguientes componentes y piezas. Si el problema persiste, póngase en contacto con su concesionario autorizado de servicio Lawn-Boy.

PROBLEMA	ACCIÓN CORRECTIVA
El motor no arranca	<ol style="list-style-type: none"> 1. Volver a llenar el depósito de combustible con gasolina fresca 2. Pulsar el cebador tres (3) veces 3. Bujía <ul style="list-style-type: none"> • Conectar el cable de la bujía • Reemplazar la bujía, comprobar la distancia entre los electrodos, reemplazar si está dañada

En determinadas circunstancias, los recortes de hojas se pueden acumular debajo de la correa de transmisión o en la ranura de la polea, lo que podría causar el patinaje de la correa, la pérdida de la autoimpulsión o la imposibilidad de desactivar el sistema de autoimpulsión.

Limpe los recortes de hojas y la suciedad acumulados debajo de la cubierta de la correa cada 25 horas de funcionamiento.

1. Retire el tornillo y deslice hacia atrás la cubierta de la correa, desenganchando la lengüeta de la parte delantera de la cubierta.
2. Incline la tapa hacia un lado y retire los escombros (Fig. 31) de debajo de la tapa y de la ranura de la polea.



Figura 31

1. Cubierta de la correa
2. Lengüeta
3. Invierta el procedimiento de instalación de la tapa de la correa.

PROBLEMA	ACCIÓN CORRECTIVA
Resulta difícil arrancar el motor o éste pierde potencia	<ol style="list-style-type: none"> 1. Vaciar y volver a llenar el depósito de combustible con gasolina fresca 2. Limpiar el orificio de ventilación de la tapa de gases 3. Reemplazar el elemento del filtro de aire (Modelo 10335) Limpiar los filtros de aire (Modelos 10260, 10262, 10330) 4. Limpiar el canal de descarga de la cortadora 5. Limpiar la parte inferior de la cubierta de la cortadora 6. Reemplazar la bujía, comprobar la distancia entre los electrodos, reemplazar si está dañada 7. Comprobar el aceite del motor
El motor funciona de forma irregular	<ol style="list-style-type: none"> 1. Conectar el cable de la bujía 2. Reemplazar la bujía, comprobar la distancia entre los electrodos, reemplazar si está dañada 3. Reemplazar el elemento del filtro de aire (Modelo 10335) Limpiar los filtros de aire (Modelos 10260, 10262, 10330)
La cortadora de césped o el motor vibran excesivamente	<ol style="list-style-type: none"> 1. Equilibrar la cuchilla 2. Apretar la tuerca de montaje de la cuchilla 3. Limpiar la rampa de descarga de la cortadora 4. Limpiar la parte inferior de la cubierta de la cortadora. 5. Apretar los pernos de montaje del motor
Pauta de corte irregular	<ol style="list-style-type: none"> 1. Colocar las cuatro (4) ruedas a la misma altura. 2. Afilar y equilibrar la cuchilla 3. Cambiar la secuencia de corte 4. Limpiar la parte inferior de la cubierta de la cortadora
La rampa de descarga se atasca	<ol style="list-style-type: none"> 1. Subir la altura de corte 2. Antes de cortar la hierba, esperar a que seque 3. Limpiar la parte inferior de la cubierta de la cortadora
La cortadora de césped no se autoimpulsa	<ol style="list-style-type: none"> 1. Ajustar el cable autoimpulsado 2. Limpiar los escombros de debajo de la tapa de la correa

Accesorios

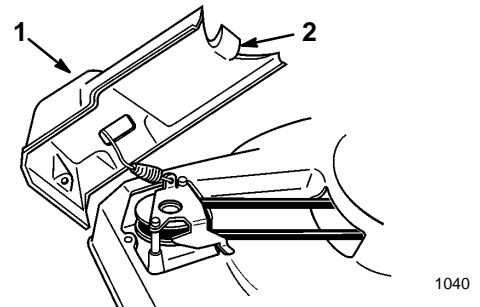
Existen accesorios para su cortadora de césped que pueden haber sido incluidos en el embalaje original o bien que están a su disposición en su concesionario autorizado Lawn-Boy. Haga uso de estas instrucciones para su correcta instalación.

Instalación de un colector de hierba trasero

1. Pare el motor y desconecte el cable de la bujía (Fig. 7).
2. Retire el tornillo de mariposa que sujeta la placa de cubierta al chasis (Fig. 32).



Figura 32

1. Cubierta o placa distribuidora de fertilizantes orgánicos
2. Tornillo de mariposa

3. Deslice la placa cobertora en sentido antihorario y sáquela del chasis de la cortadora
4. Coloque la esquina delantera del deflector de la rampa en la abertura de la cubierta. Gire la rampa en sentido antihorario y empújela introduciéndola en la abertura de la cubierta (Fig. 33).

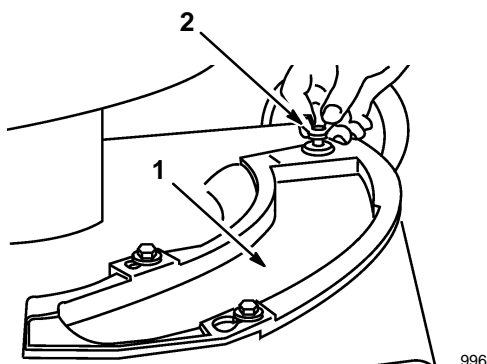

Figura 33

1. Deflector de la rampa
2. Deflector de la cubierta
3. Protección del pie

Nota: El deflector de la placa debe situarse detrás del deflector delantero de la cubierta de la cortadora de césped, entre la cuchilla y la protección del pie, con el fin de evitar el contacto con la cuchilla.

5. Introduzca la varilla de soporte de la rampa a través del orificio del lado derecho de la cubierta (Fig. 34).

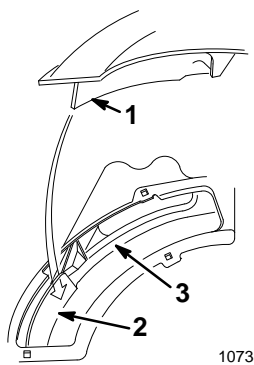

Figura 34

1. Barra de soporte de la rampa

6. Introduzca las ranuras de la cerradura de la rampa en los dos pernos de resalte del chasis de la cortadora, y deslice la rampa en sentido horario para inmovilizarla (Fig. 35).

7. Sujete con el tornillo de mariposa (Fig. 35).

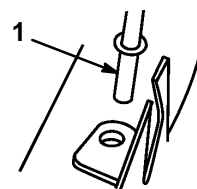

Figura 35

1. Conjunto de la rampa
2. Tornillo de mariposa

8. Verifique la holgura entre las puntas de la cuchilla y el deflector, comprobando que no hay contacto entre ellos (Fig. 36).

Nota: El deflector debe estar colocado detrás del deflector de la cubierta delantera y entre la cuchilla y la protección del pie para impedir el contacto con la cuchilla (Fig. 36).

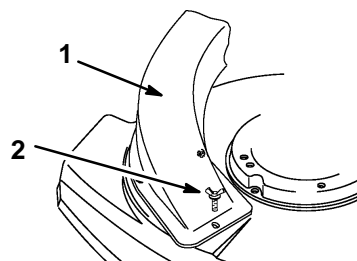

Figura 36

- | | |
|---------------------------------------|-----------------------|
| 1. Deflector | 3. Protección del pie |
| 2. Deflector de la cubierta delantera | |

9. Retire la perilla y el perno que fijan el lado izquierdo de las secciones superior e inferior del manillar (Fig. 37).

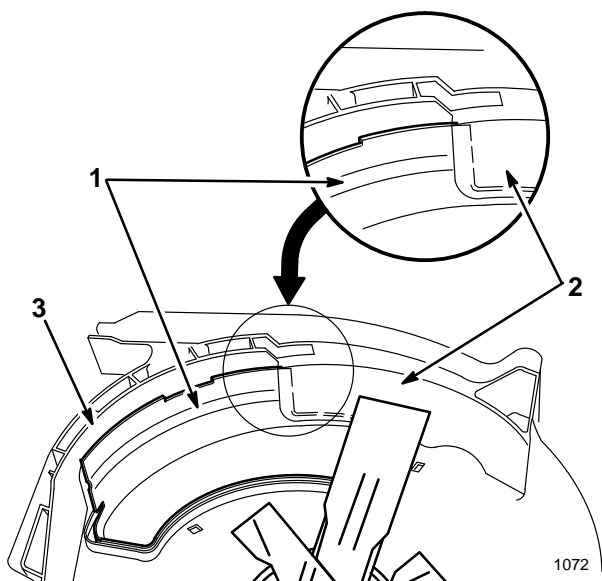

Figura 37

- | | |
|------------|----------------------------|
| 1. Perilla | 3. Abrazadera del colgador |
| 2. Perno | 4. Colgador del saco |

10. Mantenga la abrazadera del colgador en el exterior de las secciones del manillar, e inserte un perno desde el interior de las secciones del manillar a través de los orificios de la abrazadera.

11. Coloque la pata del colgador del saco en la ranura de la abrazadera del colgador y sujételo con una perilla.

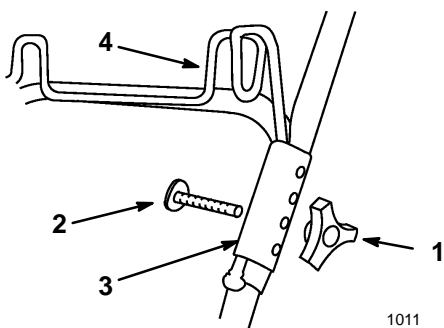
12. Para el otro lado, repita los pasos del 9 al 11.

13. Cierre la parte trasera del saco doblando los lados y presionando las dos mitades del asa trasera hasta juntarlas (Fig. 38).



Figura 38

1012

14. Cuelgue las asas posteriores del saco en el colgador del manillar.

15. Apriete el asa del saco y deslícelo sobre la brida de la rampa de descarga de hierba (Fig. 39). Empuje el asa hacia abajo hasta que se asiente correctamente.

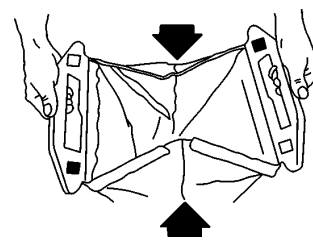

Figura 39

1010

16. El saco estará correctamente ajustado cuando la parte superior de tela situada entre las asas delantera y trasera del saco está tirante. Si el saco está demasiado tirante o demasiado flojo, siga las siguientes instrucciones:

- Retire el saco del colgador trasero.
- Retire los pernos y perillas que fijan las abrazaderas del colgador a las secciones del manillar (Fig. 37).
- Coloque las abrazaderas del colgador en las secciones del manillar utilizando el juego de orificios más adecuado para conseguir la tirantez del saco.

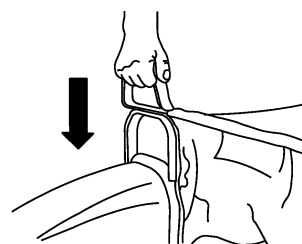
Nota: Utilice los orificios inferiores de las abrazaderas del colgador para tensar el saco y los orificios superiores para aflojarlo.

17. Conecte el cable de la bujía.

Nota: En condiciones normales de funcionamiento, los materiales de fabricación del saco sufren deterioros y se desgastan. Compruebe con frecuencia el saco recolector de la hierba y reemplácelo cuando sea necesario con piezas originales Lawn-Boy. Un saco fabricado con un material de calidad inferior podría dejar pasar objetos que podrían lesionar al operador.

Instalación de la placa cobertora

Para convertir la función de distribución de fertilizantes orgánicos en descarga lateral, es necesario desmontar la placa distribuidora de fertilizantes orgánicos y colocar la placa cobertora.

! ADVERTENCIA !

PELIGRO POTENCIAL

- Si la abertura de descarga está descubierta, pueden salir objetos lanzados en la dirección del operador o de cualquier otra persona que se encuentre en las proximidades. También existe el riesgo de contacto con la cuchilla.

QUE PUEDE SUCEDER

- Los objetos lanzados o el contacto con la cuchilla pueden causar lesiones graves.

COMO EVITAR EL PELIGRO

- No utilice nunca la cortadora de césped si la placa cobertora, la placa distribuidora de fertilizantes orgánicos o la tolva para la hierba y el saco colector no están instalados.

1. Pare el motor y desconecte el cable de la bujía (Fig. 7).
2. Saque el tornillo de mariposa que sujeta la placa distribuidora de fertilizantes orgánicos al chasis (Fig. 32).
3. Deslice la placa distribuidora en sentido antihorario y tire de ella hacia arriba para sacarla del chasis de la cortadora.
4. Deslice la placa cobertora sobre los pernos de resalte (Fig. 40).



Figura 40

1. Perno con resalte

5. Deslice la placa cobertora en sentido horario.
6. Sujete la placa cobertora con el tornillo de mariposa.
7. Conecte el cable de la bujía (Fig. 7).

Instalación de la placa distribuidora de fertilizantes orgánicos

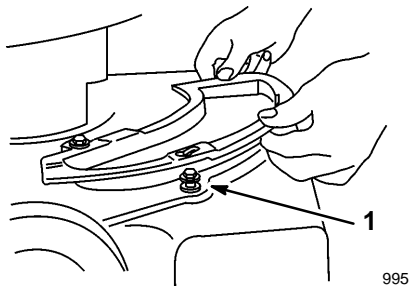
Para convertir la función de descarga lateral en distribución de fertilizantes orgánicos, es necesario desmontar la placa cobertora y colocar la placa distribuidora de fertilizantes orgánicos.

! ADVERTENCIA !

PELIGRO POTENCIAL

- Si la abertura de descarga está descubierta, pueden salir objetos lanzados en la dirección del operador o de cualquier otra persona que se encuentre en las proximidades. También existe el riesgo de contacto con la cuchilla.

QUE PUEDE SUCEDER

- Los objetos lanzados o el contacto con la cuchilla pueden causar lesiones graves.

COMO EVITAR EL PELIGRO

- No utilice nunca la cortadora de césped si la placa cobertora, la placa distribuidora de fertilizantes orgánicos o la tolva para la hierba y el saco colector no están instalados.

1. Pare el motor y desconecte el cable de la bujía (Fig. 7).
2. Retire el tornillo de mariposa que sujeta la placa de cubierta al chasis (Fig. 32).
3. Deslice la placa cobertora en sentido horario y retírela del chasis de la cortadora.
4. Coloque la esquina delantera del deflector de la placa distribuidora de fertilizantes orgánicos en la abertura de la cubierta (Fig. 33).
5. Gire la placa distribuidora de fertilizantes orgánicos en sentido antihorario e introdúzcala en la abertura de la cubierta (Fig. 33).

Nota: El deflector de la placa distribuidora de fertilizantes orgánicos debe situarse delante del deflector delantero de la cubierta de la cortadora de césped, entre la cuchilla y la protección del pie, con el fin de evitar el contacto con la cuchilla.

6. Deslice la placa distribuidora de fertilizantes orgánicos sobre los pernos de resalte (Fig. 41).
7. Deslice la placa distribuidora en sentido horario.
8. Sujete la placa distribuidora con el tornillo de mariposa (Fig. 41).



Figura 41

- | | |
|---|-------------------------|
| 1. Placa distribuidora de fertilizantes orgánicos | 2. Pernos con resalte |
| | 3. Tornillo de mariposa |

1008

9. Verifique la holgura entre las puntas de la cuchilla y el deflector de la placa distribuidora de fertilizantes orgánicos, comprobando que no hay contacto entre ellos (Fig. 36).

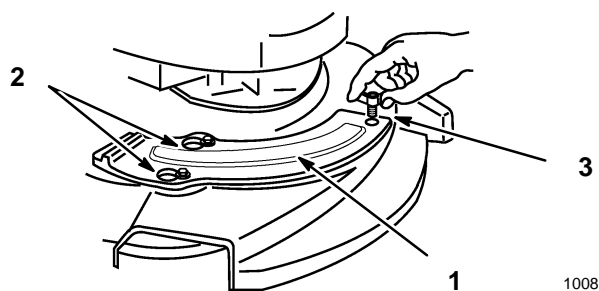
Nota: El deflector debe estar colocado detrás del deflector de la cubierta delantera y entre la cuchilla y la protección del pie para impedir el contacto con la cuchilla (Fig. 36).

10. Conecte el cable de la bujía.

Nota: Utilice únicamente cuchillas de corte de repuesto originales Lawn-Boy. Otras cuchillas pueden golpear la placa distribuidora de fertilizantes orgánicos cuando se arranca el motor y la cortadora comienza a avanzar.

Operación de distribución de fertilizantes orgánicos

Para conseguir la mejor distribución de fertilizantes orgánicos, fijar la altura de corte de la cortadora de césped en una posición alta, de forma que sólo se corte 1/3 de la hierba, con recortes de un máximo de 25 mm (1") de longitud. Si intenta distribuir como fertilizante orgánico más cantidad de hierba o si ésta es muy frondosa, se obtendrá una distribución de fertilizantes orgánicos de peor calidad. En estas circunstancias, puede resultar conveniente utilizar una descarga lateral o colectar los recortes de hierba en vez de distribuirlos como fertilizantes orgánicos. Al cabo de unos días, una pasada con la placa distribuidora de fertilizantes orgánicos instalada perfeccionará el trabajo.

Almacenamiento

Para preparar la cortadora para su almacenamiento fuera de temporada, seguir los procedimientos de mantenimiento recomendados. Consulte la sección Mantenimiento.

Guarde la cortadora en un lugar frío y seco.

Combustible

! **ADVERTENCIA** !

PELIGRO POTENCIAL

- En ciertas condiciones, la gasolina es extremadamente inflamable y altamente explosiva.

QUE PUEDE SUCEDER

- Un incendio o una explosión causados por gasolina pueden quemar al operador y otras personas que se encuentren en las proximidades, y causar daños materiales.

COMO EVITAR EL PELIGRO

- No almacene gasolina (combustible) durante períodos prolongados de tiempo.
- Para evitar la posible explosión del combustible evaporado, no guardar la cortadora de césped conteniendo combustible en el depósito o en el carburador en un recinto cerrado con una llama desnuda. (Por ejemplo: un horno o la llama piloto de un calentador de agua).
- Espere a que el motor se enfríe antes de almacenar la cortadora de césped en un recinto cerrado.

Recomendamos el uso del Acondicionador de Combustible Lawn-Boy 2 + 4® para estabilizar el combustible en condiciones de almacenamiento (Fig. 6). Si es posible, el combustible que se utilice para el último llenado del depósito del año debería estar tratado con el acondicionador de combustible Lawn-Boy 2 + 4®.

Planifique el trabajo e intente agotar el combustible del depósito cuando utilice por última vez la cortadora de césped antes de almacenarla. Cuanto menos gasolina quede en el depósito, menos tiempo se necesitará para secar el sistema de combustible. Haga funcionar la cortadora de césped hasta que el motor se detenga por falta de combustible.

Motor

1. Saque la bujía. Utilizando una aceitera, introduzca aproximadamente una cucharada de aceite a través del orificio de la bujía (Fig. 42).



Figura 42

1009

2. Gire lentamente el motor varias veces, usando la cuerda de arranque, para distribuir el aceite (Fig. 9).
3. Instale la bujía pero **no** conecte el cable de la misma.

Plegado del manillar

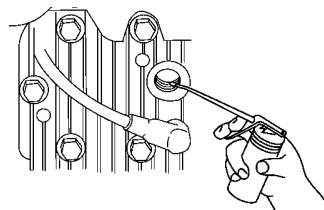
1. Apriete, juntando, las secciones del manillar inferior y deslícelas por encima de los topes de las ménsulas del manillar (Fig. 43).

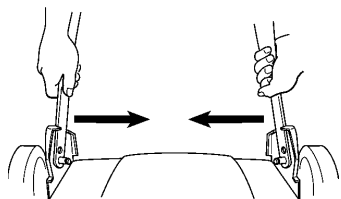

1039

Figura 43

2. Gire el manillar hacia la parte delantera de la cortadora de césped (Fig. 44).

IMPORTANTE: Doble el manillar en la forma indicada. Si se dobla hacia el lado contrario, podrían dañarse los cables de control.

3. Afloje las perillas que fijan la sección superior a la sección inferior del manillar y doble hacia atrás la sección superior, dirigiéndola hacia la parte trasera de la cortadora de césped, en posición de almacenamiento (Fig. 44).

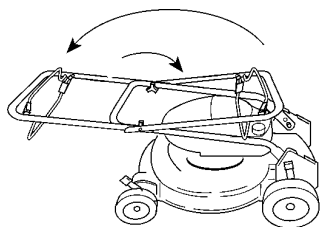

1068

Figura 44

Retirada del lugar de almacenamiento

1. Desdoble el manillar. Consulte las instrucciones de montaje del manillar, en la sección Montaje.
2. Compruebe y apriete todos las piezas de sujeción.
3. Retire la bujía (Fig. 7) y, utilizando el arrancador, haga girar el motor a gran velocidad para eliminar el exceso de aceite del cilindro.
4. Limpie la bujía o reemplácela si estuviera agrietada, rota o los electrodos estuvieran desgastados
5. Instale la bujía y apriete a un par torsor de 20 N·m (15 ft-lbs).
6. Efectúe los procedimientos de mantenimiento recomendados. Consulte la sección Mantenimiento.
7. Llene el depósito de combustible (Fig. 5) con gasolina limpia y fresca.
8. Compruebe el nivel del aceite del motor.
9. Conecte el cable de la bujía (Fig. 7).



Serie WPM Silver
WPM Commercial
WPM eléctrica e inalámbrica

LA GARANTÍA SIN PREOCUPACIONES DE LAWN-BOY

Una garantía completa
(Garantía limitada para el uso comercial)

¿Qué está cubierto por esta garantía explícita?

Durante un período de 2 años desde la fecha de la compra, Lawn-Boy se compromete a reparar cualquier producto Lawn-Boy utilizado para uso residencial normal*, si hubiera defectos en los materiales o la mano de obra o si deja de funcionar debido al fallo de uno de los componentes.

Se incluye el coste de las piezas y la mano de obra, pero los costes de transporte corren a cargo del cliente.

¿Qué productos están cubiertos por esta garantía?

Esta garantía se aplica a todas cortadoras de césped eléctricas, inalámbricas, serie Silver, serie Commercial.

¿Qué ocurre con el uso comercial?

Las cortadoras de césped, empujadas por el usuario, de Lawn-Boy, utilizadas para uso comercial, institucional o para alquiler están garantizados contra los defectos de material y de mano de obra. los siguientes períodos de tiempo entran en vigor a partir de la fecha de la compra:

Cortadoras de césped serie Comercial 1 año
All other Lawn-Boy mowers 45 days

¿Cómo obtener el servicio de garantía?

Si cree que su producto Lawn-Boy requiere de un servicio que está cubierto por la garantía, póngase en contacto con el distribuidor donde adquirió el producto o cualquier concesionario autorizado de servicio Lawn-Boy. Las páginas amarillas de su guía telefónica son una excelente referencia. El concesionario organizará las disposiciones necesarias para efectuar las reparaciones en su establecimiento o le recomendará otro concesionario autorizado de servicio que le resulte más conveniente. Puede ser necesario presentar una prueba de compra (copia del cupón de registro, recibo de venta, etc.) para la validación de la garantía.

Si, por cualquier motivo, usted no quedase satisfecho del análisis que el concesionario de servicio realiza sobre los materiales o la mano de obra defectuosos, o si necesita una carta de presentación para el Concesionario de servicio Lawn-Boy no dude en ponerse en contacto con nosotros en la siguiente dirección:

Lawn-Boy Customer Service Department
8111 Lyndale Avenue South
Bloomington, MN 55420-1196
612-888-8801
800-526-6937

¿Qué debe hacer usted para mantener vigente la garantía?

Usted debe mantener su producto Lawn-Boy siguiendo los procedimientos de mantenimiento descritos en el manual del operador. Dichas intervenciones de mantenimiento, tanto si las realiza Usted como un concesionario de servicio, corren a su cargo.

¿Qué no está cubierto por esta garantía?

y ¿Cuál es la relación entre las leyes de su estado y esta garantía?

No hay ninguna otra garantía explícita excepto la cobertura del sistema especial de emisiones en algunos productos. Esta garantía explícita no cubre:

- El coste de las piezas o reparaciones incluidas en las operaciones de mantenimiento regulares, tales como filtros, combustible, lubricantes, cambios de aceite, bujías, afilado de la cuchilla, cuchillas desgastadas, ajustes del cableado/varillaje o ajustes del freno y del embrague.
- Cualquier producto o pieza que haya sido alterado o maltratado o requiera ser cambiado o reparado debido a accidentes causados por la falta de un mantenimiento adecuado.
- Las reparaciones necesarias debidas al uso de un combustible incorrecto, presencia de contaminantes en el sistema de combustible, o una preparación incorrecta del sistema de combustible antes de almacenar la cortadora durante un período superior a los tres meses.
- Las reparaciones necesarias debidas al cuidado incorrecto de la batería, irregularidades en el suministro eléctrico o la falta de preparación de la cortadora antes de comenzar un período de inactividad.
- Los costes de recogida y entrega del producto.

Todas las reparaciones cubiertas por esta garantía deben ser efectuadas por un representante de servicio Lawn-Boy autorizado que use piezas de repuesto Lawn-Boy aprobadas.

La reparación efectuada por un representante de servicio Lawn-Boy autorizado es el único recurso del comprador si desea estar cubierto por esta garantía.

Lawn-Boy declina cualquier responsabilidad, en caso de daños indirectos, fortuitos o resultantes relacionados con la utilización de los productos Lawn-Boy cubiertos por esta garantía, incluyendo cualquier coste o gasto relacionado con el suministro de equipo de sustitución o servicio durante los períodos de malfuncionamiento o inactividad razonables durante el transcurso de las reparaciones cubiertas por esta garantía. Ciertos estados no permiten la exclusión de daños directos o indirectos, por ello, es posible que la exclusión anterior no se pueda aplicar a su caso en particular.

Esta garantía le proporciona derechos legales específicos. También se puede beneficiar de otros derechos que varían de un estado a otro.

* Un uso residencial normal se refiere al corte el césped en el terreno que rodea su hogar. El uso en más de una ubicación se considera un uso comercial y, en dicho momento, entrará en vigor la garantía para uso comercial.

PAÍSES DISTINTOS A ESTADOS UNIDOS Y CANADÁ

Los clientes que compraron productos de Lawn-Boy exportados de Estados Unidos o Canadá deben comunicarse con su Distribuidor (Concesionario) de Lawn-Boy para pedir información acerca de la política sobre garantía para su país, provincia, estado o departamento. Si por cualquier motivo no queda satisfecho con el servicio del Distribuidor o tienen dificultad en obtener la información acerca de la garantía, comuníquese con el importador de Lawn-Boy. Si fracasan todos los demás recursos, póngase en contacto directo con nosotros a Lawn-Boy.