

LAWN-BOY®

**Cortadora de césped motorizada
empujada por el usuario**

GoldPro Series™

Modelo No. 10424, 10425, 10547—9900001 y superiores

Manual del operario

Índice de materias

	Página
Introducción	2
Seguridad	3
Medidas de seguridad	3
Calcomanías de seguridad e instrucciones	5
Montaje	6
Manillar	6
Placa cobertora	6
Batería	7
Antes de comenzar	8
Proporción de aceite en la mezcla	8
Mezclado del aceite y de la gasolina	9
Preparación del terreno y corte	10
Funcionamiento	10
Arranque del motor	10
Parada del motor	11
Dirección autoimpulsada	11
Ajuste de la altura de corte	12
Consejos para la distribución de fertilizantes orgánicos	12
Mantenimiento	13
Programa de mantenimiento recomendado	14
Filtro de aire	15
Bujía	16
Limpieza del chasis	16
Cuchilla	17
Lubricación	19
Cable autoimpulsado	19
Lumbreras de escape	20
Batería (Modelo 10547 y 10548)	21
Identificación de averías	22
Accesorios	23
Colector de hierba trasero	23
Placa distribuidora de fertilizantes orgánicos	25
Almacenamiento	26
Combustible	26
Motor	27
Manillar plegable	27
Retirada del lugar de almacenamiento	27
Garantía	Contraportada

⚠
ADVERTENCIA
⚠

El escape del motor de esta herramienta contiene productos químicos que según la información del Estado de California producen cáncer, defectos congénitos u otros riesgos reproductivos.

El motor de dos tiempos con el que está equipado este producto, cumple con las normas EPA, fase I, para las emisiones de motores de menos de 19 KW no destinados al uso en carretera. Este producto no cumple las normativas CARB TIER 1 y su venta está prohibida en el estado de California.

Introducción

Gracias por comprar un producto Lawn-Boy.

Todo el personal de Lawn-Boy queremos que esté totalmente satisfecho con su nuevo producto. Por ello le rogamos que se ponga en contacto con su concesionario local autorizado, que dispone de piezas de repuesto Lawn-Boy genuinas y le podrá ayudar con los problemas técnicos y asistirle en todo momento.

Cuando se ponga en contacto con la fábrica o con su concesionario local autorizado, mencione siempre el modelo y el número de serie de su producto. Estos números ayudarán al concesionario o al representante técnico a proporcionarle información exacta sobre su producto en particular. El modelo y el número de serie se encuentran en una calcomanía situada en un punto determinado del producto, como se muestra a continuación.

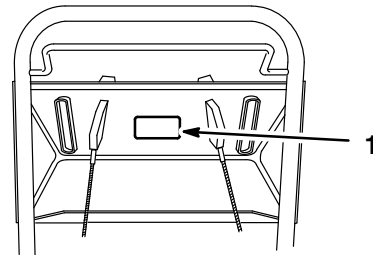

1149

1. Calcomanía con el modelo y el número de serie

Para su comodidad, anote a continuación el modelo y el número de serie de su producto.

Modelo No: _____

No. de serie: _____

Lea este manual detenidamente para aprender a utilizar y mantener correctamente su producto. La lectura de este manual le ayudará a Ud. y a otros a evitar lesiones corporales y daños a la máquina. Aunque Lawn-Boy

diseña, fabrica y comercializa productos seguros y de la más alta calidad, Vd. es el responsable de utilizar el producto de forma segura y adecuada. Vd. también es el responsable de instruir a las personas a las que tiene intención de dejar utilizar la máquina, para que la usen según las normas de seguridad.

A lo largo de este manual, Lawn-Boy ha incluido avisos que identifican peligros potenciales y mensajes de seguridad especiales que le ayudarán a Ud. y a otros a evitar las lesiones corporales, incluso la muerte. Las palabras utilizadas para indicar estos mensajes e identificar el nivel de riesgo son PELIGRO, ADVERTENCIA y CUIDADO. No obstante, sin importar el nivel de riesgo, sea extremadamente cuidadoso.

PELIGRO señala una situación extremadamente arriesgada que causará lesiones graves, incluso la muerte, si no se siguen las precauciones indicadas.

ADVERTENCIA señala un riesgo que puede causar lesiones graves, incluso la muerte, si no se siguen las instrucciones indicadas.

CUIDADO señala un riesgo que puede causar lesiones leves o moderadas si no se siguen las instrucciones indicadas.

También se utilizan otras dos palabras para resaltar cierto tipo de información. “Importante” llama la atención sobre informaciones técnicas especiales y “Nota” hace hincapié sobre informaciones generales que es conveniente resaltar.

Los lados izquierdo y derecho de la máquina se han determinado desde la posición normal del usuario, de pie, detrás del manillar.

Seguridad

Esta máquina cumple o excede los requisitos de seguridad de cuchilla CPSC para cortadoras de césped con cuchilla giratoria empujadas por usuario y cumple la especificación B71.1 del ANSI, en efecto en el momento de la fabricación. Sin embargo, el uso o mantenimiento indebido por parte del usuario o propietario puede causar lesiones. Para reducir el riesgo potencial de lesiones, cumpla estas instrucciones de seguridad y preste siempre atención al símbolo de alerta ▲ que significa CUIDADO, ADVERTENCIA o PELIGRO—”instrucción relativa a la seguridad personal.” El incumplimiento de estas instrucciones puede dar lugar a lesiones corporales.

Medidas de seguridad

Este producto es capaz de amputar brazos o piernas y de lanzar objetos. Siga siempre todas las instrucciones de seguridad con el fin de evitar lesiones corporales graves e incluso la muerte.



ADVERTENCIA



PELIGRO POTENCIAL

- Los gases de escape del motor contienen monóxido de carbono, un veneno mortal e inodoro.

QUE PUEDE SUCEDER

- El monóxido de carbono es mortal, y en el estado de California se ha comprobado que causa defectos congénitos.

COMO EVITAR EL PELIGRO

- No haga funcionar el motor dentro de la casa o en recintos cerrados.

Esta cortadora de césped está diseñada para cortar la hierba y para distribuir fertilizantes orgánicos y, cuando está equipada con un saco, para recoger la hierba cortada. Cualquier otro uso al que se la destine puede ser peligroso para el usuario o las personas a su alrededor.

Nota: Este motor NO está equipado con un silenciador eliminador de chispas. La utilización o funcionamiento de esta cortadora de césped en cualquier terreno cubierto de bosque, maleza o sin edificar en el estado de California, sin estar equipada con un silenciador eliminador de chispas aprobado, está en contra de la ley. Otros estados pueden tener legislaciones similares.

Funcionamiento general

1. Lea detenidamente este manual antes de hacer funcionar la cortadora de césped. Familiarícese con los controles y su correcta utilización. Nunca deje que los niños menores de 16 años utilicen la cortadora de césped. Nunca permita que la utilicen adultos que no hayan recibido las instrucciones adecuadas.
2. El operador de la cortadora de césped es responsable de mantener a todos, especialmente los niños y los animales domésticos, fuera del área de funcionamiento. El operador es responsable de los accidentes o peligros a que están sometidas las personas que se encuentren en su propiedad.
3. Inspeccione cuidadosamente el área donde se va a utilizar la cortadora de césped y retire los palos, piedras, alambres y escombros. Mientras corta el césped, inspeccione el área en busca de objetos extraños.
4. Vístase con pantalones largos y zapatos resistentes. No utilice la cortadora de césped mientras lleve sandalias, joyas, ropas sueltas o esté descalzo.
5. Compruebe el nivel de combustible antes de poner en marcha el motor. No llene el tanque dentro de un recinto cerrado, con el motor en marcha o antes de que

el motor se haya enfriado por completo. No fume mientras añada combustible. Limpie las salpicaduras de gasolina antes de arrancar el motor.

6. Mantenga en su sitio todas las cubiertas, protecciones, colectores de hierba y dispositivos de seguridad. Repare o reemplace las piezas dañadas, incluyendo las calcomanías. Antes de cada uso, compruebe todos los dispositivos de seguridad.
7. El motor, la cuchilla y la dirección autoimpulsada están diseñados para detenerse cuando se sueltan las palancas de seguridad. Asegúrese de que el freno y los controles funcionan correctamente antes de cada uso de la cortadora de césped.
8. Maneje con cuidado el combustible, es un líquido altamente inflamable.
 - A. Utilice un recipiente homologado.
 - B. Llene el tanque en el exterior, nunca en un recinto cerrado. **NUNCA AÑADA COMBUSTIBLE AL MOTOR CUANDO ESTA EN FUNCIONAMIENTO O CALIENTE.**
 - C. Instale la tapa de gases en el depósito de combustible y en el tanque de gas y limpie la gasolina derramada antes de arrancar el motor.
9. Antes de utilizar, compruebe siempre visualmente que la cuchilla, los pernos de las cuchillas y el sistema de corte no están desgastados o dañados. Reemplace la cuchilla o los pernos gastados o dañados siempre en juegos, con el fin de mantener el equilibrio.

Mientras está funcionando

1. No haga funcionar el motor en recintos cerrados.
2. No vuelque la cortadora de césped mientras arranca el motor. Si fuera necesario inclinarla, hágalo de forma que las puntas de las cuchillas se mantengan alejadas del operador y de otras personas que puedan estar en las proximidades.
3. Arranque cuidadosamente el motor siguiendo las instrucciones y con los pies bien separados de la cuchilla.
4. Manténgase siempre en posición estable. Mantenga firmemente agarrado el manillar y camine, no corra nunca. No haga funcionar la cortadora de césped sobre hierba mojada. Corte el césped durante el día o con iluminación artificial adecuada.
5. Corte el césped de las pendientes perpendicularmente a la pendiente, nunca de arriba a abajo. Sea extremadamente cuidadoso cuando cambie de dirección en una pendiente. No corte el césped de pendientes demasiado pronunciadas. Cuando corte el césped en pendientes, utilice zapatos antideslizantes.
6. Protéjase los ojos de los objetos que pueda lanzar la máquina utilizando siempre gafas de seguridad o protecciones oculares mientras se trabaja con la cortadora de césped.
7. Mantenga la cara, las manos y los pies alejados del chasis de la cortadora de césped y de la cuchilla de corte mientras el motor esté funcionando. La cuchilla puede causar lesiones en las manos y en los pies.
8. Maniobre con extremo cuidado cuando vaya marcha atrás o cuando mueva la cortadora de césped hacia Vd.
9. Manténgase detrás del manillar hasta que el motor se detenga por completo y en todo momento alejado de las aberturas de descarga.
10. Cuando recoja la hierba cortada, antes de retirar y vaciar el saco, pare el motor y manténgase detrás del manillar hasta que todas las piezas móviles se hayan detenido.
11. Cuando corte el césped, asegúrese de que el saco o la placa distribuidora de fertilizantes orgánicos están instaladas sobre la abertura de descarga.
12. Antes de desatascar la rampa, apague el motor y manténgase detrás del manillar hasta que todas las piezas móviles se hayan detenido.
13. Ya que la cuchilla sigue girando unos segundos después de que se haya soltado la palanca de seguridad, manténgase detrás del manillar hasta que todas las piezas móviles se hayan detenido.
14. Después de golpear un objeto extraño o si la cortadora de césped vibra de forma extraña, pare el motor y retire el cable de la bujía. Compruebe que la cortadora de césped no ha sufrido daños y efectúe cualquier reparación necesaria antes de volver a utilizarla. Si fuera necesario efectuar reparaciones importantes o se desea asistencia técnica, póngase en contacto con su concesionario local autorizado de servicio Lawn-Boy.
15. Antes de ajustar la altura de corte, pare el motor y espere a que se detengan todas las piezas móviles.
16. Pare la cuchilla antes de retirar la máquina del césped.
17. Pare el motor antes de abandonar la posición del operario - detrás del manillar. Desconecte el cable de la bujía si la cortadora de césped va a quedar desatendido.
18. No toque el motor mientras está en marcha o poco después de que se haya parado, ya que estará lo suficientemente caliente como para producir quemaduras.
19. Si es necesario alzar la cortadora de césped para transportarla, apague el motor y manténgase detrás del manillar hasta que todas las piezas móviles se hayan detenido.

Mantenimiento

1. Lleve a cabo sólo las instrucciones de mantenimiento descritas en este manual. Si fuera necesario efectuar reparaciones importantes o desea asistencia técnica, póngase en contacto con su concesionario local autorizado de servicio Lawn-Boy.
2. Antes de limpiar, inspeccionar, reparar o ajustar la cortadora de césped, pare el motor y desconecte el cable de la bujía. Mantenga el cable lejos del enchufe para evitar arranques accidentales.
3. Para asegurarse de que la cortadora de césped está en condiciones de funcionamiento seguras, compruebe y apriete con frecuencia todas las tuercas, pernos y tornillos. Asegúrese de que el tornillo de la cuchilla está apretado a un par de 560 pulgadas.-lbs. (47 pies.-lbs.) (63 N-m).
4. Cuando repare la cuchilla, consulte la sección de mantenimiento de la cuchilla, donde se le informará acerca de los procedimientos correctos de instalación y reparaciones.
5. Para reducir el riesgo de incendios, mantenga el motor libre de excesos de grasa, hierba, hojas y acumulaciones de polvo.

6. No sobreacelere el motor cambiando los ajuste de gobierno.
7. Compruebe frecuentemente si el saco colector de hierba está gastado o deteriorado, en cuyo caso, y como medida de protección, reemplácelo por uno nuevo.
8. Espere a que se enfríe el motor antes de guardar la cortadora de césped en un recinto cerrado. No almacene la cortadora de césped cerca de llamas desnudas o donde una chispa pueda inflamar los vapores de gasolina.
9. En el momento de su fabricación, la cortadora de césped cumplía todas las normas de seguridad en vigor para cortadoras de césped con cuchilla rotatoria. Para garantizar un rendimiento óptimo y la continuación de la certificación de seguridad de la máquina, utilice sólo piezas de repuesto y accesorios genuinos Lawn-Boy. Las piezas de repuesto y los accesorios hechos por otros fabricantes pueden causar desajustes respecto a las normas de seguridad, lo que podría resultar peligroso.

Calcomanías de seguridad e instrucciones



Las calcomanías de seguridad e instrucciones están colocadas en un lugar fácilmente visible por el operador y lejos de las piezas potencialmente peligrosas. Reemplace cualquier calcomanía dañada o despegada.



SOBRE EL CHASIS DE LA CORTADORA DE CESPED
(No. de ref. 43-8480)

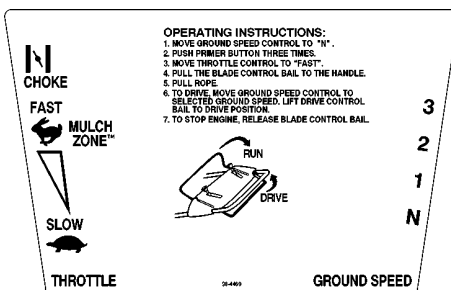

ON CONSOLE
(No. de ref. 98-4469, modelo 10525)

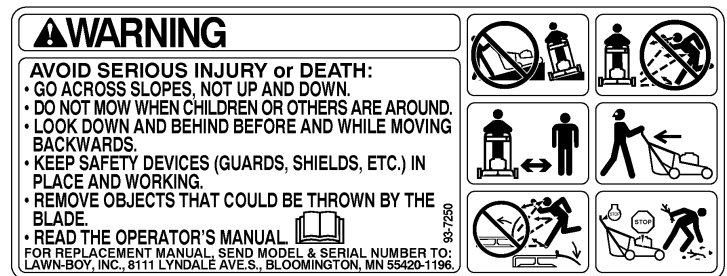

SOBRE EL CHASIS DE LA CORTADORA DE CESPED
(No. de ref. 93-7250)

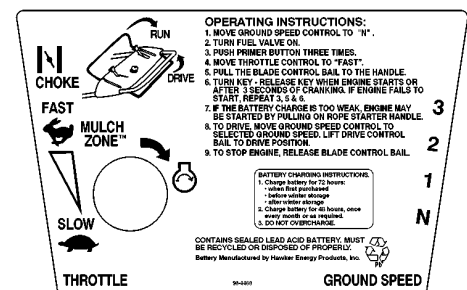

ON CONSOLE
(No. de ref. 98-4468, modelo 10547)

Montaje

Manillar

Montaje

1. Aflojar las perillas del manillar y alzar la mitad superior siguiendo un arco hasta que las dos mitades formen un ángulo de 180° y se apoyen una sobre la otra (Fig. 1).

Nota: Tener cuidado de no pellizcar o estirar los cables.

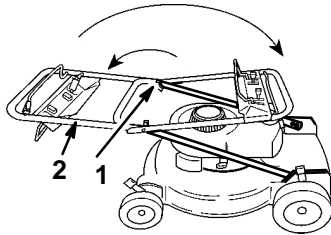

1144

Figura 1

1. Perilla
2. Mitad superior del manillar

2. Apretar firmemente las perillas.
3. Girar el manillar hacia la parte trasera de la cortadora de césped.

Altura del manillar

Es posible colocar el manillar en tres (3) posiciones, alta, media o baja (Fig. 2). Seleccionar la altura que resulte más cómoda.

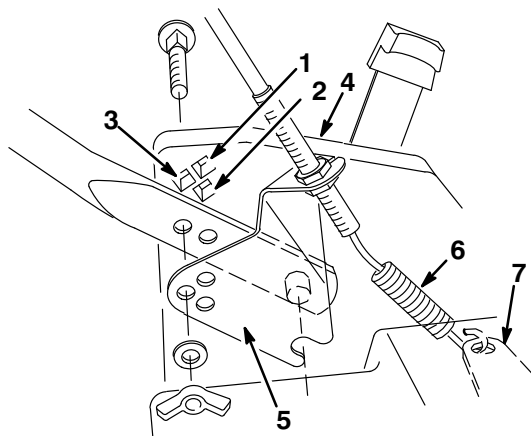

1382

Figura 2

1. Posición alta
2. Posición media
3. Posición baja
4. Chasis de la cortadora de césped
5. Soporte del cable de tracción
6. Muelle del cable de tracción
7. Soporte del actuador

1. Alinear los orificios de la sección inferior del manillar con los orificios del chasis de la cortadora. Fijar el manillar al chasis de la cortadora por medio de los pernos y tuercas mostrados en la Figura 2.

(Sólo para modelos autoimpulsados)

1. Enganchar el muelle del cable de tracción en el soporte del actuador como muestra la Figura 2.
2. Alinear tres (3) orificios del soporte del cable de tracción con tres (3) orificios del lado izquierdo del chasis de la cortadora. Fijar el soporte con la tornillería del manillar (Fig. 2).

Placa cobertora

En el embalaje de su cortadora de césped se incluye una placa cobertora (Fig. 4). Si se utiliza la cortadora con descarga lateral, la placa debe instalarse en la apertura de la cubierta.



ADVERTENCIA



PELIGRO POTENCIAL

- Si la abertura de descarga está descubierta, pueden salir objetos lanzados en la dirección del operador o de cualquier otra persona que se encuentre en las proximidades. También existe el riesgo de contacto con la cuchilla.

QUE PUEDE SUCEDER

- Los objetos lanzados o el contacto con la cuchilla pueden causar lesiones graves.

COMO EVITAR EL PELIGRO

- No utilizar nunca la cortadora de césped si la placa cobertora, la placa distribuidora de fertilizantes orgánicos o la tolva para la hierba y el saco colector no están instaladas.

1. Parar el motor y desconectar el cable de la bujía (Fig. 3) antes de instalar o retirar la placa cobertora.

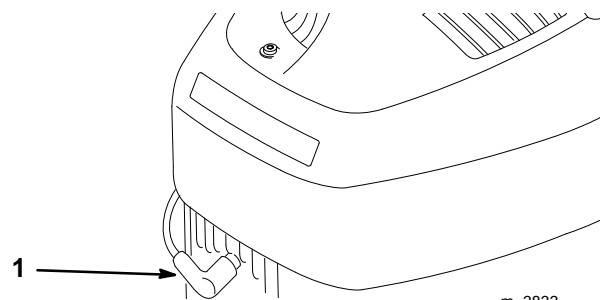

m-3833

Figura 3

1. Cable de la bujía

2. Sacar la perilla que sujeta la placa cobertora al chasis (Fig. 4).



Figura 4

1. Placa cobertora
2. Perilla

3. Dos pernos con resalte situados en el chasis pasan a través de los orificios almenados de la placa cobertora, y no hay que aflojarlos o retirarlos. La placa cobertora se mueve sobre las cabezas de estos pernos (Fig. 5).

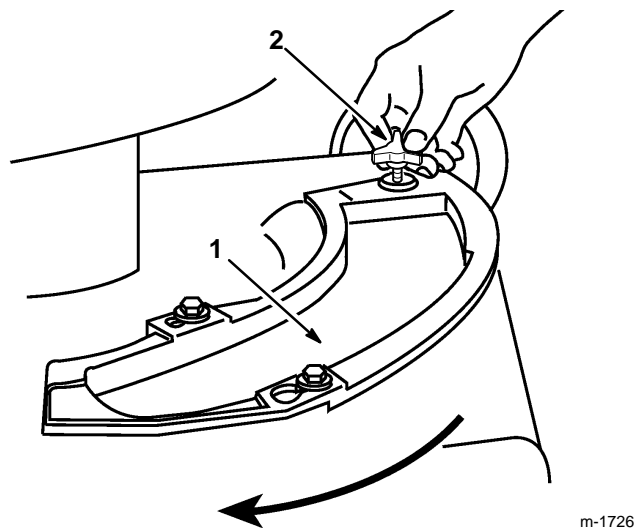

Figura 5

1. Perno con resalte

4. Deslizar la placa cobertora en el sentido de las agujas del reloj para instalarla y en sentido contrario a las agujas del reloj para retirarla.
5. Sujetar con la perilla.
6. Fijar la placa mediante un tornillo de mariposa.

Batería (Modelo 10547)

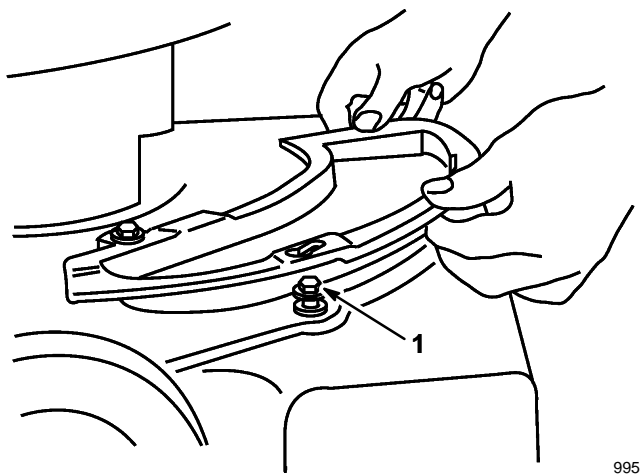
La batería nueva se debe cargar durante 72 horas continuas a fin de garantizar la carga completa.

1. Cargar la batería. Ver las instrucciones en la sección Carga de la batería del capítulo MANTENIMIENTO.
2. Conectar a la batería los cables del motor de arranque (Fig. 6).



Figura 6

1. Batería
2. Cables

3. Cuando esté listo para arrancar el motor, poner la llave en el interruptor del panel de controles (Fig. 7).

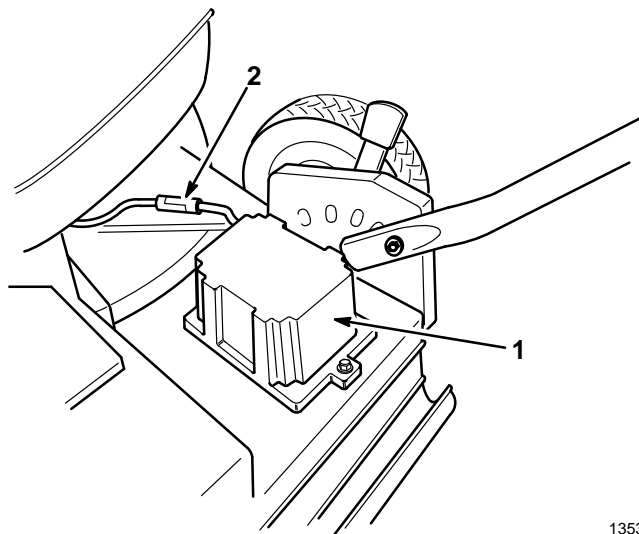

Figura 7

1. Llave

Antes de comenzar

Proporción de aceite en la mezcla

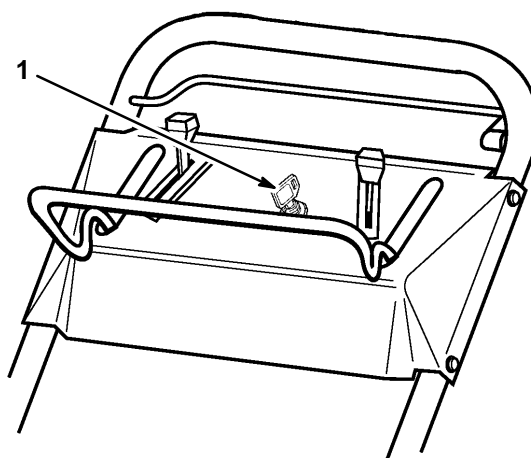
Su cortadora de césped Lawn-Boy está equipada con un motor de 2 tiempos que requiere una mezcla de gasolina y aceite en una proporción 32:1. Utilice únicamente **aceite GENERATION II Lawn-Boy®, sin cenizas, de 2 tiempos**, envasado en latas de color púrpura/verde (Fig. 8) o un aceite, sin cenizas, de 2 tiempos, de calidad equivalente, con la certificación NMMA TCW III. El uso de un aceite incorrecto o una mezcla incorrecta puede dañar seriamente el motor.



Figura 8

Utilizar ACEITE Lawn-Boy, sin cenizas, de 2 tiempos, que ha sido formulado especialmente por Lawn-Boy y que está disponible en su minorista Lawn-Boy. El uso regular del aceite Lawn-Boy, sin cenizas, de 2 tiempos, ayudará a mantener el motor limpio, a evitar que se ensucien las bujías y a reducir el agarrotamiento de los aros de pistón y el encendido prematuro. El aceite Lawn-Boy, sin cenizas, de 2 tiempos, también minimiza la formación de barniz, los depósitos en la cámara de combustión y la obturación de la lumbrera de escape

Si el aceite Lawn-Boy, sin cenizas, de 2 tiempos, no está disponible, se pueden utilizar otros aceites de 2 tiempos, sin cenizas y de calidad superior, con la certificación NMMA TCW III. Estos aceites de sustitución pueden producir mayor cantidad de gases de escape y pueden exigir servicios de mantenimiento más frecuentes, así como el reemplazo de la bujía y la limpieza de los

depósitos de carbón en el cilindro y la lumbrera de escape. Estos aceites también pueden reducir la vida útil del motor

IMPORTANTE: SÓLO se debe utilizar aceite sin cenizas, de 2 tiempos, Lawn-Boy®, Generation II, envasado en latas de color púrpura/verde, o un aceite con certificación NMMA TCW III

Nota: NO UTILICE NUNCA ACEITE DE AUTOMÓVILES (p.e. SAE 30, 10W30 etc.), O MEZCLAS CON UNA PROPORCIÓN INCORRECTA DE ACEITE, YA QUE PODRÍA DAÑAR EL MOTOR. Si el motor sufre una avería, y se determina que no se ha utilizado aceite sin cenizas, de 2 tiempos, Lawn-Boy, la garantía Lawn-Boy puede no cubrir el coste de la reparación.

! **PELIGRO** !

PELIGRO POTENCIAL

- En ciertas condiciones, la gasolina es extremadamente inflamable y altamente explosiva.

QUE PUEDE SUCEDER

- Un incendio o una explosión causados por gasolina pueden quemar al operador y otras personas que se encuentren en las proximidades, y causar daños materiales.

COMO EVITAR EL PELIGRO

- Utilizar un embudo y llenar el depósito de combustible en el exterior, en un área abierta y con el motor frío. Limpiar la gasolina derramada.
- No llenar a tope el depósito de gasolina. Añadir gasolina hasta que el nivel alcance de 6 a 13 mm (1/4 a 1/2 pulgadas) por debajo de la parte inferior del cuello de llenado. Este espacio vacío en el depósito permite la dilatación de la gasolina.
- No fumar nunca mientras se maneja la gasolina y mantenerse alejado de llamas desnudas o de lugares donde una chispa pueda inflamar los vapores de la gasolina.
- Almacenar la gasolina en un recipiente homologado y mantener fuera del alcance de los niños.
- No comprar nunca una provisión de gasolina para más de 30 días.



PELIGRO



PELIGRO POTENCIAL

- Al repostar en determinadas condiciones, podría generarse una carga estática que podría encender la gasolina.

QUE PUEDE SUCEDER

- Un incendio o una explosión causados por la gasolina puede causar quemaduras al operador y a otras personas y causar daños materiales.

COMO EVITAR EL PELIGRO

- Coloque siempre los recipientes de gasolina en el suelo, lejos del vehículo que está repostando.
- No llene los recipientes de gasolina dentro de un vehículo, camión o remolque ya que las alfombras o los revestimientos de plástico del interior de los remolques podrían aislar el recipiente y retrasar la pérdida de la carga estática.
- Cuando sea posible, saque el equipo a gasolina del camión o del remolque y reposte el equipo mientras sus ruedas estén sobre el suelo.
- Si esto no fuera posible, reposte el equipo en el camión o remolque utilizando un recipiente portátil, en vez de la tobera de suministro de gasolina.
- Si fuera necesario utilizar una tobera de suministro de gasolina, mantenga en todo momento la tobera en contacto con el borde del tanque de gasolina o de la abertura del recipiente, hasta que finalice el repostado.

Mezclado del aceite y de la gasolina

Para más simplicidad y óptimo rendimiento del motor, mezclar 25 cl (8 onzas) de aceite Lawn-Boy, sin cenizas, de 2 tiempos, con 8 litros (2 galones) de gasolina normal, sin plomo. Verter la mitad de la gasolina (4 litros) en un recipiente de gasolina homologado y añadir la cantidad correcta de aceite 2 tiempos. Colocar la tapa del recipiente y agitar vigorosamente para mezclar el aceite y la gasolina (Fig. 9). Retirar lentamente la tapa y añadir el resto de la gasolina.



Figura 9

1056

Nota: No mezclar el aceite y la gasolina en el depósito de combustible de la máquina. El aceite a temperatura ambiente se mezcla más fácilmente que el aceite frío.

Utilizar gasolina limpia, fresca y sin plomo, de 85 octanos o más. Comprar sólo la cantidad de gasolina necesaria para 30 días, para garantizar su frescura. El uso de gasolina sin plomo reduce la cantidad de depósitos en la cámara de combustión y prolonga la vida útil de la bujía. Se puede utilizar gasolina con plomo si no se dispone de gasolina sin plomo.

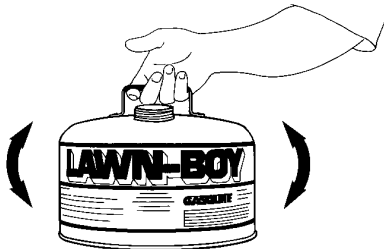
Nota: NO UTILIZAR NUNCA METANOL, GASOLINA CON METANOL, GASOHOL CONTENIENDO MAS DE 10% DE ETANOL, GASOLINA SUPER O GASOLINA BLANCA, YA QUE PODRIAN DAÑAR EL SISTEMA DE CARBURACION.

1. Limpiar la zona alrededor de la tapa de gasolina antes de retirarla (Fig. 10). Llenar el depósito de combustible con la mezcla gasolina/aceite hasta llegar a 6,5 mm (1/4 de pulgada) de la parte superior del depósito, sin llegar a introducirse en el cuello de llenado. NO LLENAR EN EXCESO EL DEPOSITO. Volver a colocar correctamente la tapa del combustible y limpiar el combustible derramado.



Figura 10

993

Lawn-Boy recomienda el uso regular del acondicionador de combustible Lawn-Boy 2+4® (Fig. 11) para el funcionamiento y almacenamiento de la cortadora de césped. El acondicionador de combustible Lawn-Boy 2+4® limpia el motor durante el funcionamiento y evita la formación de depósitos gomosos en el motor durante los períodos de almacenamiento.

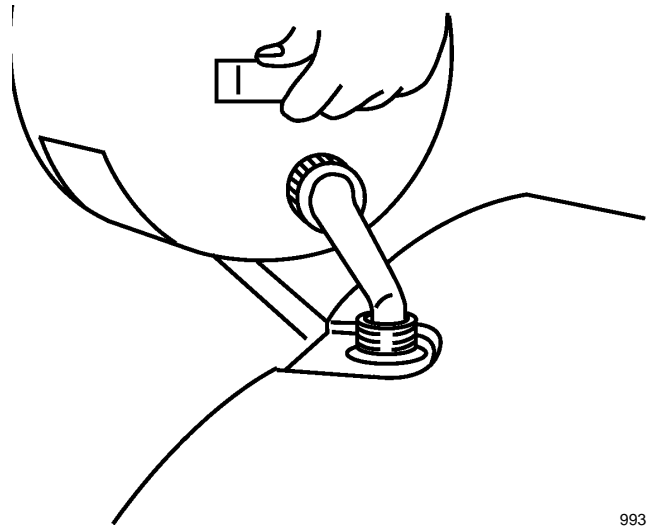

Figura 11

1058

NO UTILIZAR ADITIVOS PARA EL COMBUSTIBLE QUE NO SEAN LOS FABRICADOS ESPECIALMENTE PARA LA ESTABILIZACION DE COMBUSTIBLE DURANTE EL PERIODO DE ALMACENAMIENTO, TALES COMO EL ACONDICIONADOR DE COMBUSTIBLE LAWN-BOY 2+4®. LAWN-BOY NO RECOMIENDA ESTABILIZADORES CON BASE DE ALCOHOL, TALES COMO ETANOL O METANOL. LOS ESTABILIZADORES NO DEBEN UTILIZARSE PARA INTENTAR MEJORAR EL RENDIMIENTO O LA POTENCIA DE LA MAQUINA.

2. Conectar el cable de la bujía (si estuviera desconectado) (Fig. 12).



Figura 12

m-3833

1. Cable de la bujía

Preparación del terreno y corte

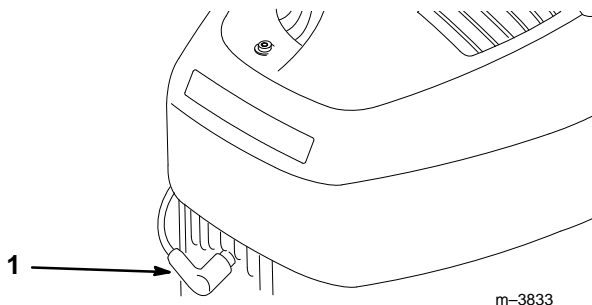
1. Revisar las INSTRUCCIONES DE SEGURIDAD y leer atentamente este manual antes de utilizar la cortadora de césped.
2. Limpiar el área de palos, piedras, cables, ramas y otros escombros que podrían ser recogidos o golpeados por la cuchilla y lanzados por la máquina.
3. Mantener a todos, especialmente los niños y los animales domésticos, fuera del área de funcionamiento.

4. Evitar chocar contra los árboles, los muros, las aceras y otros objetos sólidos. No pasar deliberadamente la cortadora de césped por encima de un objeto.
5. Si se tropieza contra un objeto, o la cortadora comienza a vibrar, parar inmediatamente el motor, desconectar el cable de la bujía y comprobar si se han producido daños en la máquina.
6. Siempre que se deba reemplazar, utilizar una cuchilla de repuesto original Lawn-Boy.

Funcionamiento

Arranque del motor

Nota: Seguir las instrucciones de la sección ANTES DE COMENZAR.

1. Mover la palanca de aceleración a la posición  (Fig. 13).





Figura 13

10051

1. Palanca de aceleración

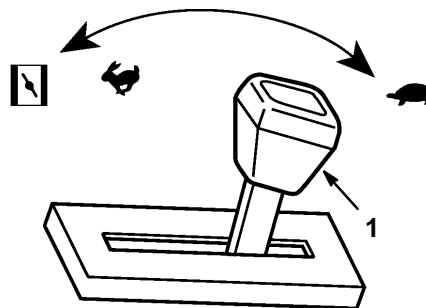
2. Pulsar tres (3) veces el cebador (Fig. 14). Esperar aproximadamente dos (2) segundos entre cada pulsación.

Nota: No utilizar la posición  para volver a arrancar cuando el motor todavía está caliente después de una parada corta.





Figura 14

m-3833

1. Cebador

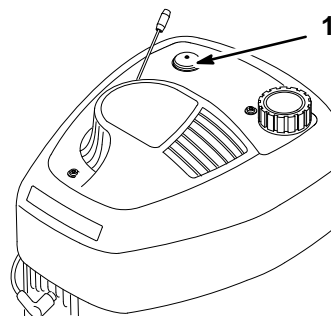
3. Sostener la palanca de control de la cuchilla contra el manillar superior (Fig. 16).
4. Accionar la cortadora de césped.
 - A. ARRANQUE ELECTRICO (modelo 10547)—Girar la llave hacia la derecha a la posición ARRANCAR  (Fig. 15).



Figura 15

1352

1. Llave

- B. ARRANQUE MANUAL—Tirar ligeramente de la palanca de arranque (Fig. 16) hasta que se note cierta resistencia, a continuación, dar un tirón seco. Dejar que la cuerda se retracte lentamente.

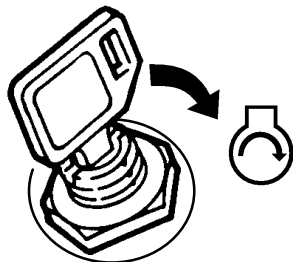





Figura 16

1049

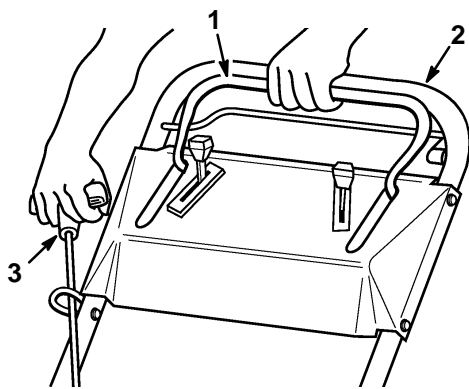
- | | |
|--------------------------------------|------------------------|
| 1. Palanca de control de la cuchilla | 2. Manillar superior |
| | 3. Palanca de arranque |

5. Si el motor no arranca, repetir los pasos 2 al 4.

Nota: Si el motor arranca pero se cala, colocar la palanca del acelerador en la posición  hasta que el motor siga en marcha, después volver a colocarla en la posición .

A bajas temperaturas, puede ser necesario cebar el sistema tres veces con la palanca del acelerador en la posición , y después poner en marcha el motor. Una vez que el motor ha arrancado, colocar la palanca del acelerador en la posición .

Parada del motor

1. Mover la palanca de aceleración a la posición  (Fig. 13).
2. Soltar la palanca de control de la cuchilla (Fig. 17). Tanto el motor como la cuchilla se detendrán. En caso contrario, póngase inmediatamente en contacto con su concesionario.





Figura 17

1046

1. Palanca de control de la cuchilla

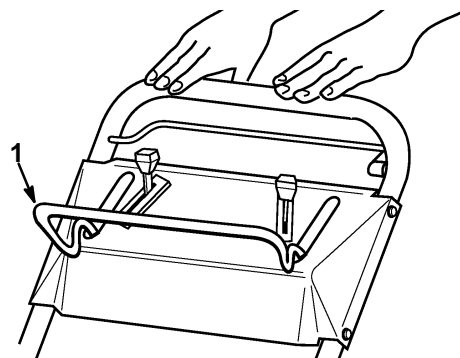
Para volver a arrancar el motor

1. Repetir el procedimiento de ARRANQUE DEL MOTOR con la palanca del acelerador en la posición .

Nota: Para volver a arrancar un motor caliente, puede ser necesario cebar una vez, pero no se debe oprimir el botón del cebador más de una vez, o se puede inundar el motor.

Dirección autoimpulsada

(sólo modelos autoimpulsados)

1. Mover la palanca de velocidad de avance a una (1) de las tres (3) velocidades de avance, **1** - lenta, **2** - moderada o **3** - rápida. Seleccionar una velocidad que resulte cómoda para caminar y que no sea demasiado rápida para la altura de la hierba.

Nota: No cambiar la velocidad de avance mientras la dirección autoimpulsada esté activada. Parar la cortadora de césped, colocar la palanca de velocidad de avance en la posición deseada y, a continuación, continuar la tarea.

2. Para empujar, recortar o cuando se abandone la cortadora, mover la palanca de velocidad de avance a la posición **N** - neutra.
3. Para hacer funcionar la dirección autoimpulsada, apretar la palanca autoimpulsada contra el manillar, y mantenerlos juntos (Fig. 18).

Nota: Se puede modificar ligeramente la velocidad de avance aumentando la separación entre el manillar y la palanca autoimpulsada.



Figura 18

1048

1. Palanca autoimpulsada

4. Para desconectar la dirección autoimpulsada, soltar la palanca autoimpulsada (Fig. 19).

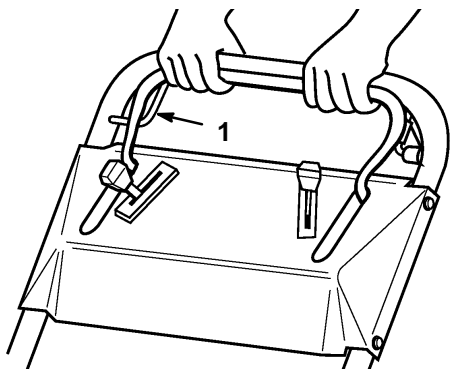
Nota: La cortadora está equipada con embragues de rueda libre que facilitan el movimiento de la cortadora hacia atrás. Para soltar los embragues de rueda libre, mover la cortadora hacia adelante, aproximadamente 2,5 cm, después de soltar la palanca autoimpulsada.



Figura 19

1047

1. Palanca autoimpulsada

Ajuste de la altura de corte

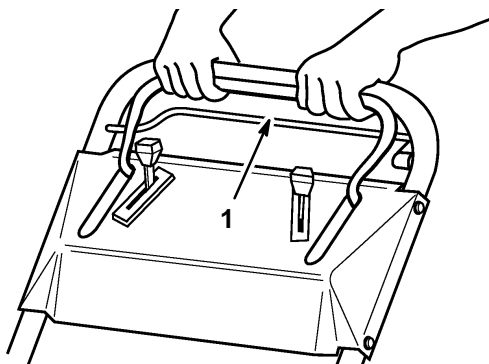
Cada rueda se ajusta individualmente mediante una palanca de ajuste de la altura. Las alturas de corte son 25, 38, 51, 64, 74 y 86 mm (1, 1-1/2, 2, 2-1/2, 3 y 3-1/2 pulgadas).

⚠
PELIGRO
⚠

PELIGRO POTENCIAL

- Mientras se realiza el ajuste de las palancas de altura de corte, las manos pueden tocar la cuchilla en movimiento.

QUE PUEDE SUCEDER

- El contacto con la cuchilla en movimiento puede causar lesiones graves.

COMO EVITAR EL PELIGRO

- Parar el motor y esperar a que todas las piezas móviles se hayan detenido antes de ajustar la altura de corte.
- No poner los dedos debajo del chasis mientras se ajusta la altura de corte.

1. Para cambiar la altura de corte, tirar de la palanca hacia la rueda y colocarla en la posición deseada (Fig. 20).

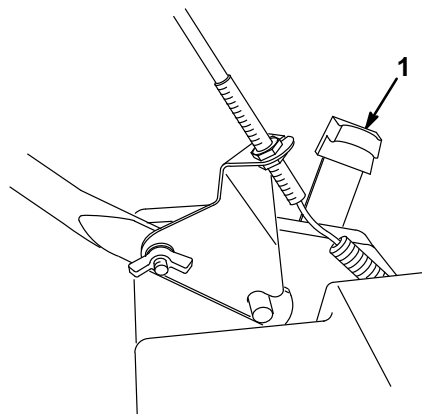

1131

Figura 20

1. Palanca de ajuste de la altura de la rueda
2. Soltar la palanca de ajuste y asentarla correctamente en la ranura.

Nota: Ajustar las cuatro (4) ruedas a la misma altura.

Consejos para la distribución de fertilizantes orgánicos

Consejos generales

Cuando se corten hierba y hojas, siga estas instrucciones con el fin de conseguir los mejores resultados y el césped con mejor aspecto:

- Mantener **la cuchilla bien afilada** durante toda la temporada de corte. Limar periódicamente las mellas de la cuchilla.

- Cortar sólo hierba y hojas secas. La hierba y las hojas mojadas tienden a agruparse y pueden obstruir la cortadora o ahogar el motor. Además, son resbaladizas y aumentan el riesgo de deslizamientos y caídas por parte del operador.

ADVERTENCIA

PELIGRO POTENCIAL

- **La hierba y las hojas mojadas pueden provocar una caída y el consiguiente contacto con la cuchilla.**

QUE PUEDE SUCEDER

- **El contacto con la cuchilla puede causar graves lesiones.**

COMO EVITAR EL PELIGRO

- **No cortar el césped a no ser que la hierba esté seca.**

- Fijar el motor en la posición de máxima velocidad. La máxima potencia ofrece los mejores resultados.
- Después de cada cortado, limpiar la parte inferior del chasis de la cortadora, eliminando las acumulaciones de hojas.
- Mantener el motor en buen estado de funcionamiento. Las acciones de cortar y recortar requieren mayor potencia.
- Limpiar el filtro de aire con más frecuencia. Las acciones de cortar y recortar crean más acumulaciones de hojarasca y polvo que pueden atascar el filtro del aire y reducir el rendimiento del motor.

Cortar hierba

- La hierba crece a diferente velocidad dependiendo de la época del año. En verano, es mejor ajustar la altura de corte de 5, 6,2 ó 7,7 cm (2, 2,5 ó 3 pulgadas). Sólo se debe cortar $\frac{1}{3}$ de la altura de la hierba. No se recomienda cortar por debajo del ajuste de 5 cm

(2 pulgadas), a no ser que haya poca densidad de hierba o al final del otoño, cuando la velocidad de crecimiento de la hierba comienza a decaer.

- Cuando se corte hierba de más de 18 cm (6 pulgadas) de altura, puede ser preferible utilizar primero la cortadora con la máxima altura de corte y una velocidad de avance lenta; después se puede volver a pasar con un ajuste de altura más bajo, mejorando el aspecto del césped. Si la hierba es demasiado alta y hay acumulaciones de hojas, la cortadora puede atascarse y ahogar el motor.
- Alternar la dirección de corte. De esta forma se dispersarán mejor los recortes sobre el césped y se conseguirá un fertilizado más uniforme.

Si, al final de la tarea, el aspecto del césped no es satisfactorio, probar uno o más de los siguientes consejos:

- Afilar la cuchilla.
- Caminar más despacio mientras se corta el césped.
- Subir el ajuste de la altura de corte.
- Cortar la hierba con más frecuencia.
- Solapar las hileras según va cortando, en vez de cortar hileras independientes en cada pasada.

Cortar hojas

- Cuando se finaliza la tarea, asegurarse siempre de que al menos el 50% de la hierba es visible a través de las hojas cortadas. Para ello, puede ser necesario dar más de una pasada.
- Caminar más despacio si nota que las hojas no se pican lo suficientemente finas como para desaparecer debajo de la hierba.
- En céspedes donde han caído muchas hojas de roble, en primavera puede ser necesario fertilizar la hierba con cal. La cal reduce la acidez producida por las hojas de roble.

Mantenimiento

Nota: El mantenimiento, reemplazo o reparación de los sistemas y dispositivos de control de emisiones puede ser realizado por cualquier individuo o taller de reparaciones de motores no destinados al uso en la carretera. Sin embargo, para obtener piezas de repuestos bajo los términos y disposiciones de la declaración de garantía Toro, cualquier servicio realizado en el control de emisiones, o cualquier reparación o recambio de sus piezas, debe ser realizado por un concesionario autorizado de servicio Toro.

Un funcionamiento seguro y fiable requiere operaciones de mantenimiento regular.

Programa de mantenimiento recomendado

Pieza	Mantenimiento	Después de cada utilización	5 Horas	25 Horas	48 Horas	50 Horas	100 Horas
Chasis	Limpiar las acumulaciones de polvo y de recortes de hierba.	X					
Tornillería	Comprobar con frecuencia la tornillería de la cuchilla y del motor. Para asegurarse de que la segadora está en perfectas condiciones de funcionamiento, mantener todas las tuercas, pernos y tornillos correctamente apretados.		X				
Filtro de aire	Retirar y limpiar cada temporada de corte o cada 50 horas. Limpiar con más frecuencia si se trabaja en condiciones muy polvorientas.					X	
Bujía	Limpiar, inspeccionar y comprobar la distancia entre los electrodos. En caso necesario, reemplazarla.					X	
Lubricación	Engrasar los ajustes de altura traseros			X			
Batería	Cargar la batería durante 48 horas una vez al mes o cuando fuera necesario. Cargarla durante 72 horas cuando la cortadora esté almacenada y en la primavera antes del primer corte.				X		
Cuchilla	Afilarse o reemplazar; reparar con más frecuencia si el filo se desgasta más rápidamente debido a los terrenos desiguales o arenosos.					X	
Freno de la cuchilla	Comprobar el tiempo de frenado cada 50 horas o al comienzo de cada temporada de corte. La cuchilla debe pararse en menos de 3 segundos después de soltarse la palanca, en caso contrario póngase en contacto con su concesionario autorizado de servicio Lawn-Boy.					X	

Pieza	Mantenimiento	Después de cada utilización	5	25	48	50	100
			Horas	Horas	Horas	Horas	Horas
Lumbreras de escape	Limpiar cada 100 horas o al menos una vez durante la temporada de corte.						X
Sistema de combustible	Comprobar si existen fugas y/o deterioramiento de la manguera de combustible. En caso necesario, reemplazarla.					X	
Sistema de refrigeración	Limpiar las hierbas, recortes, escombros o suciedad que pueda atascar las aletas del ventilador y el sistema de arranque del motor. Limpiar con más frecuencia si se trabaja en condiciones polvorientas o con grandes cantidades de paja.						X

! **CUIDADO** !

PELIGRO POTENCIAL

- Si se deja el cable de la bujía conectado, es posible arrancar accidentalmente el motor.

QUE PUEDE SUCEDER

- El arrancado accidental del motor puede lesionar gravemente al operador o a los espectadores.

COMO EVITAR EL PELIGRO

- Desconectar el cable de la bujía antes de llevar a cabo ninguna operación de mantenimiento. Más aún, separarlo completamente para que no pueda tocar accidentalmente la bujía.

Filtro de aire

Limpiar el filtro del aire una vez por temporada o cada 50 horas; **limpiarlo con más frecuencia si se trabaja en condiciones polvorientas.**

Nota: No hacer funcionar el motor sin el filtro de aire instalado; se puede dañar o desgastar excesivamente.

1. Soltar el cierre de resorte de la tapa del filtro de aire y abrirla hacia un lado para desengancharla (Fig. 21).

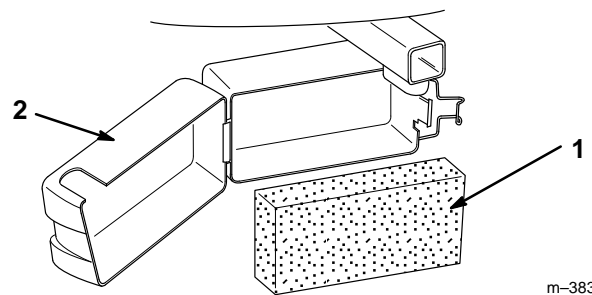

m-3834

Figura 21

1. Filtro
2. Cubierta

2. Sacar el filtro de aire.
3. Lavar el filtro de aire con detergente casero o con queroseno (Fig. 22).

4. Exprimir el filtro para eliminar el exceso de líquido y secarlo con una toalla de papel o un paño.
5. Añadir una cucharada sopera de aceite SAE 30W al filtro de aire (Fig. 23).



Figura 22

988

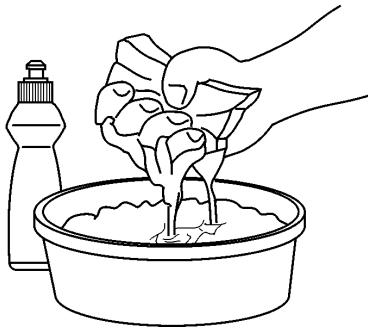

Figura 23

989

6. Apretar el filtro hasta que el aceite se haya distribuido uniformemente por todo el filtro. Secar ligeramente con una toalla de papel con el fin de eliminar el exceso de aceite.
7. Volver a colocar el filtro colocando el lado más limpio de cara al carburador.

Nota: Asegurarse de que el filtro está correctamente asentado en su alojamiento y que no se ha arrugado, en cuyo caso podría permitir el paso directo de aire y polvo.

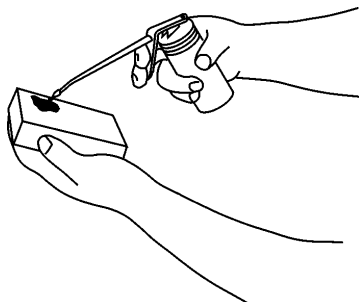
Bujía

Una bujía sucia, picada, cubierta de carbón o con electrodos gastados, puede dificultar el arranque y causar un funcionamiento defectuoso.

Reemplazar la bujía cada temporada o limpiarla cada 25 horas, lo que suceda primero. Utilizar una bujía NGK BPMR4A.

1. Desconectar el cable de la bujía. Retire la llave.
2. Retirar la bujía y limpiarla con un cepillo de alambre para eliminar el carbón acumulado. **NO LIMPIAR POR CHORRO DE ARENA.** Verificar el estado de la bujía comprobando que no hay fisuras o electrodos gastados o dañados. En caso necesario, reemplazarla.
3. Ajustar la distancia entre los electrodos a 0,85 mm (0,035 pulgadas) (Fig. 24).



Figura 24

986

4. Instalar manualmente la bujía y aplicar un par torsor de 180 pulg.-lbs. (15 pies.-lbs.) (20 N.m) (Fig. 25).

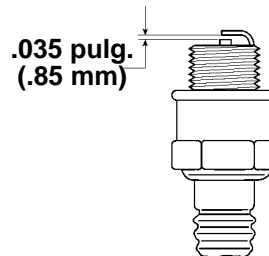

Figura 25

m-3833

1. Cable de la bujía
5. Cuando se hayan completado las operaciones de mantenimiento, volver a conectar el cable de la bujía (Fig. 25).

Limpieza del chasis

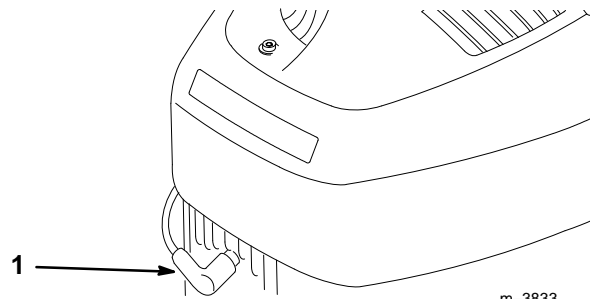
Un chasis limpio proporciona el mejor rendimiento de corte. Comprobar que no hay acumulaciones de hierba y limpiar el chasis después de cada utilización.

1. Hacer funcionar el motor hasta que se agote la gasolina o sacar la gasolina con una bomba de mano cuando el motor esté frío.

! **ADVERTENCIA** !

PELIGRO POTENCIAL

- La gasolina es extremadamente inflamable, altamente explosiva y, en ciertas condiciones, puede causar lesiones corporales y daños materiales.

QUE PUEDE SUCEDER

- Al inclinar la cortadora se puede derramar combustible del carburador o del depósito de gasolina.

COMO EVITAR EL PELIGRO

- Evitar los derrames de gasolina dejando que el motor gire hasta que se seque, o vaciar el depósito con una bomba de mano, nunca con un sifón.

2. Desconectar el cable de la bujía (Fig. 25).
3. Inclinarse la cortadora hacia el lado derecho (Fig. 26).



Figura 26

1036

4. Utilizar un raspador de madera para retirar las acumulaciones de hierba y de suciedad del chasis de la cortadora de césped.
5. Cuando se hayan completado las operaciones de mantenimiento, volver a conectar el cable de la bujía.

Cuchilla

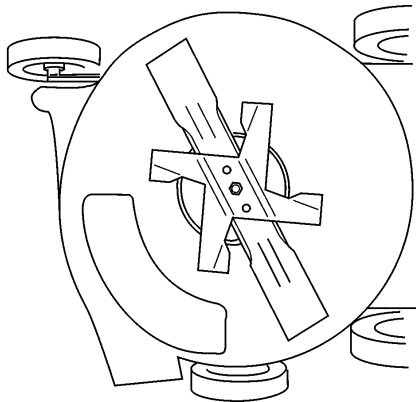
Una cuchilla afilada y recta proporciona el mejor rendimiento de corte. Inspeccionar y afilar regularmente la cuchilla.

! **ADVERTENCIA** !

PELIGRO POTENCIAL

- La cuchilla está afilada.

QUE PUEDE SUCEDER

- El contacto con la cuchilla puede causar lesiones corporales graves.

COMO EVITAR EL PELIGRO

- Utilizar guantes o envolver los bordes afilados de la cuchilla con un trapo.

Enderezo de la cuchilla

1. Desconectar el cable de la bujía (Fig. 25).
2. Medir la distancia entre el borde inferior del chasis de la cortadora de césped y la punta de la cuchilla (Fig. 27). Girar la cuchilla 180° y medir la distancia hasta la otra punta de la cuchilla.

Nota: Si las distancias difieren más de 3,2 mm (1/8 pulgada), es necesario reemplazar la cuchilla. Si, después de reemplazar la cuchilla, esta diferencia continúa siendo mayor de 3,2 mm (1/8 pulgadas), es conveniente que su concesionario autorizado de servicio Lawn-Boy compruebe si el cigüeñal está torcido.



Figura 27

1005

Retirada de la cuchilla

1. Retirar la tuerca de la cuchilla y el ventilador de distribución de fertilizantes orgánicos (Fig. 28)

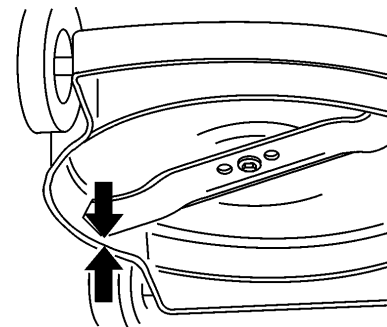

Figura 28

- | | |
|--|------------------------------|
| 1. Tuerca de la cuchilla | 3. Cuchilla |
| 2. Ventilador de distribución de fertilizantes orgánicos | 4. Accionador de la cuchilla |

2. Retirar la cuchilla del accionador (Fig. 28).
3. Comprobar si los bordes de corte la cuchilla están mellados, si su ángulo de corte es correcto y si están afilados. Si fuera necesario, afilarla o reemplazarla.
4. Comprobar si el ventilador de distribución de fertilizantes orgánicos está gastado o si tiene las hojas dobladas. Si fuera necesario, reemplazarlo.
5. Comprobar si las lengüetas de accionamiento del accionador de la cuchilla están dobladas o deformadas. Si fuera necesario, reemplazarlo.

Afilado de la cuchilla

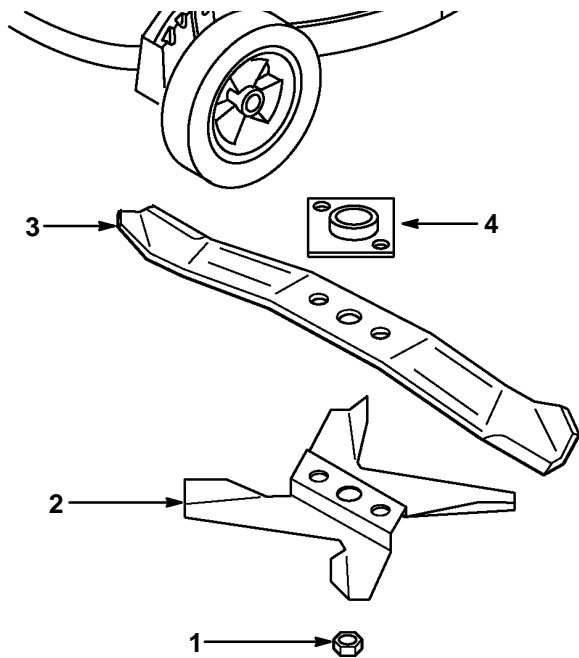

ADVERTENCIA



PELIGRO POTENCIAL

- Cuando se afila la cuchilla, se pueden lanzar accidentalmente fragmentos metálicos.

QUE PUEDE SUCEDER

- Los fragmentos metálicos lanzados por la cortadora de césped pueden lesionar gravemente los ojos.

COMO EVITAR EL PELIGRO

- Cuando se afile la cuchilla, utilizar protección adecuada para los ojos.

1. Afilarse solamente el extremo de corte de la cuchilla; utilizar una lima o un esmeril. No afilar más allá de la zona recomendada.

Nota: La cuchilla no debe afilarse más de 127 mm (5 pulgadas) desde el borde externo, ni menos de 51 mm (2 pulgadas) del borde posterior (Fig. 29).



Figura 29

Balance de la cuchilla

1. Para comprobar el balance de la cuchilla, insertar la cuchilla, por su agujero central, en un clavo o en el vástago de un destornillador amordazado horizontalmente en un torno (Fig. 30).
2. Si uno de los extremos de la cuchilla desciende, limar o esmerilar ese extremo (nunca por el extremo de corte). La cuchilla está correctamente equilibrada cuando permanece perfectamente horizontal.

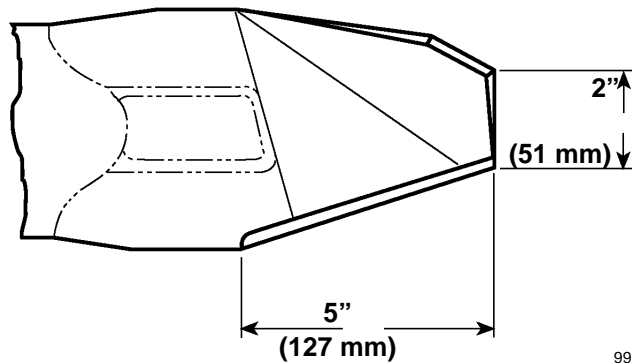

Figura 30

1007

Instalación de la cuchilla

1. Instalar el accionador de la cuchilla en el cigüeñal (si se había retirado previamente) (Fig. 28).
2. Colocar la cuchilla sobre las lengüetas del accionador, dirigiendo los extremos curvados hacia el chasis de la cortadora de césped.
3. Instalar el ventilador de distribución de fertilizantes orgánicos sobre el rebajo de la cuchilla y fijar con la tuerca de la cuchilla (Fig. 31).
4. Aplicar un par torsor de 560 pulg.-lbs. (47 pies.-lbs.) (63 N·m) a la tuerca de la cuchilla.

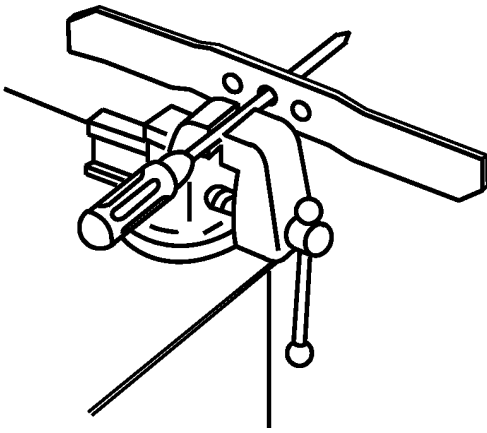

Figura 31

1024

Nota: Reemplazar la tuerca de la cuchilla después de que haya sido instalada y retirada cuatro (4) veces. Si no se reemplaza, la capacidad de fijación disminuye y se corre el riesgo de que se afloje.

5. Cuando se hayan completado las operaciones de mantenimiento, conectar el cable de la bujía (Fig. 25).

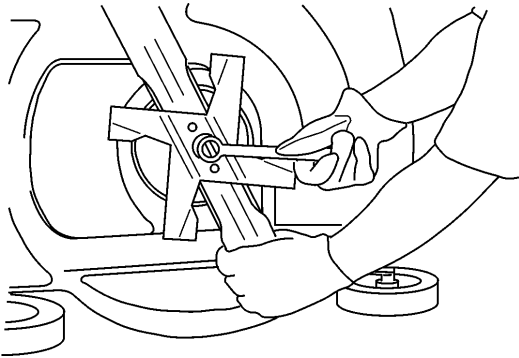
Lubricación

Ajustes traseros

(sólo los modelos autoimpulsados)

1. Limpiar los engrasadores de los ajustes de altura traseros (Fig. 32) con un paño limpio.
2. Instalar la pistola de engrasar sobre el engrasador e inyectar suavemente 1 ó 2 dosis de grasa de litio multiusos #2. Un exceso de grasa puede dañar las juntas y dificultar el correcto funcionamiento del embrague de la rueda.



Figura 32

1018

1. Engrasador

Cable autoimpulsado

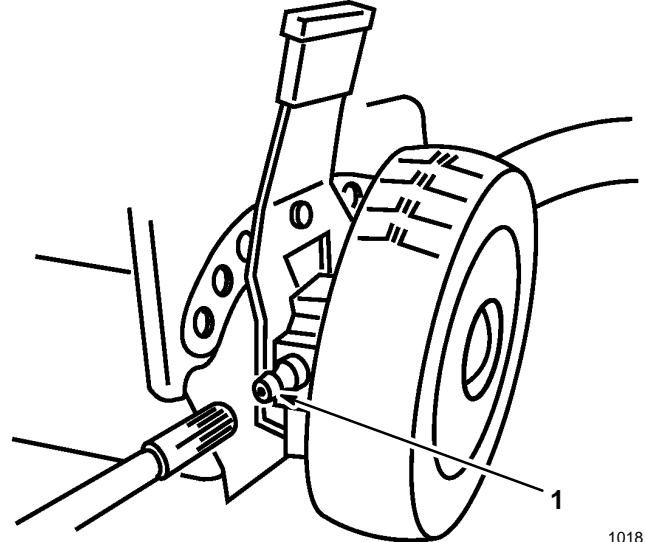
(sólo los modelos autoimpulsados)

Es necesario realizar ajustes cuando se modifica la altura del manillar, se instala un nuevo cable autoimpulsado o la correa de tracción patina.

El ajuste del cable autoimpulsado se lleva a cabo en el manillar, moviendo la envoltura del cable inmovilizado por contratueras.

1. Mantener la palanca autoimpulsada a una distancia de 25 a 38 mm (1 a 1 1/2 pulgadas) del manillar (Fig. 33).
2. Ajustar las contratueras, situadas en el soporte del manillar, hasta tensar el cable, pero sin llegar a estirar el muelle.
3. Apretar firmemente las contratueras.
4. Soltar la palanca y comprobar si se ha soltado el cable.

Nota: Al soltar la palanca el cable debe soltarse, en caso contrario, cuando se suelta la palanca, la máquina se moverá excesivamente despacio.



Figura 33

1. Envoltura del cable 2. Contratuerca

1131

Lumbreras de escape

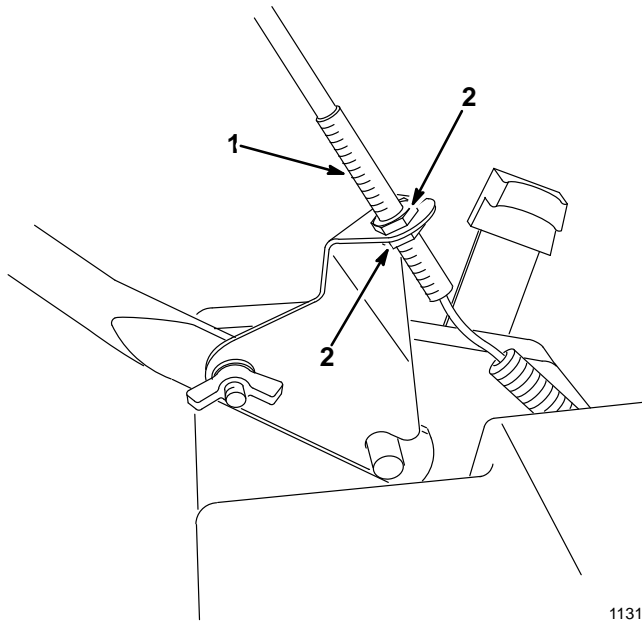
La acumulación de depósitos de carbón produce un desgaste excesivo y la pérdida de potencia. Inspeccionar y, si fuera necesario, limpiarlas.

1. Retirar la bujía. Consultar la sección BUJIA.
2. Drenar la gasolina utilizando una bomba de mano.
3. Inclinar la cortadora de césped hacia el lado derecho.



ADVERTENCIA



PELIGRO POTENCIAL

- La gasolina es extremadamente inflamable, altamente explosiva y, en ciertas condiciones, puede causar lesiones corporales y daños materiales.

QUE PUEDE SUCEDER

- Al inclinar la cortadora se puede derramar combustible del carburador o del depósito de gasolina.

COMO EVITAR EL PELIGRO

- Evitar los derrames de gasolina dejando que el motor gire hasta que se seque, o vaciar el depósito con una bomba de mano, nunca con un sifón.

4. Retirar la tuerca de la cuchilla, el ventilador de distribución de fertilizantes orgánicos y la cuchilla. Consultar la sección RETIRADA DE LA CUCHILLA.
5. Desmontar el accionador de la cuchilla golpeándolo en la dirección de giro con un martillo de plástico o de fibra (Fig. 34). De esta forma, el accionador de la cuchilla se desprenderá del chaflán del cigüeñal.

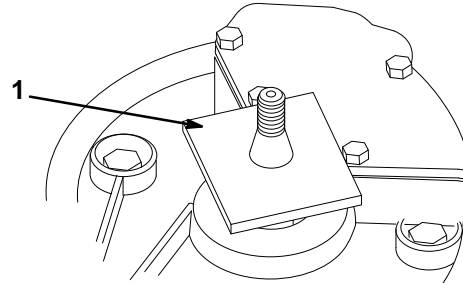

m-3835

Figura 34

1. Accionador de la cuchilla

6. Sacar los (4) tornillos de cabeza que sujetan la placa cobertera a la placa de montaje del motor (Fig. 35).
7. Sacar el tubo de trasvase (Fig. 35).
8. Girar lentamente el cigüeñal hasta que el pistón cubra la lumbrera de escape (Fig. 35).
9. Desprender los depósitos de carbón introduciendo en las lumbreras una clavija de madera.

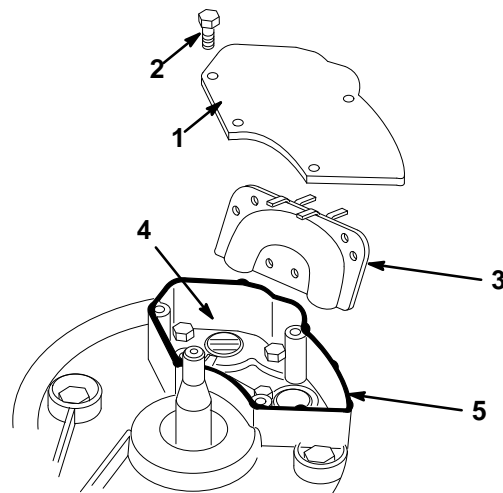

m-3836

Figura 35

- | | |
|-----------------------|--|
| 1. Placa cobertera | 4. Lumbrera de escape |
| 2. Tornillo de cabeza | 5. Obturador de silicona de alta temperatura |
| 3. Tubo de trasvase | |

Nota: No utilizar herramientas metálicas que podrían rascar el pistón.

10. Enderezar la cortadora de césped.

- Mantener la palanca de control de la cuchilla contra el manillar superior (Fig. 36) y tirar varias veces de la cuerda de arranque con el fin de expulsar los residuos de carbón.



Figura 36

- | | |
|--------------------------------------|----------------------|
| 1. Palanca de control de la cuchilla | 2. Manillar superior |
| 3. Palanca de arranque | |

- Extender una capa de obturador de silicona, de alta temperatura, para automóviles, por el borde de la placa de montaje del motor, donde se asentará la placa cobertora (Fig. 35).

- Volver a instalar el tubo de trasvase y la placa cobertora (Fig. 35); apretar los (4) tornillos de cabeza a una par de 75 in lbs (8.5 N-m).

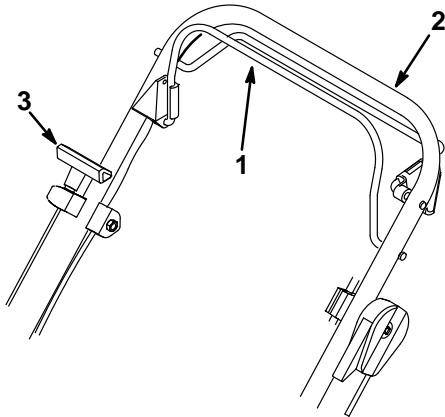
- Fijar el accionador de la cuchilla, la cuchilla y el ventilador de distribución de fertilizantes orgánicos por medio de la tuerca de la cuchilla. Consultar la sección INSTALACION DE LA CUCHILLA.

- Aplicar un par torsor de 560 pulg.-lbs. (47 pies.-lbs.) (63 Nm) a la tuerca.

- Enderezar la cortadora de césped.

- Cuando se hayan completado las operaciones de mantenimiento, volver a conectar el cable de la bujía.

- Llenar el depósito con gasolina limpia y fresca.

Batería (Modelo 10547)

Carga de la batería

La batería nueva se debe cargar durante 72 horas continuas a fin de garantizar la carga completa. Asimismo, cargar la batería durante 72 horas cuando la cortadora esté almacenada por largo tiempo y en la primavera antes del primer corte. Cargar la batería durante 48 horas una vez al mes o cuando fuera necesario. **NO**

SOBRECARGAR. El motor está equipado con un alternador que carga la batería durante el funcionamiento. No es necesario cargar la batería después de cada corte.

- Detenga el motor y desenchufe el cable de la bujía (Fig. 25). Retire la llava.
- Desconectar los cables que conectan el motor de arranque a la batería (Fig. 37).



Figura 37

- Cables

- Conectar a la batería el cargador suministrado con la cortadora y enchufar en una toma de 120 V de CA. Después de cargar la batería durante el tiempo especificado, desenchufar el cargador y desconectarlo de la batería.

IMPORTANTE: Se recomienda utilizar únicamente el electrocargador Lawn-Boy, pues otros cargadores podrían dañar la batería. Use siempre el cargador en interiores y, cuando sea posible, cargue la batería a una temperatura ambiente de 22°C (70°F). No la cargue por más de 72 horas, pues podrían ocurrir daños.

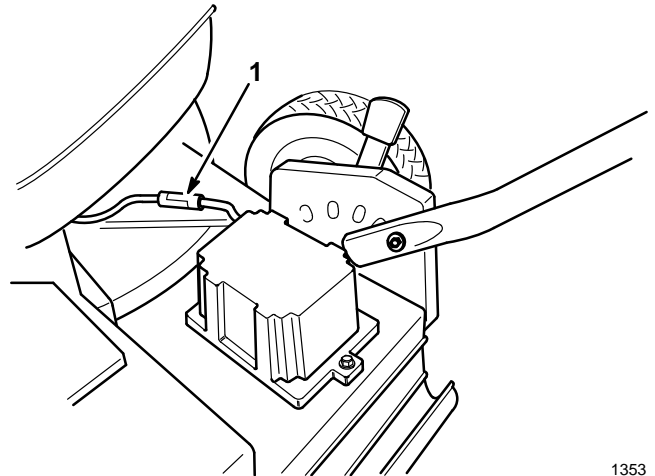
Nota: durante el almacenamiento desconectar la batería del cargador y de la cortadora.

- Volver a conectar los cables del motor de arranque a la batería.
- Conectar el cable de la bujía.



Desecho de la batería

¡NO DESECHAR EN LA BASURA NORMAL LAS BATERIAS USADAS!

ESTA BATERIA DE PLOMO (ACIDO) HERMETICA DEBE SER RECOGIDA, RECICLADA O DESECHADA DE FORMA SANA PARA EL MEDIO AMBIENTE.

La incineración, el desecho en llenado de terreno o la mezcla de baterías de plomo (ácido) herméticas con el flujo de la basura municipal está PROHIBIDA POR LA LEY en ciertas zonas.

Llevar esta batería a un reciclador de baterías de plomo (ácido) herméticas aprobado por el gobierno estatal o federal. Podría ser el sitio donde se compró la batería.

Comunicarse con los funcionarios de gestión de desechos de su localidad para pedir información adicional en cuanto a la recolección, reciclaje y desecho de esta batería de forma sana para el medio ambiente.

Identificación de averías

Su cortadora de césped ha sido diseñada y fabricada para ofrecer un funcionamiento sin averías. Compruebe cuidadosamente los siguientes componentes y piezas. Si el problema persiste, póngase en contacto con su concesionario autorizado de servicio Lawn-Boy.

PROBLEMA	ACCION CORRECTIVA
El motor no arranca	<ol style="list-style-type: none"> 1. Llenar el depósito con una mezcla fresca de gasolina/aceite 2. Mover la palanca de aceleración a la posición FAST 3. Pulsar el cebador tres (3) veces 4. Bujía <ul style="list-style-type: none"> • Conectar el cable de la bujía • Limpiar la bujía, comprobar la distancia entre los electrodos; en caso necesario, reemplazarla 5. Carga de la batería (modelo 10547 y 10548)
Resulta difícil arrancar el motor o éste pierde potencia	<ol style="list-style-type: none"> 1. Mover la palanca de aceleración a la posición FAST 2. Drenar y volver a llenar el depósito con una mezcla fresca de gasolina/aceite 3. Limpiar el orificio de ventilación de la tapa de gases 4. Limpiar o reemplazar el elemento del filtro de aire 5. Limpiar la rampa de descarga de la cortadora de césped 6. Limpiar la parte inferior de la cubierta de la cortadora de césped 7. Limpiar la bujía, comprobar la distancia entre los electrodos; en caso necesario, reemplazarla
El motor funciona de forma irregular	<ol style="list-style-type: none"> 1. Conectar el cable de la bujía 2. Limpiar la bujía, comprobar la distancia entre los electrodos; en caso necesario, reemplazarla 3. Mover la palanca de aceleración a la posición FAST 4. Limpiar o reemplazar el elemento del filtro de aire

PROBLEMA	ACCION CORRECTIVA
La cortadora de césped o el motor vibran excesivamente	<ol style="list-style-type: none"> 1. Balancear la cuchilla 2. Apretar la tuerca de montaje de la cuchilla 3. Limpiar la rampa de descarga de la cortadora de césped 4. Limpiar la parte inferior de la cubierta de la cortadora de césped 5. Apretar los pernos de montaje del motor
Pauta de corte irregular	<ol style="list-style-type: none"> 1. Colocar las cuatro (4) ruedas a la misma altura 2. Afilar y balancear la cuchilla 3. Cambiar la pauta de corte 4. Limpiar la parte inferior de la cubierta de la cortadora de césped
La rampa de descarga se atasca	<ol style="list-style-type: none"> 1. Mover la palanca de aceleración a la posición FAST 2. Aumentar la altura de corte 3. Antes de cortar la hierba, esperar a que seque 4. Limpiar la parte inferior de la cubierta de la cortadora de césped
La cortadora de césped no se autoimpulsa	<ol style="list-style-type: none"> 1. Ajustar el cable autoimpulsado

Accesorios

Existen accesorios para su cortadora de césped que pueden haber sido incluidos en el embalaje original o bien que están a su disposición en su concesionario autorizado Lawn-Boy. Haga uso de estas instrucciones para su correcta instalación.

Colector de hierba trasero

! **ADVERTENCIA** !

PELIGRO POTENCIAL

- Si la abertura de descarga está descubierta, pueden salir objetos lanzados en la dirección del operador o de cualquier otra persona que se encuentre en las proximidades. También existe el riesgo de contacto con la cuchilla.

QUE PUEDE SUCEDER

- Los objetos lanzados por la cortadora de césped o el contacto con la cuchilla pueden causar lesiones graves.

COMO EVITAR EL PELIGRO

- No utilizar nunca la cortadora de césped si la placa cobertora, la placa distribuidora de fertilizantes orgánicos o la rampa para la hierba y el saco no están instaladas.

1. Parar el motor y desconectar el cable de la bujía (Fig. 38) antes de instalar o retirar la rampa para la hierba.



Figura 38

1. Cable de la bujía
2. Colocar el conjunto de la rampa en la apertura del chasis (Fig. 39).

Dos pernos con resalte situados en el chasis pasan a través de los orificios almenados del conjunto de la rampa, y no hay que aflojarlos o retirarlos. El conjunto de la rampa se mueve sobre las cabezas de estos pernos.

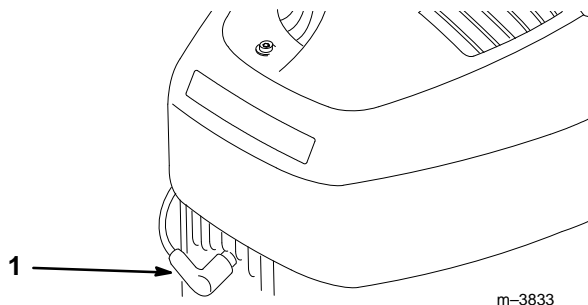
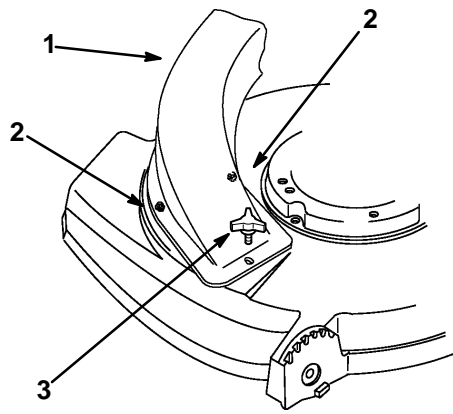

1725/1014

Figura 39

- 1. Conjunto de la rampa
- 2. Pernos con resalte
- 3. Perilla

- 3. Insertar la barra de soporte de la rampa a través del orificio situado en la parte trasera derecha de la cubierta (Fig. 40).

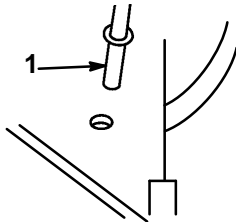

1145

Figura 40

- 1. Barra de soporte de la rampa

- 4. Deslizar el montaje de la rampa en el sentido de las agujas del reloj para instalarla y en sentido contrario a las agujas del reloj para retirarla.
- 5. Sujetar con la perilla.
- 6. Retirar la perilla y el perno que fijan el lado izquierdo de las secciones superior e inferior del manillar (Fig. 41).

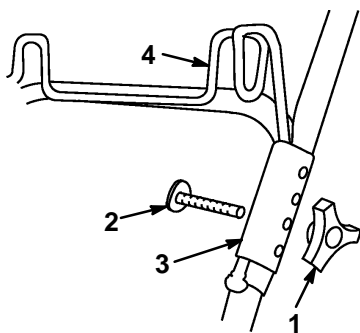

1011

Figura 41

- 1. Perilla
- 2. Perno
- 3. Abrazadera del colgador
- 4. Colgador del saco

- 7. Mantener la abrazadera del colgador en el exterior del manillar. Insertar el perno desde el interior del manillar a través de los orificios de la abrazadera.
- 8. Colocar la pata del colgador del saco en la ranura de la abrazadera y fijar mediante la perilla. Proceder de forma idéntica en el lado derecho del manillar.
- 9. Cerrar la parte trasera del saco doblando los lados y presionando las dos mitades del asa trasera hasta juntarlas (Fig. 42).

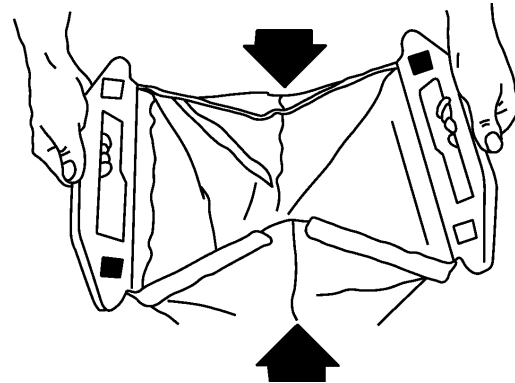

1012

Figura 42

- 10. Colocar las asas posteriores del saco en el colgador del manillar.
- 11. Apretar el asa del saco y deslizarlo sobre la brida de la rampa de descarga de la hierba (Fig. 43). Empujar el asa hacia abajo hasta que se asiente correctamente.

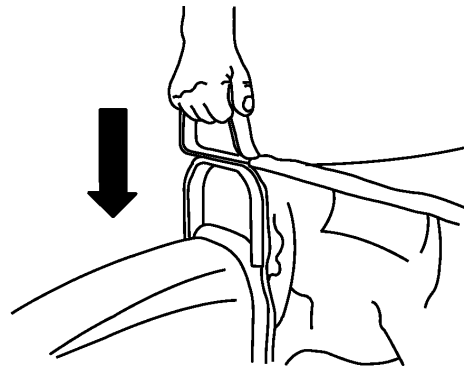

1010

Figura 43

Ajuste del saco

Cuando se modifica la altura del manillar, puede ser necesario volver a ajustar el saco. El saco estará correctamente ajustado cuando la parte superior de tela situada entre las asas delantera y trasera del saco está tirante. Si el saco está demasiado tirante o demasiado flojo, siga las siguientes instrucciones:

1. Retirar el saco del colgador trasero. Retirar el(los) perno(s) y perilla(s) que fijan las abrazaderas del colgador a las secciones del manillar (Fig. 44). Las abrazaderas tienen cuatro orificios de ajuste.



Figura 44

1011

- | | |
|------------|----------------------------|
| 1. Perilla | 3. Abrazadera del colgador |
| 2. Perno | 4. Colgador del saco |

2. Volver a colocar las abrazaderas del colgador en las secciones del manillar utilizando el juego de orificios más adecuado para conseguir la tirantez del saco. Utilizar los orificios inferiores de las abrazaderas del colgador para tensar el saco y los orificios superiores para aflojarlo.

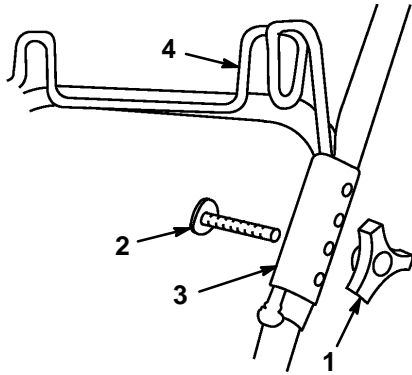
Nota: En condiciones normales de funcionamiento, los materiales de fabricación del saco sufren deterioros y se desgastan. Comprobar con frecuencia el saco recolector de la hierba y reemplazarlo cuando sea necesario con piezas originales. Un saco fabricado con un material de calidad inferior podría dejar pasar objetos que podrían lesionar al operador.

! **ADVERTENCIA** !

PELIGRO POTENCIAL

- Mantener las manos, palos u otros objetos fuera de la rampa de descarga de la hierba mientras la cuchilla está girando.

QUE PUEDE SUCEDER

- Los objetos lanzados por la cortadora de césped o el contacto con la cuchilla pueden causar lesiones graves.

COMO EVITAR EL PELIGRO

- Parar siempre el motor antes de vaciar el saco de la hierba y desconectar el cable de la bujía antes de limpiar la rampa de descarga de la hierba, el túnel del saco o la parte inferior del chasis de la cortadora de césped.

3. Volver a conectar el cable de la bujía.

Placa distribuidora de fertilizantes orgánicos

! **ADVERTENCIA** !

PELIGRO POTENCIAL

- Si la abertura de descarga está descubierta, pueden salir objetos lanzados en la dirección del operador o de cualquier otra persona que se encuentre en las proximidades. También existe el riesgo de contacto con la cuchilla.

QUE PUEDE SUCEDER

- Los objetos lanzados o el contacto con la cuchilla pueden causar lesiones graves.

COMO EVITAR EL PELIGRO

- No utilizar nunca la cortadora de césped si la placa cobertora, la placa distribuidora de fertilizantes orgánicos o la rampa para la hierba y el saco no están instaladas.

1. Parar el motor y desconectar el cable de la bujía (Fig. 38) antes de instalar o retirar la placa distribuidora de fertilizantes orgánicos.
2. Insertar la placa distribuidora de fertilizantes orgánicos en las aperturas del chasis (Fig. 45).



Figura 45

1123

1. Placa distribuidora de fertilizantes orgánicos

3. Dos pernos con resalte situados en el chasis pasan a través de los orificios almenados de la placa distribuidora de fertilizantes orgánicos y no hay que aflojarlos o retirarlos (Fig. 46). La placa distribuidora de fertilizantes orgánicos se mueve sobre las cabezas de estos pernos.

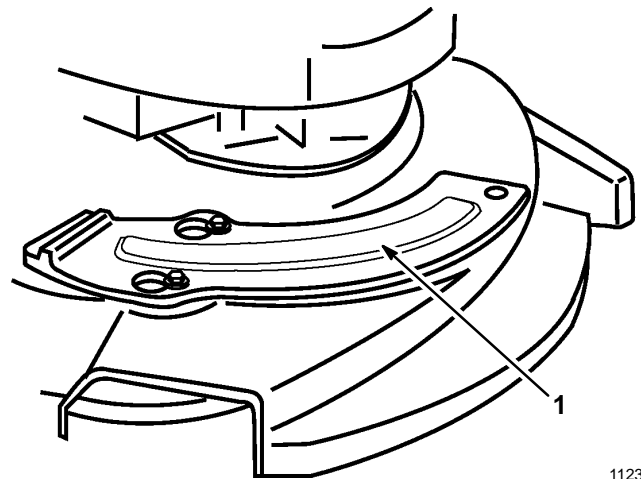
4. Deslizar la placa distribuidora de fertilizantes orgánicos en el sentido de las agujas del reloj para instalarla y en sentido contrario a las agujas del reloj para retirarla.
5. Sujetar con la perilla.
6. Volver a conectar el cable de la bujía.

Nota: Utilizar únicamente piezas originales Lawn-Boy o una cuchilla de corte de repuesto original Lawn-Boy. Otras cuchillas pueden golpear la placa distribuidora de fertilizantes orgánicos cuando se arranca el motor y la cortadora comienza a avanzar.



Figura 46

- | | |
|---|-----------------------|
| 1. Placa distribuidora de fertilizantes orgánicos | 2. Pernos con resalte |
| | 3. Perilla |

Operación de distribución de fertilizantes orgánicos

Ajustar la palanca de control de la velocidad del motor en la posición . Para obtener la mejor distribución posible de hierba y hojas, es necesario el máximo de RPM.

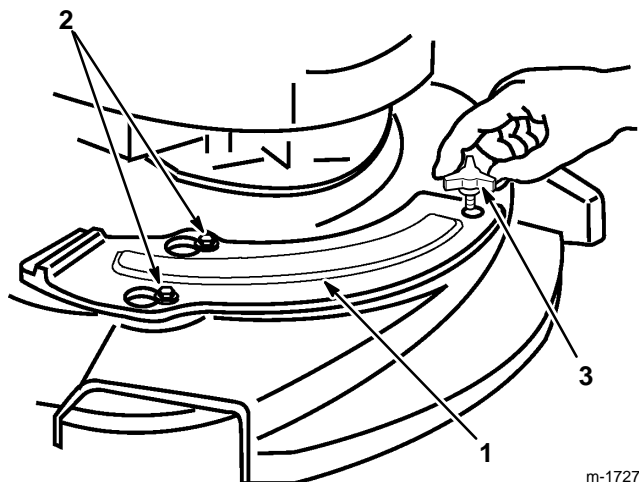
Para conseguir la mejor distribución de fertilizantes orgánicos, fijar la altura de corte de la cortadora de césped en una posición alta, de forma que sólo se corte 1/3 de la hierba, con recortes de un máximo de 25 mm (1 pulgada) de longitud. Si intenta distribuir como fertilizante orgánico más cantidad de hierba o si ésta es muy frondosa, se obtendrá una distribución de fertilizantes orgánicos de peor calidad. En estas circunstancias, puede resultar conveniente utilizar una descarga lateral o coleccionar los recortes de hierba en vez de distribuirlos como fertilizantes orgánicos. Al cabo de unos días, una pasada con la placa distribuidora de fertilizantes orgánicos instalada perfeccionará el trabajo.

Almacenamiento

Para preparar la cortadora de césped para su almacenamiento fuera de temporada, seguir los procedimientos de mantenimiento recomendados. Consulte el capítulo MANTENIMIENTO.

Guardar la cortadora de césped en un lugar frío.

Combustible

! **ADVERTENCIA** !

PELIGRO POTENCIAL

- En ciertas condiciones, la gasolina es extremadamente inflamable y altamente explosiva.

QUE PUEDE SUCEDER

- Un incendio o una explosión causados por gasolina pueden quemar al operador y otras personas que se encuentren en las proximidades, y causar daños materiales.

COMO EVITAR EL PELIGRO

- No almacenar gasolina (combustible) durante períodos prolongados de tiempo.
- Para evitar la posible explosión del combustible evaporado, no guardar la cortadora de césped conteniendo combustible en el depósito o en el carburador en un recinto cerrado con una llama desnuda. (Por ejemplo: un horno o la llama piloto de un calentador de agua)
- Esperar a que el motor se enfríe antes de almacenar la cortadora de césped en un recinto cerrado.

Recomendamos el uso del Acondicionador de Combustible Lawn-Boy 2 + 4 para estabilizar el combustible en condiciones de almacenamiento (Fig. 47). Si es posible, el combustible que se utilice para el último llenado del depósito del año debería estar tratado con el acondicionador de combustible Lawn-Boy 2 + 4.



Figura 47

1058

Planificar el trabajo e intentar agotar el combustible del depósito cuando utilice por última vez la cortadora de césped antes de almacenarla. Cuanto menos gasolina quede en el depósito, menos tiempo se necesitará para

secar el sistema de combustible. Haga funcionar la cortadora de césped hasta que el motor se detenga por falta de combustible.

Motor

1. Retire el cable de la bujía. Utilizando una aceitera, introducir aproximadamente una cucharada de aceite a través del orificio de la bujía.
2. Lentamente girar varias veces el motor usando la cuerda de arranque, para distribuir el aceite (Fig. 48).

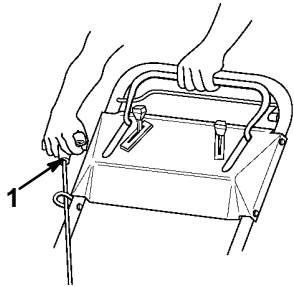

Figure 48

1049

1. Cuerda de arranque

3. Volver a colocar la bujía, pero NO conectar el cable de la bujía.

Manillar plegable

1. Retirar las piezas de montaje de los soportes del manillar (Fig. 49).

Nota: Conservar las piezas de montaje del manillar y volver a colocarlas en los orificios de los soportes.

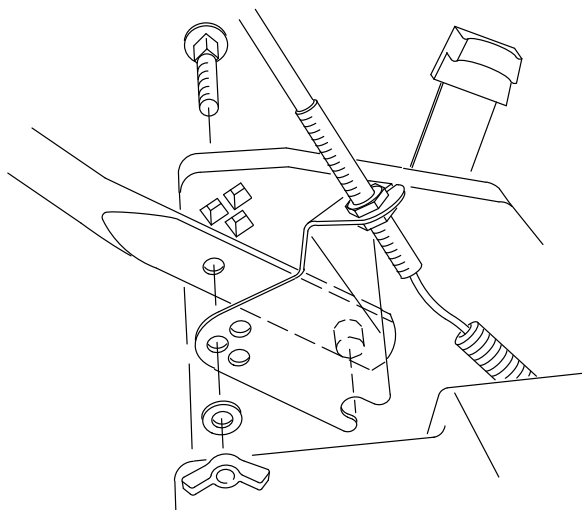

Figure 49

2. Girar el manillar hacia la parte delantera de la cortadora de césped (Fig. 50).

Nota: Doblar el manillar sólo de la forma ilustrada. Si se dobla en la dirección opuesta, se producirán daños en los cables de control.

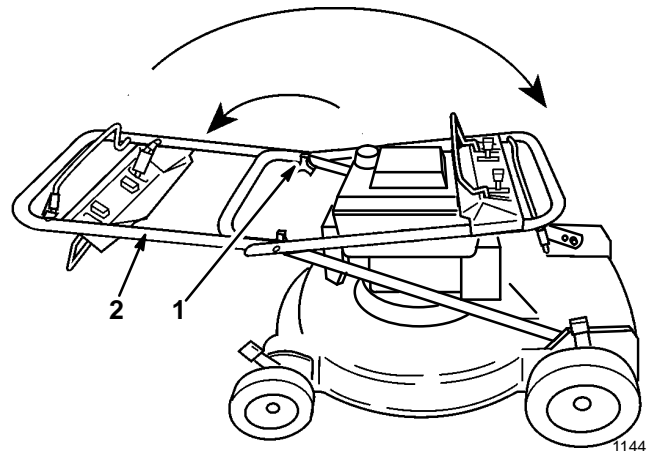

Figure 50

1. Perilla
2. Mitad superior del manillar

3. Aflojar las perillas que fijan la sección superior a la sección inferior del manillar y doblar hacia atrás la sección superior, dirigiéndola hacia la parte trasera de la cortadora de césped, en posición de almacenamiento.

Retirada del lugar de almacenamiento

1. Desdoblar el manillar. Consultar el capítulo MONTAJE, sección "Manillar".
2. Comprobar y apretar todas las piezas de sujeción.
3. Retirar la bujía (Fig. 51) y, utilizando el interruptor de arranque, hacer girar el motor a gran velocidad para eliminar el exceso de aceite del cilindro. Limpiar la bujía o reemplazarla si estuviera agrietada, rota o los electrodos estuvieran desgastados.

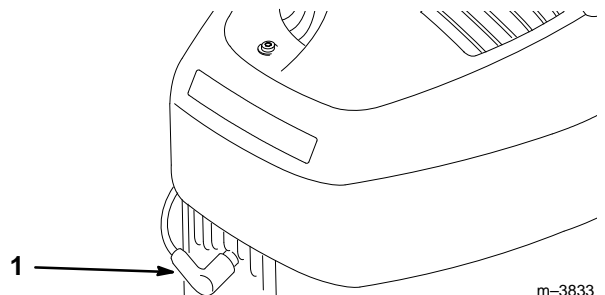
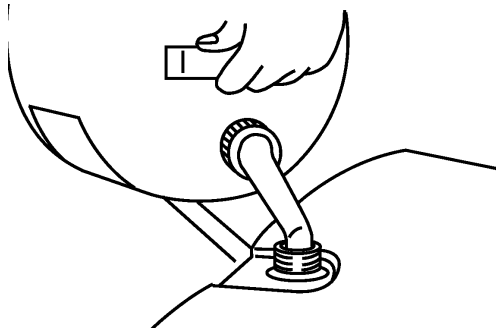

Figure 51

m-3833

1. Cable de la bujía

4. Instalar la bujía y aplicar un par torsor de 180 pulg.-lbs. (15 pies-lbs.) (20 Nm).
5. Efectuar los procedimientos de mantenimiento recomendados. Consultar la sección MANTENIMIENTO.
6. Llenar el depósito de combustible (Fig. 52) con una mezcla limpia y fresca de gasolina/aceite.



993

Figura 52

-
7. Volver a conectar el cable de la bujía (Fig. 51).

Declaración Federal de Garantía del Control de Emisiones

Una garantía limitada de dos años

Derechos y deberes relacionados con su garantía

La Agencia de Protección del Medio Ambiente de EE.UU. (EPA) y Lawn-Boy se complacen en explicarle la garantía que acompaña al sistema de control de emisiones con el que está equipado el motor de su aparato doméstico/cortadora de césped/jardinería de 1997 ó posterior. Los motores de sus aparatos domésticos/cortadoras de césped/jardinería de 1997 ó posteriores deben estar diseñados, fabricados y equipados, en el momento de la venta, de acuerdo con las regulaciones de la EPA para motores pequeños no destinados al uso en carretera. Durante los dos primeros años, a partir de la fecha de adquisición del último comprador, el motor del equipo no debe tener defectos de materiales o de fabricación que pudieran causar su avería según las normas de la EPA. Lawn-Boy debe garantizar el sistema de control de emisiones del motor de su aparato doméstico/cortadora de césped/jardinería por el período de tiempo que se indica a continuación siempre que no hay habido abuso, negligencia o mantenimiento inadecuado del motor de su aparato doméstico/cortadora de césped/jardinería.

Es posible que su sistema de control de emisiones incluya piezas tales como el carburador, el sistema de inyección de combustible, el sistema de encendido y el convertidor catalítico. También pueden incluirse las mangueras, las correas, los conectores y otros dispositivos relacionados con las emisiones.

En los casos en que se aplique la garantía, Lawn-Boy reparará su motor, sin cargo alguno incluyendo el diagnóstico, las piezas y la mano de obra.

Cobertura de la garantía del fabricante:

Los motores instalados en los aparatos domésticos/cortadoras de césped/jardinería de 1997 y posteriores, están garantizados durante dos años a partir de la fecha de entrega. Si alguna pieza de su motor relacionada con el sistema de emisión está defectuosa, tanto en material de fabricación como en mano de obra, Lawn-Boy reparará o reemplazará la pieza, sin cargo alguno.

Responsabilidades del propietario de la garantía:

- Como propietario del motor, Ud. es responsable de realizar las operaciones de mantenimiento incluidas en su manual de propietario. Lawn-Boy le recomienda que conserve todos los recibos relativos a servicios de mantenimiento de su equipo, pero Lawn-Boy no puede negar su derecho a la garantía exclusivamente por motivos de ausencia de recibos o por su incapacidad de probar el haber cumplido los programas de mantenimiento requeridos.
- En las reparaciones o servicios de mantenimiento que no estén cubiertas por la garantía, se puede utilizar cualquier pieza de repuesto o reparación que sean equivalentes en rendimiento y durabilidad, y no reducirán las obligaciones del fabricante del motor con respecto a la garantía.
- No obstante, como propietario del motor, debe ser consciente que Lawn-Boy puede negar su responsabilidad en la cobertura de su garantía si el motor, o alguna pieza ha fallado debido al abuso, la negligencia, un mantenimiento incorrecto o la modificación inautorizada de las piezas.
- Ud. es responsable de presentar el motor de su equipo en un Concesionario de servicio LAWN-BOY tan pronto como aparezca el problema. Las reparaciones cubiertas por la garantía se efectuarán en un período razonable de tiempo, sin exceder los 30 días.
- Si tiene alguna duda sobre los derechos que le concede su garantía y las obligaciones que representa o si necesita una carta de presentación para el Concesionario de servicio LAWN-BOY, no dude en ponerse en contacto con nosotros en la siguiente dirección:

Lawn-Boy Customer Service Department
8111 Lyndale Avenue South
Bloomington, MN 55420-1196
612-888-8801
800-348-2424

Piezas cubiertas por la garantía:

El período de validez de la garantía comienza en la fecha en que un motor o un equipo es entregado a un comprador particular. Por un período de dos años, el fabricante garantiza al comprador original y a cada uno de los compradores subsiguientes que el motor no presenta defectos de material de construcción o de mano de obra que pudieron causar el deterioro de una pieza garantizada.

Los defectos causados por el abuso, negligencia o mantenimiento incorrecto no están cubiertos por la garantía. El uso de piezas modificadas o añadidas pueden constituir la base para el rechazo de la reclamación de garantía. El fabricante no es responsable de la reparación de los fallos de piezas garantizadas causados por el uso de piezas modificadas o añadidas al sistema. El propietario es responsable de efectuar las operaciones de mantenimiento necesarias, definidas por el fabricante por escrito en las instrucciones.

Cualquier pieza garantizada que no esté programada para ser reemplazada según el programa de mantenimiento, o que está programada únicamente para una inspección rutinaria hasta el punto de “si fuera necesario, reparar o cambiar” estará garantizada durante el período de garantía. Cualquier pieza garantizada que esté programada para ser reemplazada según el programa de mantenimiento, estará garantizada durante el período de tiempo que transcurre hasta el primer reemplazo programado. Para las reparaciones o servicios de mantenimiento no cubiertos por la garantía se pueden utilizar piezas de repuesto equivalentes en rendimiento y durabilidad, y no reducirán las obligaciones del fabricante respecto a la garantía. La cobertura de esta garantía se extiende únicamente a las piezas incluidas en la lista que aparece a continuación (piezas del sistemas de emisiones) hasta el punto en que dichas piezas estaban presentes en el motor en el momento de su compra.

- Sistema de medida del combustible
 - Sistema de enriquecimiento del arranque en frío, incluyendo el mecanismo obturador o el sistema de cebado
 - Bomba de combustible
 - Sistema de retroalimentación de la relación aire y combustible
 - Carburador y piezas internas
 - Sistema de inyección de combustible
- Sistema de inducción de aire
 - Depurador de aire
 - Sistema de admisión de lengüetas
 - Colector de admisión
 - Sistema controlado de admisión de aire caliente
- Sistema de encendido
 - Bujía(s)
 - Bobinas de encendido y piezas electrónicas
 - Mecanismos de avance/retardo
- Convertidor catalítico/Sistema de reactor térmico
 - Convertidor catalítico
 - Reactor térmico
 - Colector de escape
- Sistema de inyección de aire
 - Sistema de inyección de aire o válvula de impulsos
 - Válvulas que afectan a la distribución de aire
- Sistema de recirculación de los gases de escape (EGR)
 - Cuerpo de la válvula EGR y sistema de tuberías conectando el lado de admisión del motor
 - Sistema de control EGR
- Control de partículas
 - Filtros colectores, precipitadores y cualquier otro dispositivo utilizado para capturar las emisiones de partículas
- Miscelánea de piezas utilizadas en los sistemas anteriormente citados
 - Interruptores y válvulas sensibles al vacío, la temperatura y el tiempo
 - Controles electrónicos
 - Mangueras conectores y montajes de ese tipo

Cómo obtener el servicio de garantía:

Si cree que su producto LAWN-BOY requiere de un servicio que está cubierto por la garantía, póngase en contacto con el concesionario donde adquirió el producto o cualquier concesionario autorizado de servicio LAWN-BOY o con el Concesionario central de servicio de LAWN-BOY. Las páginas amarillas de su guía telefónica son una excelente referencia. El concesionario organizará las disposiciones necesarias para efectuar las reparaciones en su establecimiento o le recomendará otro concesionario autorizado de servicio que le resulte más conveniente. Puede ser necesario presentar una prueba de compra (copia del cupón de registro, recibo de venta, etc.) para la validación de la garantía. El propietario no deberá pagar el servicio de diagnóstico necesario para determinar si la pieza garantizada está defectuosa, siempre que el diagnóstico se efectúe en una estación de servicio con garantía.

Lawn-Boy Company declina cualquier responsabilidad , en caso de daños directos o indirectos relacionados con la utilización de los productos LAWN-BOY cubiertos por esta garantía, excepto por los daños a otros componentes del motor causados por el fallo de una pieza garantizada que esté todavía cubierta por la garantía. Ciertos estados no permiten la exclusión de daños directos o indirectos, por ello, es posible que la exclusión anterior no se pueda aplicar a su caso en particular.

Esta garantía le proporciona derechos legales específicos. También se puede beneficiar de otros derechos que varían de un estado a otro.

¿Qué está cubierto por esta garantía explícita?

Durante un período de 2 años desde la fecha de la compra, Lawn-Boy se compromete a reparar cualquier producto Lawn-Boy utilizado para uso residencial normal*, si hubiera defectos en los materiales o la mano de obra o si deja de funcionar debido al fallo de uno de los componentes.

Se incluye el coste de las piezas y la mano de obra, pero los costes de transporte corren a cargo del cliente.

¿Qué productos están cubiertos por esta garantía?

Esta garantía se aplica a todas cortadoras de césped eléctricas, inalámbricas serie Gold.

¿Qué ocurre con el uso comercial?

Las cortadoras de césped, empujadas por el usuario, de Lawn-Boy, utilizadas para uso comercial, institucional o para alquiler están garantizados contra los defectos de material y de mano de obra. Los siguientes períodos de tiempo entran en vigor a partir de la fecha de la compra:

Cortadoras de césped serie Comercial 1 año
All other Lawn-Boy mowers 45 days

¿Cómo obtener el servicio de garantía?

Si cree que su producto Lawn-Boy requiere de un servicio que está cubierto por la garantía, póngase en contacto con el distribuidor donde adquirió el producto o cualquier concesionario autorizado de servicio Lawn-Boy. Las páginas amarillas de su guía telefónica son una excelente referencia. El concesionario organizará las disposiciones necesarias para efectuar las reparaciones en su establecimiento o le recomendará otro concesionario autorizado de servicio que le resulte más conveniente. Puede ser necesario presentar una prueba de compra (copia del cupón de registro, recibo de venta, etc.) para la validación de la garantía.

Si, por cualquier motivo, usted no quedase satisfecho del análisis que el concesionario de servicio realiza sobre los materiales o la mano de obra defectuosos, o si necesita una carta de presentación para el Concesionario de servicio Lawn-Boy no dude en ponerse en contacto con nosotros en la siguiente dirección:

Lawn-Boy Customer Service Department
8111 Lyndale Avenue South
Bloomington, MN 55420-1196
612-888-8801
800-526-6937

¿Qué debe hacer usted para mantener vigente la garantía?

Usted debe mantener su producto Lawn-Boy siguiendo los procedimientos de mantenimiento descritos en el manual del operador. Dichas intervenciones de mantenimiento, tanto si las realiza Usted como un concesionario de servicio, corren a su cargo.

¿Qué no está cubierto por esta garantía?

y

¿Cuál es la relación entre las leyes de su estado y esta garantía?

No hay ninguna otra garantía explícita excepto la cobertura del sistema especial de emisiones en algunos productos. Esta garantía explícita no cubre:

- El coste de las piezas o reparaciones incluidas en las operaciones de mantenimiento regulares, tales como filtros, combustible, lubricantes, cambios de aceite, bujías, afilado de la cuchilla, cuchillas desgastadas, ajustes del cableado/ varillaje o ajustes del freno y del embrague
- Cualquier producto o pieza que haya sido alterado o maltratado o requiera ser cambiado o reparado debido a accidentes causados por la falta de un mantenimiento adecuado.
- Las reparaciones necesarias debidas al uso de un combustible incorrecto, presencia de contaminantes en el sistema de combustible, o una preparación incorrecta del sistema de combustible antes de almacenar la cortadora durante un período superior a los tres meses.
- Las reparaciones necesarias debidas al cuidado incorrecto de la batería, irregularidades en el suministro eléctrico o la falta de preparación de la cortadora antes de comenzar un período de inactividad.
- Los costes de recogida y entrega del producto.

Todas las reparaciones cubiertas por esta garantía deben ser efectuadas por un representante de servicio Lawn-Boy autorizado que use piezas de repuesto Lawn-Boy aprobadas.

La reparación efectuada por un representante de servicio Lawn-Boy autorizado es el único recurso del comprador si desea estar cubierto por esta garantía.

Lawn-Boy declina cualquier responsabilidad, en caso de daños indirectos, fortuitos o resultantes relacionados con la utilización de los productos Lawn-Boy cubiertos por esta garantía, incluyendo cualquier coste o gasto relacionado con el suministro de equipo de sustitución o servicio durante los períodos de malfuncionamiento o inactividad razonables durante el transcurso de las reparaciones cubiertas por esta garantía. Ciertos estados no permiten la exclusión de daños directos o indirectos, por ello, es posible que la exclusión anterior no se pueda aplicar a su caso en particular.

Esta garantía le proporciona derechos legales específicos. También se puede beneficiar de otros derechos que varían de un estado a otro.

* Un uso residencial normal se refiere al corte el césped en el terreno que rodea su hogar. El uso en más de una ubicación se considera un uso comercial y, en dicho momento, entrará en vigor la garantía para uso comercial.

PAÍSES DISTINTOS A ESTADOS UNIDOS

Los clientes que compraron productos de Lawn-Boy exportados de Estados Unidos deben comunicarse con su Distribuidor (Concesionario) de Lawn-Boy para pedir información acerca de la política sobre garantía para su país, provincia, estado o departamento. Si por cualquier motivo no queda satisfecho con el servicio del Distribuidor o tienen dificultad en obtener la información acerca de la garantía, comuníquese con el importador de Lawn-Boy. Si fracasan todos los demás recursos, póngase en contacto directo con nosotros a Lawn-Boy.