

LAWN-BOY®

Tondeuse motorisée à guidage arrière

GoldPro Series™

Modèles No. 10424, 10525, 10547—9900001 et suivants

Notice D'Utilisation

Table des matières

	Page
Introduction	2
Sécurité	3
Pratiques pour l'utilisation en toute sécurité	3
Décalcomanies de sécurité et instructions	5
Assemblage	6
Guidon	6
Obturbateur	7
Batterie (Modèle 10547 et 10548)	8
Avant le démarrage	8
Rapport huile/essence	8
Mélange de l'huile à l'essence	9
Préparation de la pelouse et tonte	10
Fonctionnement	11
Démarrage du moteur	11
Arrêt du moteur	12
Système d'autopropulsion	12
Réglage de la hauteur de coupe	12
Conseils pour le paillage	13
Entretien	14
Programme d'entretien recommandé	14
Filtre à air	16
Bougie	16
Nettoyage du carter de la tondeuse	17
Lame	17
Lubrification	20
Câble de commande d'autopropulsion	20
Trous d'échappement	20
Batterie (Modèle 10547 et 10548)	22
Dépannage	23
Accessoires	24
Sac à herbe arrière	24
Plaque de paillage	26
Remisage	27
Carburant	27
Moteur	27
Pour plier le guidon	27
Sortie du remisage	28
Garantie	Couverture arrière

Le moteur 2 temps de ce produit est conforme à la phase I de la réglementation américaine de l'EPA sur les émissions non routières des moteurs de moins de 19 KW. Ce produit n'est pas conforme à la réglementation CARB TIER 1 et ne peut pas être vendue en Californie.

Introduction

Merci pour votre achat d'un produit Lawn-Boy. À Lawn-Boy, notre désir à tous est que vous soyez entièrement satisfait de votre nouveau produit. N'hésitez donc pas à contacter votre concessionnaire agréé local qui tient à votre disposition un service d'entretien et de réparations, des pièces détachées et toute information qui pourrait vous être utile.

Chaque fois que vous contactez votre concessionnaire agréé ou l'usine, tenez à sa disposition les numéros de modèle et de série du produit. Ces numéros aideront le concessionnaire ou le représentant du service après-vente à vous fournir des informations précises pour votre produit particulier. La décalcomanie comportant les numéros de modèle et de série est affixée à un endroit unique, tel qu'illustré ci-dessous.

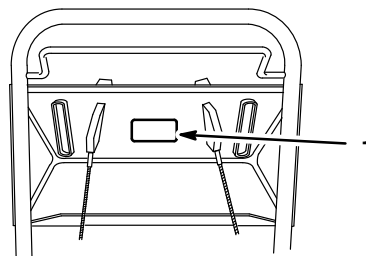

1149

1. Décalcomanie de numéros de modèle et de série

Pour votre commodité, inscrivez les numéros de modèle et de série du produit dans l'espace ci-dessous.

<p>No. de modèle : _____</p> <p>No. de série : _____</p>
--

Lisez attentivement ce manuel pour vous familiariser avec l'utilisation et l'entretien correct de votre produit. La lecture de ce manuel vous aidera, ainsi que les autres utilisateurs, à éviter des accidents corporels et des dommages au produit. Bien que Lawn-Boy conçoive, fabrique et commercialise des produits sûrs, à la pointe de la technologie, vous avez la responsabilité de l'utiliser

⚠
ATTENTION
⚠

Les gaz d'échappement du moteur de ce produit contiennent des produits chimiques reconnus dans l'état de Californie comme cancérigènes, responsables de malformations congénitales, ou comme nocifs à l'égard des fonctions de la reproduction.

correctement et en toute sécurité. Vous êtes également responsables d'instruire les personnes auxquelles vous permettrez d'utiliser le produit, sur l'usage en toute sécurité.

Les mises en garde de ce manuel identifient les dangers potentiels et comprennent des messages de sécurité spécifiques destinés à vous éviter et à éviter à d'autres des blessures ou même la mort. Les mises en garde sont intitulées DANGER, AVERTISSEMENT et ATTENTION, suivant le niveau de danger. Toutefois, quel que soit ce niveau, soyez extrêmement prudent.

DANGER signale un risque extrême de blessures ou de mort si les précautions recommandées ne sont pas respectées.

ATTENTION signale un risque de blessures ou de mort si les précautions recommandées ne sont pas respectées.

PRUDENCE signale un risque de blessures légères ou modérées si les précautions recommandées ne sont pas respectées.

Deux autres termes sont également utilisés pour signaler des messages d'informations essentielles : "Important", pour attirer l'attention sur des informations mécaniques spécifiques, et "Remarque", pour des informations d'ordre général méritant une attention particulière.

Les côtés droit et gauche de la tondeuse sont identifiés comme tels en se tenant en position normale de tonte, derrière le guidon.

Sécurité

Cette machine satisfait ou excède les normes CPSC relatives à la sécurité de la lame pour les tondeuses rotatives guidées par l'arrière, ainsi que les spécifications B71.1 de l'American National Standard Institute en vigueur au moment de la production. Toutefois, un usage ou un entretien incorrect de la part de l'utilisateur ou du propriétaire peut résulter en un accident. Pour réduire les risques d'accident, respecter les présentes règles de sécurité et les mises en gardes pour la sécurité personnelle intitulées ATTENTION, AVERTISSEMENT OU DANGER, accompagnées du symbole de sécurité ⚠. Tout manquement à se conformer à ces directives peut résulter en un accident.

Pratiques pour l'utilisation en toute sécurité

Ce produit est capable d'amputer les mains et les pieds et de projeter des objets. Toujours respecter toutes les mesures de sécurité pour éviter des blessures graves ou la mort.



ATTENTION



DANGER POTENTIEL

- **Les gaz d'échappement contiennent du monoxyde de carbone, un poison inodore et mortel.**

QUELS SONT LES RISQUES?

- **Le monoxyde de carbone est un gaz qui peut être mortel, connu de l'état de Californie pour causer des malformations à la naissance.**

COMMENT SE PROTEGER?

- **Ne pas faire tourner le moteur à l'intérieur ou dans un endroit enclos.**

Cette tondeuse est conçue pour la tonte et le paillage de l'herbe ou, lorsqu'équipée d'un sac à herbe, pour ramasser l'herbe coupée. L'usage à toute autre fin que celles décrites ci-avant peut être dangereux pour l'utilisateur et les personnes se tenant à proximité.

Remarque : Ce moteur N'EST PAS équipé d'un échappement pare-étincelles. L'usage de cette tondeuse dans l'État de Californie sur tout terrain boisé, buissonneux ou couvert d'herbages non entretenus, sans un pare-étincelles est une infraction aux lois. D'autres états peuvent avoir des lois similaires.

Fonctionnement général

1. Lire attentivement ce manuel avant d'utiliser la tondeuse. Se familiariser avec les commandes et l'usage correct. Ne jamais laisser les enfants de moins de 16 ans utiliser la tondeuse. Ne jamais laisser des adultes utiliser la tondeuse sans instructions adéquates.
2. L'opérateur de la tondeuse a la responsabilité de veiller à tenir tout le monde, en particulier les enfants et les animaux domestiques, à l'écart de la zone de tonte. Il sera tenu responsable des accidents ou dangers infligés à d'autres personnes ou à leurs biens.
3. Inspecter soigneusement l'endroit où la tondeuse doit être utilisée et le débarrasser des branches, pierres, fils de fer et autres débris. Pendant la tonte, se montrer vigilant pour le cas où des objets étrangers seraient dissimulés par la pelouse.
4. Porter des pantalons longs et des chaussures robustes. Ne pas utiliser la tondeuse en sandales, pieds nus, avec des bijoux ou des vêtements amples.
5. Vérifier le niveau de carburant avant de démarrer le moteur. Ne pas remplir le réservoir de carburant à l'intérieur, lorsque le moteur tourne ou avant de l'avoir laissé refroidir pendant plusieurs minutes après utilisation. Ne pas fumer pendant le remplissage. Essuyer toute essence répandue avant de démarrer le moteur.

6. Veiller à ce que toutes les gardes, écrans, ramasse-herbes et dispositifs de sécurité soient en place. Réparer ou remplacer les pièces endommagées, y compris les décalcomanies. Vérifier tous les dispositifs de sécurité avant chaque usage.
7. Le moteur, la lame et le système d'auto-propulsion sont conçus pour s'arrêter lorsque les manettes de commande sont relâchées. Vérifier que les commandes et les freins fonctionnent correctement avant chaque usage de la tondeuse.
8. Le carburant étant extrêmement inflammable, le manipuler avec précautions.
 - A. Utiliser un récipient homologué.
 - B. Remplir le réservoir de carburant à l'extérieur et non pas à l'intérieur. **NE JAMAIS REMPLIR LE RÉSERVOIR SI LE MOTEUR EST EN MARCHÉ OU CHAUD.**
 - C. Avant de démarrer le moteur, replacer les bouchons du réservoir et du récipient de carburant et essuyer toute essence répandue.
9. Avant d'utiliser la tondeuse, toujours inspecter visuellement les lames, boulons de lame et ensemble de coupe en vue d'usure ou de dommages. Remplacer les lames ou boulons endommagés par jeux pour conserver leur équilibre.
7. Garder le visage, les mains et les pieds à l'écart du carter de la tondeuse et de la lame lorsque le moteur est en marche. La lame risque de causer des blessures aux mains et aux pieds.
8. Procéder avec une extrême prudence pour retourner la tondeuse ou la tirer vers soi.
9. Rester derrière le guidon jusqu'à ce que le moteur s'arrête. Se tenir à l'écart des ouvertures de décharge en tout temps.
10. Lors de l'ensachage de l'herbe, arrêter le moteur et rester derrière le guidon jusqu'à l'arrêt complet de toutes les pièces mobiles avant de retirer le sac pour le vider.
11. Avant de tondre, s'assurer que le sac à herbe ou l'obturateur est installé sur l'ouverture de décharge.
12. Arrêter le moteur et rester derrière le guidon jusqu'à l'arrêt complet de toutes les pièces mobiles avant de dégager le tunnel de décharge.
13. Les lames continuent de tourner pendant quelques instants après avoir relâché la manette de commande de lame. Rester derrière le guidon jusqu'à l'arrêt complet de toutes les pièces mobiles.
14. Après avoir heurté un corps étranger ou si la tondeuse vibre de façon anormale, arrêter le moteur et débrancher le fil de la bougie. Inspecter la tondeuse en vue de dommages et effectuer toutes les réparations nécessaires avant de l'utiliser à nouveau. Pour toute réparation importante ou assistance, contacter le concessionnaire réparateur Lawn-Boy agréé local.
15. Arrêter le moteur et attendre l'arrêt complet de toutes les pièces mobiles avant de régler la hauteur de coupe.
16. Débrayer la lame lorsque la tondeuse est poussée hors de la zone de tonte.
17. Arrêter le moteur avant de quitter la position de tonte derrière le guidon. Débrancher le fil de bougie si la tondeuse est laissée sans surveillance.
18. Ne pas toucher le moteur pendant qu'il tourne ou immédiatement après l'arrêt pour éviter les risques de brûlures.
19. Si la tondeuse doit être soulevée pour le transport, arrêter le moteur et attendre l'arrêt complet de toutes les pièces mobiles.

Pendant la tonte

1. Ne pas faire tourner le moteur à l'intérieur.
2. Ne pas soulever la tondeuse vers soi lors du démarrage du moteur. Si nécessaire, incliner la tondeuse en direction opposée à soi et aux personnes proches.
3. Démarrer le moteur avec précaution suivant les instructions et tenir les pieds à l'écart de la lame.
4. Toujours se tenir bien en équilibre. Tenir fermement le guidon et marcher; ne jamais courir. Ne jamais utiliser la tondeuse sur de l'herbe humide. Ne tondre que pendant la journée ou sous un éclairage artificiel suffisant.
5. Tondre perpendiculairement à la pente, jamais vers le haut ou le bas. Procéder avec une extrême prudence lors d'un changement de direction sur une pente. Ne pas utiliser la tondeuse sur des pentes trop fortes. Sur les pentes, porter des chaussures antidérapantes.
6. Toujours porter des lunettes de sécurité pendant l'utilisation afin de protéger les yeux des objets risquant d'être projetés par la tondeuse.

Entretien

1. Effectuer exclusivement les opérations d'entretien décrites dans ce manuel. Pour toute réparation importante ou assistance, contacter le concessionnaire réparateur Lawn-Boy agréé local.

- Avant de procéder à tout nettoyage, inspection, réparation ou réglage, arrêter le moteur et débrancher le fil de bougie. Tenir le fil bien à l'écart de la bougie afin d'éviter tout démarrage accidentel.
- Pour s'assurer que la tondeuse peut être utilisée en toute sécurité, vérifier fréquemment que tous les écrous, boulons et vis sont bien serrés. Vérifier que l'écrou de lame est serré à 63 N·m (560 po.-lbs/47 pi.-lbs).
- Pour l'entretien de la lame, voir la section du même nom pour les procédures d'installation et de service.
- Pour réduire les risques d'incendie, tenir le moteur exempt d'excès de graisse, d'herbe, de feuilles et d'accumulations de poussière.
- Ne pas faire tourner le moteur en survitesse en changeant les réglages du régulateur.
- Vérifier fréquemment le sac à herbe en vue d'usure ou de détérioration. Pour votre protection, remplacer le sac s'il est usé ou endommagé.
- Laisser le moteur refroidir avant de ranger la tondeuse dans un espace enclos. Ne pas remiser la tondeuse à proximité d'une flamme vive ou à d'endroits où des vapeurs d'essence peuvent être allumées par une étincelle.
- Au moment de la fabrication, la tondeuse était conforme à toutes les normes de sécurité en vigueur pour les tondeuses à lame rotative. Pour assurer une performance optimale et la sécurité constante de la tondeuse utiliser exclusivement des pièces et accessoires Lawn-Boy d'origine. Les pièces et accessoires d'autres fabricants peuvent avoir pour résultat une non conformité aux normes de sécurité et rendre la tondeuse dangereuse.

Décalcomanies de sécurité et instructions



Les décalcomanies de sécurité et instructions sont facilement visibles par l'opérateur et placées près des pièces potentiellement dangereuses. Remplacer toute décalcomanie endommagée ou manquante.



SUR LE CARTER DE LA TONDEUSE
(Réf. 43-8480)

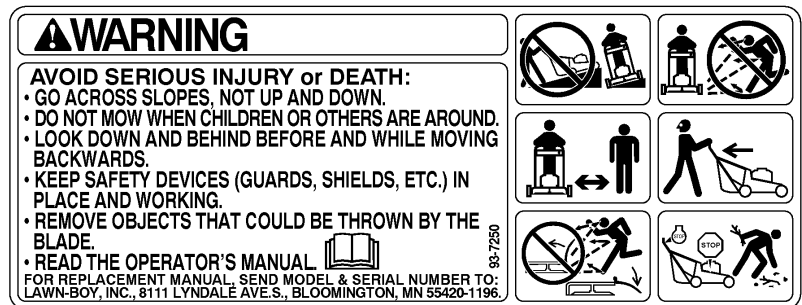

SUR LE CARTER DE LA TONDEUSE
(Réf. 93-7250)

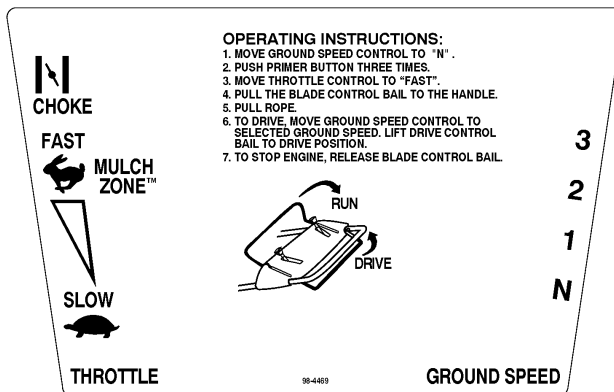

SUR LA CONSOLE
(Réf. 98-4469 Modèle 10525)

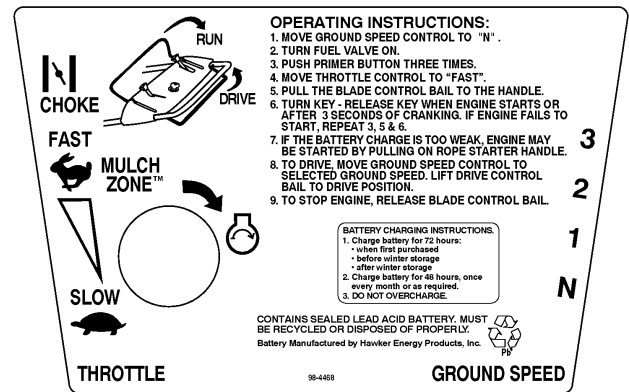

SUR LA CONSOLE
(Réf. 98-4468 Modèle 10547)

Assemblage

Guidon

Assemblage

1. Desserrer les boutons du guidon et déplier la partie supérieure suivant un arc de cercle jusqu'à ce que les deux moitiés soient alignées et s'emboîtent l'une dans l'autre (Fig. 1).

Remarque : prendre garde à ne pas pincer ou étirer les câbles.

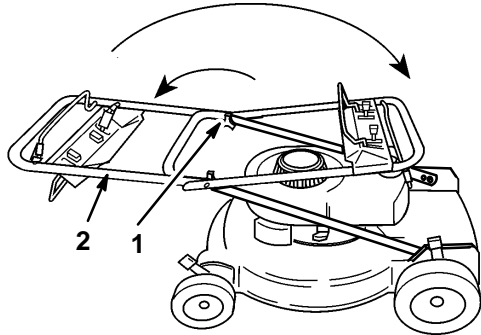

1144

Figure 1

1. Bouton
2. Moitié supérieure du guidon

2. Serrer fermement les boutons.
3. Basculer le guidon vers L'ARRIERE de la tondeuse.

Hauteur du guidon

Le guidon possède trois (3) réglages de hauteur - haut, moyen et bas (Fig. 2). Choisir la position qui vous est la plus confortable.

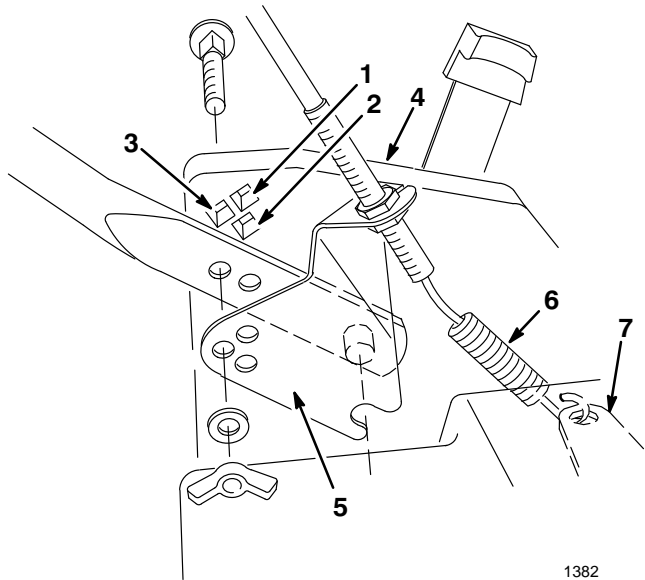

1382

Figure 2

1. Position haute
2. Position moyenne
3. Position basse
4. Carter de la tondeuse
5. Support de câble d'autopropulsion
6. Ressort du câble d'autopropulsion
7. Levier de l'actionneur

1. Aligner les trous de la moitié inférieure du guidon sur ceux du carter de la tondeuse. Assujettir le guidon au carter de la tondeuse au moyen des pièces de visserie illustrées à la figure 2.

(Modèles autopropulsés seulement)

1. Accrocher le ressort du câble de traction sur le levier de l'actionneur comme illustré à la figure 2.
2. Aligner les trois (3) trous du support de câble d'autopropulsion sur ceux du côté gauche du carter de la tondeuse. Fixer le support avec la visserie du guidon (Fig. 2).

Obturateur

La tondeuse est livrée avec un obturateur (Fig. 4). Si la tondeuse est utilisée avec une décharge latérale, cet obturateur doit être installé dans l'ouverture du carter de la tondeuse.

ATTENTION

DANGER POTENTIEL

- Si la décharge n'est pas couverte, des objets seront projetés en direction de l'opérateur ou des personnes se tenant à proximité. Il existe également des risques de contact avec la lame.

QUELS SONT LES RISQUES?

- Les objets projetés ou la lame peuvent causer des blessures graves.

COMMENT SE PROTEGER?

- Ne jamais utiliser la tondeuse si l'obturateur, la plaque de paillage ou la chute d'éjection et le sac à herbe ne sont pas installés.

1. Arrêter le moteur et débrancher le fil de bougie (Fig. 3) avant d'installer ou de retirer l'obturateur.

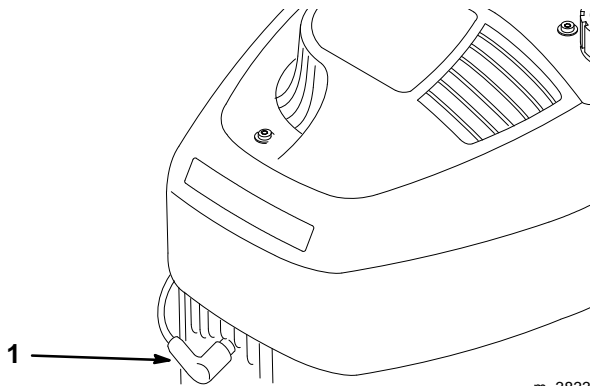

Figure 3

1. Fil de bougie

2. Retirer le bouton fixant l'obturateur au carter de tondeuse (Fig. 4).

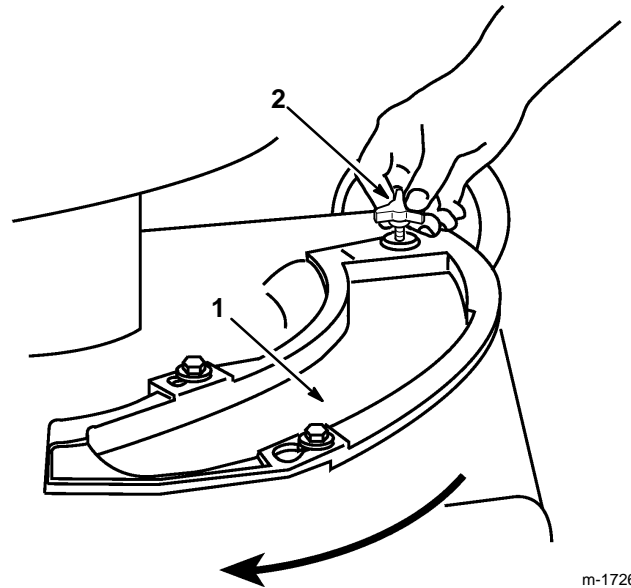

Figure 4

1. Obturateur
2. Bouton

3. Les deux boulons à épaulement du carter de la tondeuse dépassent des trous oblongs de l'obturateur et n'ont pas besoin d'être desserrés ou retirés. L'obturateur se déplace sur les têtes de ces boulons (Fig. 5).

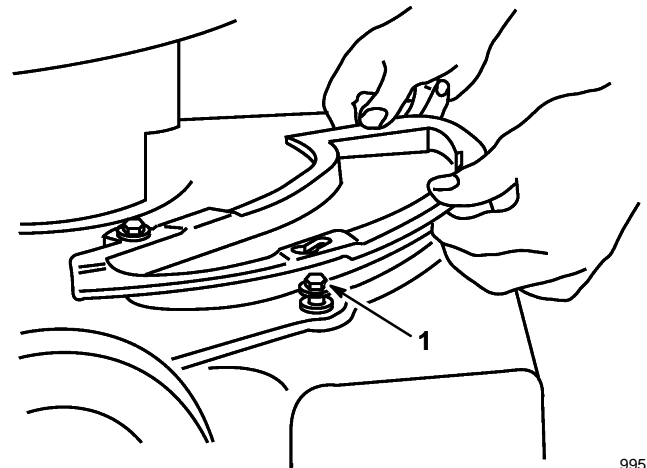

Figure 5

1. Boulon à épaulement

4. Faire glisser l'obturateur vers la droite pour l'installer et vers la gauche pour le retirer.
5. Fixer à l'aide du bouton.
6. Brancher le fil de bougie (Fig. 3).

Batterie (Modèle 10547 et 10548)

Une batterie neuve doit être mise en charge pendant 72 heures consécutives pour assurer une pleine charge.

1. Charger la batterie. Voir les instructions à la section charge de la batterie du chapitre ENTRETIEN.
2. Brancher les fils du moteur du démarreur sur la batterie (Fig. 6).

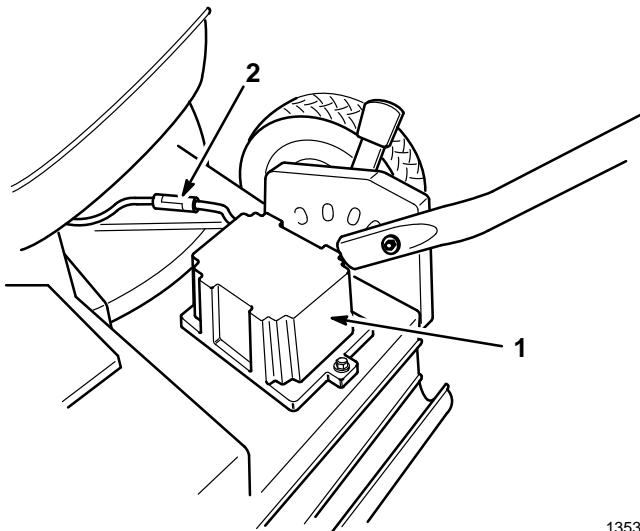

Figure 6

1. Batterie
2. Fils du démarreur

3. Insérer la clé dans la serrure de contact située sur le panneau de commande lorsque vous êtes prêt à faire démarrer le moteur (Fig. 7).

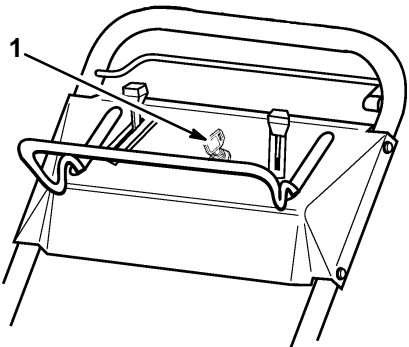

Figure 7

1. Clé de contact

Avant le démarrage

Rapport huile/essence

Le moteur 2 temps de votre tondeuse Lawn-Boy doit utiliser un mélange de 32 volumes d'essence pour un volume d'huile (mélange 32:1). **Utiliser uniquement de l'huile 2 temps sans cendres "Lawn-Boy® GENERATION II 2-Cycle Ashless Oil", en boîtes violettes et vertes (Fig. 8) ou une huile 2 temps sans cendres équivalente de qualité supérieure, certifiée NMMA TCW III.** L'usage d'une huile inadéquate ou d'un mélange de proportions incorrectes peut endommager gravement le moteur.



m-3864

Figure 8

L'huile 2 temps sans cendres "Lawn-Boy Generation II 2-Cycle Ashless Oil", spécialement formulée pour Lawn-Boy, est en vente chez les marchands de produits Lawn-Boy. L'utilisation régulière d'huile 2 temps sans cendres Lawn-Boy "Generation II" aide à garder un moteur plus propre et à éviter l'encrassement des bougies, le gommage des segments de piston et l'auto-allumage. L'huile 2 temps sans cendres Lawn-Boy "Generation II" réduit également l'accumulation de gomme, la formation de dépôts dans la chambre de combustion et l'obstruction de l'orifice d'échappement.

Si l'on ne peut pas se procurer d'huile 2 temps sans cendres Lawn-Boy "Generation II", utiliser une autre huile 2 temps sans cendres de qualité supérieure, certifiée NMMA TCW III. L'usage de cette autre huile risque cependant de produire plus de fumée d'échappement, de nécessiter des entretiens plus fréquents du moteur, notamment pour le remplacement des bougies et le décalaminage du cylindre et de l'orifice d'échappement, et de réduire l'espérance de vie du moteur.

IMPORTANT : Utiliser UNIQUEMENT de l'huile "Lawn-Boy® Generation II 2-Cycle Ashless Oil" en boîtes violettes et vertes, ou une huile certifiée NMMA TCW III.

Remarque : NE JAMAIS UTILISER D'HUILE POUR VOITURE (SAE 30, 10W30, etc.) OU DE MELANGE DE PROPORTIONS INCORRECTES, SOUS PEINE D'ENDOMMAGER LE MOTEUR. En cas de problèmes, s'il s'avère que l'on n'a pas utilisé **de l'huile 2 temps sans cendres Lawn-Boy "Generation II" ou une huile certifiée NMMA TCW III**, les réparations risquent de ne pas être couvertes par la garantie Lawn-Boy.



DANGER



DANGER POTENTIEL

- Dans certaines circonstances, l'essence est extrêmement inflammable et hautement explosive.

QUELS SONT LES RISQUES?

- Un incendie ou une explosion causé par l'essence peut brûler l'opérateur et les personnes se tenant à proximité et causer des dommages matériels.

COMMENT SE PROTEGER?

- Remplir le réservoir à l'extérieur et utiliser un entonnoir, dans un endroit ouvert et lorsque le moteur est froid. Essuyer toute essence répandue.
- Ne pas remplir le réservoir à fond. Faire l'appoint jusqu'à ce que le carburant parvienne à 6 à 13 mm (1/4 à 1/2 po.) du bas du tube de remplissage. Le vide laissé permet à l'essence de se dilater dans le réservoir.
- Ne jamais fumer pendant la manipulation d'essence et se tenir à l'écart des flammes vives et étincelles susceptibles d'enflammer les vapeurs d'essence.
- Remiser l'essence dans un récipient homologué et la conserver hors de la portée des enfants.
- Ne jamais entreposer une provision d'essence pour plus de 30 jours.



DANGER



DANGER POTENTIEL

- Lors du remplissage, dans certaines circonstances, il peut y avoir formation d'électricité statique, d'où risque qu'une étincelle mette feu à l'essence.

QUELS SONT LES RISQUES?

- Lors du remplissage, dans certaines circonstances, il peut y avoir formation d'électricité statique, d'où risque qu'une étincelle mette feu à l'essence.

COMMENT SE PROTEGER?

- Un incendie ou une explosion causés par l'essence peuvent brûler l'utilisateur et les personnes à proximité, et causer des dommages matériels.
- Toujours placer les bidons d'essence sur le sol, à l'écart du véhicule, avant de les remplir.
- Ne pas remplir des bidons d'essence à l'intérieur d'un véhicule ou dans la caisse d'un véhicule utilitaire, car la carpe intérieure ou le revêtement en matière plastique de la caisse risquent d'isoler le bidon et de freiner l'évacuation de l'électricité statique éventuellement produite.
- Si c'est possible, déposer la machine à bas du véhicule ou de la remorque et la poser avec les roues sur le sol avant de remplir le réservoir d'essence.
- Si ce n'est pas possible, laisser la machine dans le véhicule ou sur la remorque, mais remplir le réservoir à l'aide d'un bidon, et non directement à la pompe.
- En cas de remplissage à la pompe, maintenir tout le temps le pistolet en contact avec le bord du réservoir ou du bidon, jusqu'à ce que le remplissage soit terminé.

Mélange de l'huile à l'essence

Pour plus de facilité et pour obtenir les meilleurs résultats, mélanger 8 onces (237 ml) d'huile 2 temps sans cendres Lawn-Boy Generation II avec deux gallons (7,571 l) d'essence normale sans plomb fraîche, de la manière suivante. Verser un gallon d'essence (4 l) dans un bidon à essence agréé et y ajouter la quantité spécifiée d'huile 2 temps. Visser le bouchon du bidon d'essence et secouer le bidon pour bien mélanger l'huile à l'essence (Fig. 9). Dévisser lentement le bouchon et ajouter le reste de l'essence.

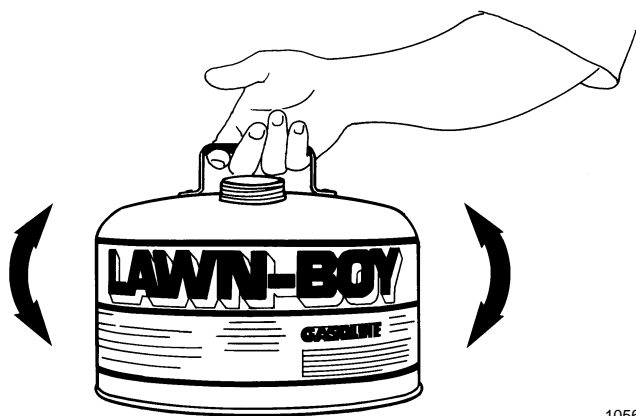

Figure 9

1056

Remarque : Ne pas mélanger l'huile et l'essence dans le réservoir de la tondeuse. L'huile à température ambiante se mélange plus facilement et plus complètement que l'huile froide.

Utiliser une essence propre et fraîche, sans plomb, avec un indice d'octane de 85 ou plus. Pour en assurer la fraîcheur, ne pas acheter plus d'essence qu'il n'est nécessaire pour 30 jours. L'usage d'essence sans plomb réduit la formation de dépôts dans la chambre de combustion et prolonge la vie utile de la bougie. De l'essence au plomb peut être utilisée si de l'essence sans plomb n'est pas disponible.

Remarque : NE PAS UTILISER DE MÉTHANOL, D'ESSENCE CONTENANT DU MÉTHANOL, DU GASOHOL CONTENANT PLUS DE 10 % D'ÉTHANOL, D'ESSENCE SUPER OU D'ESSENCE LAMPANTE QUI POURRAIENT ENDOMMAGER LE SYSTEME DE CARBURATION.

1. Nettoyer le pourtour du bouchon d'essence avant de le retirer (Fig. 10). Remplir le réservoir du mélange huile/essence jusqu'à 6,5 mm (1/4 po.) du col du tube de remplissage. Ne pas remplir le tube. NE PAS REMPLIR LE RÉSERVOIR EN EXCES. Replacer le bouchon correctement et essuyer tout carburant répandu.

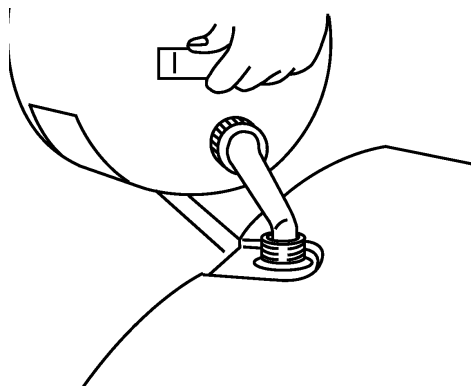

Figure 10

993

Lawn-Boy recommande l'usage régulier du conditionneur d'essence Lawn-Boy 2+4® (Fig. 11), qui nettoie le moteur pendant le fonctionnement et empêche la formation de vernis gommeux pendant les périodes de remisage.

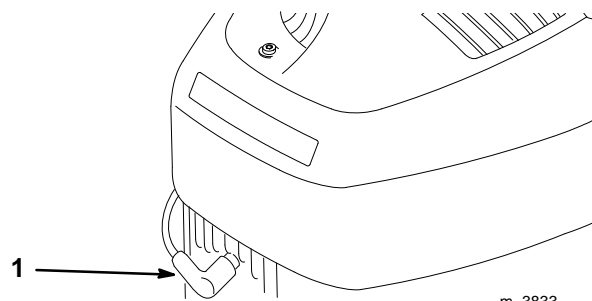

Figure 11

1058

NE PAS UTILISER D'ADDITIFS POUR CARBURANT AUTRES QUE CEUX FABRIQUÉS POUR LA STABILISATION DU CARBURANT PENDANT LE REMISAGE, TELS QUE LE CONDITIONNEUR LAWN-BOY 2+4®. LAWN-BOY DÉCONSEILLE L'USAGE DE STABILISATEURS À BASE D'ALCOOL, TELS QUE L'ÉTHANOL OU LE MÉTHANOL. LES ADDITIFS DE STABILISATION NE DOIVENT PAS ÊTRE UTILISÉS POUR ACCROÎTRE LA PUISSANCE OU LES PERFORMANCES DE LA MACHINE.

2. Rebrancher le fil de bougie (s'il a été débranché) (Fig. 12).



m-3833

Figure 12

1. Fil de bougie

Préparation de la pelouse et tonte

1. Revoir les INSTRUCTIONS DE SÉCURITÉ et lire attentivement ce manuel avant d'utiliser la tondeuse.
2. Débarrasser la zone à tondre de brindilles, cailloux, fils de fer, branches et autres débris qui pourraient être ramassés ou heurtés par la lame et projetés.

3. Veiller à ce que tout le monde, en particulier les enfants et les animaux domestiques, se tiennent à l'écart de la zone de tonte.
4. Éviter de heurter les arbres, murs, trottoirs et autres objets solides. Ne jamais tondre intentionnellement sur un objet quel qu'il soit.
5. Si la tondeuse heurte un objet ou commence à vibrer, arrêter immédiatement le moteur, débrancher le fil de bougie et examiner la tondeuse en vue de dommages.
6. Si nécessaire, remplacer la lame par une nouvelle lame Lawn-Boy.

Fonctionnement

Démarrage du moteur

Remarque : Suivre les étapes de la section AVANT LE DÉMARRAGE.

1. Mettre la manette des gaz en position  (Fig. 13).

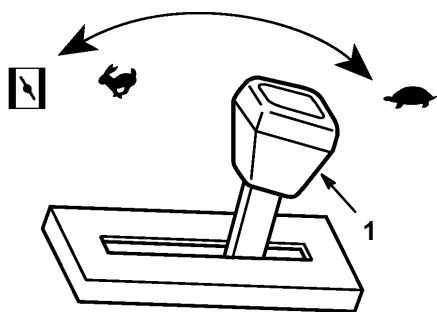



Figure 13

10051

1. Manette des gaz

2. Appuyer trois (3) fois sur l'amorceur (Fig. 14). Attendre environ deux (2) secondes entre chaque actionnement.

Remarque : Ne pas utiliser la position  pour redémarrer un moteur chaud arrêté pendant quelques instants.

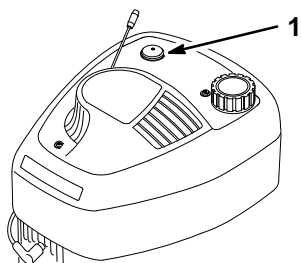



Figure 14

m-3833

1. Amorceur

3. Tenir la barre de commande de la lame serrée contre le guidon (Fig. 16).
4. Démarrer la tondeuse.
 - A. DÉMARRAGE ÉLECTRIQUE (Modèle 10547 et 10548) – Tourner la clé vers la droite, en position  START (Fig. 15).

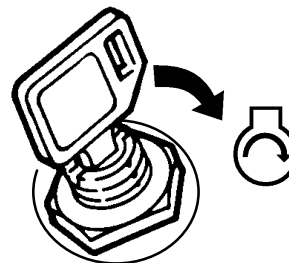

Figure 15

1352

1. Clé de contact

- B. DÉMARRAGE MANUEL – Tirer légèrement sur la poignée du démarreur (Fig. 16) jusqu'à ce qu'une résistance se fasse sentir, puis, tirer un coup sec. Laisser le cordon se rétracter lentement.

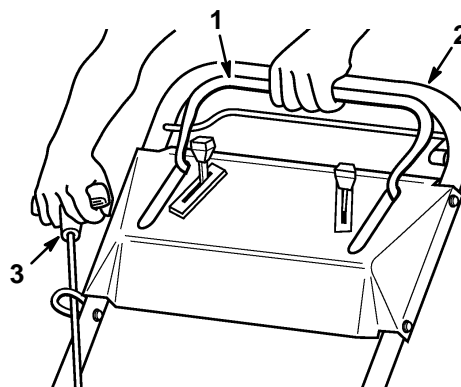





Figure 16

1049

1. Barre de commande de la lame
2. Guidon
3. Poignée du cordon du démarreur

5. Si le moteur ne démarre pas, recommencer du point 2 au point 4.

Remarque : Si le moteur démarre, mais hésite et s'apprête à caler, mettre la manette des gaz sur  jusqu'à ce que le moteur tourne sans s'arrêter, puis remettre la manette sur .

Par temps froid, il peut être nécessaire d'actionner trois fois l'amorceur avec la manette des gaz sur  avant d'actionner le lanceur. Lorsque le moteur a démarré, mettre la manette des gaz sur .

Arrêt du moteur

1. Amener la manette des gaz sur la position  (Fig. 13).
2. Relâcher la barre de commande de la lame (Fig. 17). Le moteur et la lame s'arrêteront. Dans le cas contraire, consulter immédiatement votre concessionnaire.

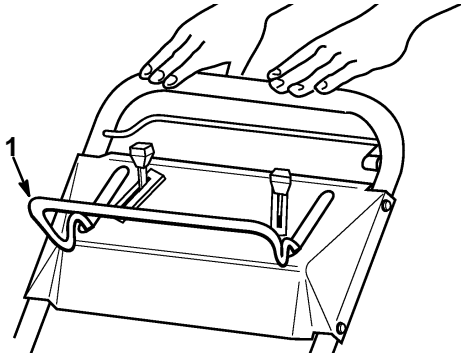



Figure 17

1046

1. Barre de commande de la lame

3. Retirer la clé du contact si la tondeuse doit être laissée sans surveillance ou si elle ne va pas être utilisée.

Pour redémarrer le moteur

1. Répéter la procédure de DEMARRAGE DU MOTEUR en mettant la manette des gaz sur .

Remarque : Pour remettre en marche un moteur chaud, il peut être nécessaire d'actionner l'amorceur, mais ne pas pousser le bouton plus d'une fois, sans quoi le moteur risque d'être noyé.

Système d'autopropulsion

(modèles autopropulsés seulement)

1. Placer le sélecteur de vitesse d'avance au sol sur la position désirée (1 lente, 2 moyenne, 3 rapide). Choisir la vitesse la plus confortable pour votre allure de marche en veillant à ce qu'elle ne soit pas trop rapide pour la hauteur de l'herbe.

Remarque : Ne pas changer de vitesse d'avance au sol lorsque le système d'autopropulsion est engagé. Arrêter la tondeuse, mettre le sélecteur de vitesse sur la position désirée et reprendre la tonte.

2. Pendant la taille des bordures ou si la tondeuse est laissée sans surveillance, placer le sélecteur de vitesse sur **N** (neutre).

3. Pour engager le système d'autopropulsion, serrer et maintenir la barre de commande de traction contre le guidon (Fig. 18).

Remarque : Pour changer légèrement la vitesse d'avance, accroître ou réduire l'espace entre la barre de commande et le guidon.

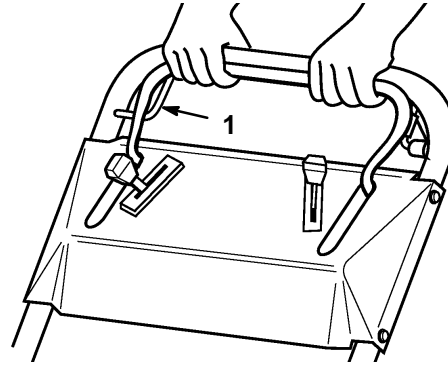

Figure 18

1048

1. Barre de commande d'autopropulsion.

4. Pour débrayer le système d'autopropulsion, relâcher la barre de commande (Fig. 19).

Remarque : La tondeuse est équipée d'embrayages de roue-libre permettant de la tirer facilement en arrière. Pour passer en roue libre, pousser la tondeuse d'environ 2,5 cm en avant après avoir relâché la barre de commande d'autopropulsion.

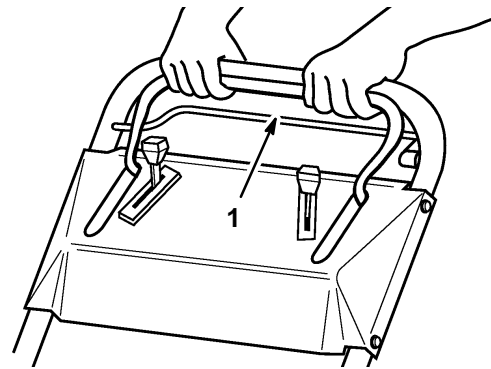

Figure 19

1047

1. Barre de commande d'autopropulsion

Réglage de la hauteur de coupe

Chaque roue est individuellement équipée d'un levier de réglage de la hauteur de coupe. Les réglages sont de 25, 38, 51, 64, 74 et 86 mm (1, 1 1/2, 2, 2 1/2, 3 et 3 1/2 pouces).



DANGER



DANGER POTENTIEL

- Les doigts risquent d'entrer en contact avec la lame en rotation lors du réglage de la hauteur de coupe.

QUELS SONT LES RISQUES?

- Le contact avec la lame en rotation peut causer des blessures graves.

COMMENT SE PROTEGER?

- Arrêter le moteur et attendre l'arrêt complet de toutes les pièces mobiles avant de régler la hauteur de coupe.
- Ne pas mettre les doigts au-dessous du carter de la tondeuse lors du réglage de la hauteur de coupe.

1. Pour changer la hauteur de coupe, tirer le levier de réglage en direction de la roue et l'amener sur la position désirée (Fig. 20).

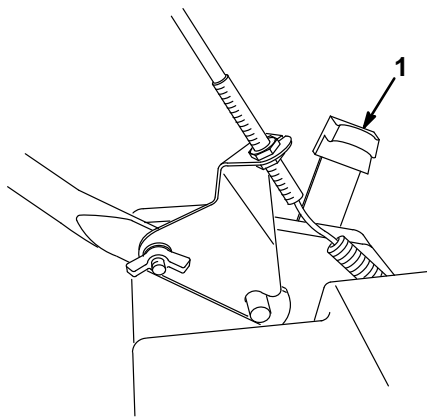

Figure 20

1131

1. Levier de réglage de la hauteur de coupe
-
2. Relâcher le levier et veiller à ce qu'il s'engage correctement dans l'encoche.

Remarque : Régler les quatre (4) roues à la même hauteur.

Conseils pour le paillage

Conseils d'ordre général

Pour un résultat optimal et le meilleur aspect possible de la pelouse lors de la coupe d'herbe ou de feuilles, procéder comme suit :

- Maintenir la lame **bien affûtée** tout au long de la saison de tonte. De temps à autre, limer les ébréchures de la lame.

- N'utiliser la tondeuse que sur de l'herbe ou des feuilles sèches. L'herbe et les feuilles humides ont tendance à s'agglutiner et peuvent obstruer la tondeuse ou faire caler le moteur. D'autre part, elles sont glissantes et créent un risque de chute pour l'opérateur.



ATTENTION



DANGER POTENTIEL

- L'herbe humide ou les feuilles peuvent causer une glissade et le contact avec la lame.

QUELS SONT LES RISQUES?

- Le contact avec la lame peut causer des blessures graves.

COMMENT SE PROTEGER?

- Ne tondre que si l'herbe est sèche.

- Régler le moteur sur la position la plus rapide. Une puissance maximum assure les meilleurs résultats.
- Après chaque tonte, débarrasser le dessous de la tondeuse des débris d'herbe et feuilles.
- Maintenir le moteur en bon état de fonctionnement. Le paillage demande un maximum de puissance.
- Lorsque la tondeuse est utilisée pour le paillage, nettoyer le filtre à air plus fréquemment. La coupe et recoupe créent davantage de déchets et de poussière qui colmatent le filtre à air, réduisant la performance du moteur.

Coupe d'herbe

- L'herbe pousse à différente vitesse selon l'époque de l'année. Dans la chaleur de l'été, il est généralement préférable d'utiliser un réglage de hauteur de coupe de 5, 6,2 ou 7,7 cm (2, 2,5 ou 3 pouces). Environ le tiers seulement de la hauteur d'herbe doit être coupé. Il n'est pas recommandé de couper l'herbe avec un réglage inférieur à 5 cm (2 pouces) à moins qu'elle ne soit clairsemée ou à la fin de l'automne lorsque sa croissance commence à ralentir.
- Pour la coupe d'herbe de plus de 18 cm (6 pouces), il peut être préférable de passer une première fois la tondeuse avec le réglage de hauteur de coupe maximum en avançant plus lentement qu'à l'ordinaire, puis de repasser avec un réglage plus bas afin d'obtenir le meilleur aspect possible. Si l'herbe est trop haute et s'agglutine sur la pelouse, elle risque d'obstruer la tondeuse et de faire caler le moteur.
- Alternier le sens des passages de la tondeuse, ce qui permet de mieux disperser les déchets et d'assurer une meilleure fertilisation.

Si l'aspect de la pelouse tondue n'est pas satisfaisant, essayer l'un ou plusieurs des remèdes suivants :

- Affûter la lame.
- Tondre en avançant plus lentement.
- Élever le réglage de hauteur de coupe.
- Couper l'herbe plus fréquemment.
- Faire se chevaucher les andains à chaque passage plutôt que d'utiliser toute la largeur de coupe.

Coupe de feuilles

- Une fois la coupe terminée, s'assurer qu'au moins 50 % de l'herbe apparaît au travers de la couche de feuilles. Pour obtenir ce résultat, il peut être nécessaire de repasser plusieurs fois la tondeuse sur la couche de feuilles.
- Si les feuilles ne sont pas hachées assez finement pour être cachées dans l'herbe, avancer plus lentement.
- En présence de beaucoup de feuilles de chêne, il peut être bon de chauler la pelouse au printemps. La chaux réduit l'acidité des feuilles de chêne.

Entretien

Remarque : L'entretien, le remplacement ou la réparation des dispositifs et systèmes anti-pollution peuvent être effectués par toute personne ou tout établissement qualifiés pour la réparation de moteurs non automobiles. Pour bénéficier de la gratuité des réparations couvertes par la garantie, il est cependant indispensable de faire réaliser tout entretien ou toute réparation ou remplacement d'une pièce anti-pollution par un concessionnaire agréé Toro.

Un fonctionnement fiable et en toute sécurité exige des entretiens réguliers.

Programme d'entretien recommandé

Pièce	Entretien	Après chaque utilisation	5 Heures	25 Heures	48 Heures	50 Heures	100 Heures
Carter	Nettoyer les accumulations de déchets d'herbe et de poussière.	X					
Visserie	Vérifier le serrage des boulons et écrous de la lame et du moteur fréquemment. Pour un fonctionnement en toute sécurité, tous les boulons, écrous et vis doivent toujours être bien serrés.		X				
Filtre à air	Retirer et nettoyer à chaque saison de tonte ou toutes les 50 heures. Nettoyer plus fréquemment si la tondeuse est utilisée dans un environnement poussiéreux.					X	
Bougie	Inspecter, nettoyer et vérifier l'écartement de l'électrode. Remplacer si nécessaire.					X	
Lubrification	Graisser les réglages de hauteur arrière.			X			
Batterie (Modèle 10547)	Mettre la batterie en charge pendant 48 heures chaque mois ou suivant les besoins. Charger pendant 72 heures lorsque la tondeuse est remise et au printemps, avant la première tonte.				X		

Pièce	Entretien	Après chaque utilisation	5 Heures	25 Heures	48 Heures	50 Heures	100 Heures
Lame	Affûter ou remplacer. Entretien plus fréquemment si la lame s'émousse rapidement du fait de l'utilisation sur terrain dur ou sablonneux.					X	
Frein de lame	Vérifier le temps d'arrêt toutes les 100 heures ou au début de chaque saison de tonte. La lame doit s'arrêter dans les 3 secondes après que la barre de commande ait été relâchée. Dans le cas contraire, contacter le concessionnaire réparateur Lawn-Boy agréé pour réparation.						X
Trous d'échappement	Nettoyer toutes les 50 heures ou au moins une fois durant chaque saison de tonte.					X	
Système de carburation	Inspecter le flexible de carburant en vue de fuites et/ou détérioration. Remplacer si nécessaire.					X	
Système de refroidissement	Nettoyer les déchets d'herbe, débris ou poussières accumulés sur les pales du ventilateur et sur le démarreur. Nettoyer plus fréquemment si la tondeuse est utilisée dans un environnement poussiéreux ou sec.						X

PRUDENCE

DANGER POTENTIEL

- Si le fil de bougie n'est pas débranché, quelqu'un risque de faire démarrer la tondeuse accidentellement.

QUELS SONT LES RISQUES?

- Le démarrage accidentel peut causer des blessures graves à l'opérateur et aux personnes se tenant à proximité.

COMMENT SE PROTÉGER?

- Débrancher le fil de bougie avant de procéder à toute opération d'entretien. De plus, écarter suffisamment le fil pour ne pas risquer un contact fortuit avec la bougie.

Filtre à air

Nettoyer le filtre à air à chaque saison ou toutes les 50 heures d'utilisation, **plus fréquemment si la tondeuse est utilisée dans un environnement poussiéreux.**

Remarque : Ne pas faire tourner le moteur sans le filtre à air, ce qui pourrait causer une usure excessive ou des dommages graves.

1. Déverrouiller le boîtier du filtre à air et faire pivoter le couvercle sur le côté (Fig. 21).

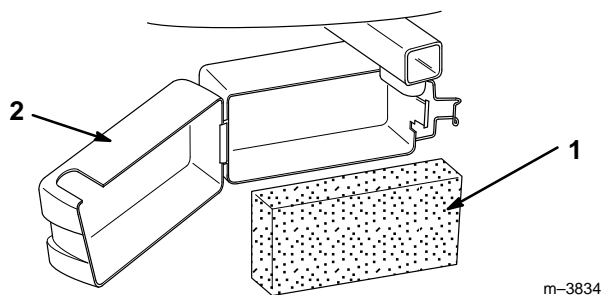

Figure 21

1. Filtre
2. Couvercle

2. Retirer le filtre à air.
3. Laver le filtre à air dans du détergent ménager ou du kérosène (Fig. 22).
4. Presser le filtre pour l'essorer et le sécher en le tamponnant avec une serviette en papier ou un chiffon.

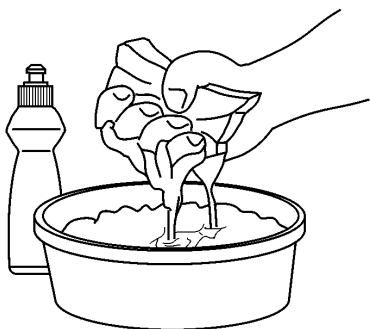

Figure 22

5. Appliquer une cuillère à soupe d'huile SAE 30W sur le filtre à air (Fig. 23).

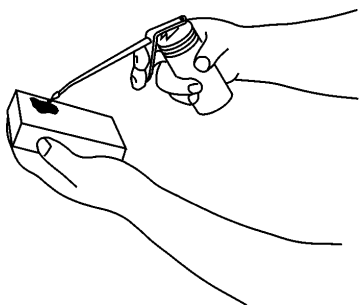

Figure 23

6. Presser le filtre pour bien répartir l'huile. Tamponner légèrement avec une serviette en papier pour éliminer l'excès d'huile.
7. Replacer le filtre, la face la plus propre dirigée vers le carburateur.

Remarque : Vérifier que le filtre est correctement placé dans le boîtier et ne fait pas de plis qui laisseraient passer directement l'air et la poussière.

Bougie

Une bougie sale, ébréchée, calaminée ou dont les électrodes sont usées peut rendre le démarrage difficile et nuire au fonctionnement.

Nettoyer ou remplacer la bougie chaque saison ou toutes les 50 heures d'utilisation. Utiliser une bougie NGK BPMR4A.

1. Débrancher le fil de bougie. Retirer la clé du contact.
2. Retirer la bougie et la nettoyer à l'aide d'une brosse métallique pour la débarrasser des dépôts de carbone. **NE PAS DÉCAPER AU SABLE.** Examiner la bougie en vue d'ébréchures ou d'électrodes usées ou endommagés. Remplacer si nécessaire.
3. Régler l'écartement des électrodes à 0,85 mm (0,035 po.) (Fig. 24).

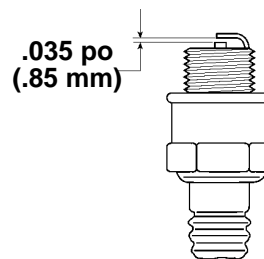

Figure 24

4. Visser la bougie à la main puis la serrer à 20 N·m (180 po.-lbs - 15 pi.-lbs) (Fig. 25).

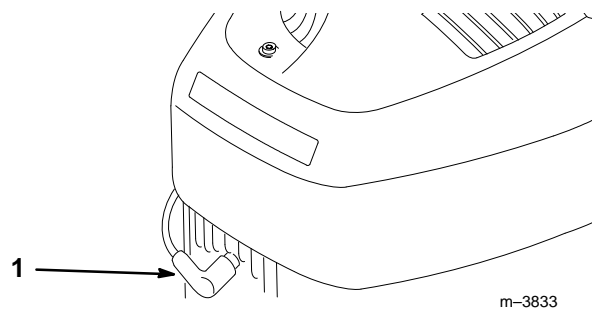

Figure 25

1. Fil de bougie
5. Une fois l'entretien terminé, rebrancher le fil de bougie (Fig. 25).

Nettoyage du carter de la tondeuse

Un carter de tondeuse propre assure une performance optimale. Inspectez en vue d'accumulation de déchets d'herbe et nettoyez après chaque utilisation.

1. Laisser le moteur tourner jusqu'à ce qu'il s'arrête, faute d'essence, ou laisser le moteur refroidir puis vider le réservoir à l'aide d'une pompe manuelle.

ATTENTION

DANGER POTENTIEL

- Dans certaines circonstances, l'essence est extrêmement inflammable et explosive et présente des risques de dommages corporels et matériels graves.

QUELS SONT LES RISQUES?

- Si la tondeuse est basculée, l'essence peut s'échapper du réservoir ou du carburateur.

COMMENT SE PROTEGER?

- Éviter les déversements en laissant le moteur tourner jusqu'à épuisement du carburant ou vider le réservoir à l'aide d'une pompe à main. Ne jamais siphonner.

1. Débrancher le fil de bougie (Fig. 25).
2. Basculer la tondeuse sur son côté droit (Fig. 26).

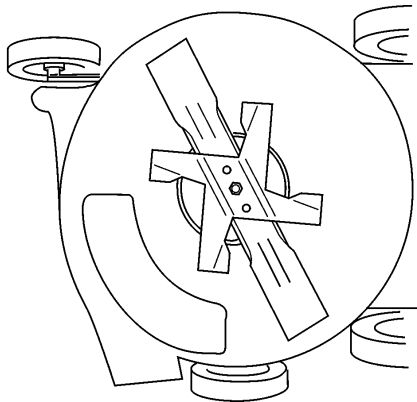

Figure 26

1036

3. Débarrasser le carter de la tondeuse des déchets d'herbe et saletés à l'aide d'une raclette en bois.
4. Une fois l'entretien terminé, rebrancher le fil de bougie.

Lame

Une lame droite et affûtée assure une performance optimale. Inspecter et affûter la lame régulièrement.

ATTENTION

DANGER POTENTIEL

- La lame est tranchante.

QUELS SONT LES RISQUES?

- Le contact avec la lame peut causer des blessures graves.

COMMENT SE PROTEGER?

- Porter des gants ou envelopper la lame d'un chiffon.

Rectitude de la lame

1. Débrancher le fil de bougie (Fig. 25).
2. Mesurer la distance entre le bord inférieur du carter de la tondeuse et l'extrémité de la lame (Fig. 27). Faire tourner la lame à 180° et mesurer l'autre extrémité.

Remarque : Si la différence entre les mesures est supérieure à 3,2 mm (1/8 po.), la lame doit être remplacée. Si, après avoir remplacé la lame, la différence est toujours supérieure à 3,2 mm, la rectitude du vilebrequin devra être vérifiée par le concessionnaire réparateur agréé Lawn-Boy.

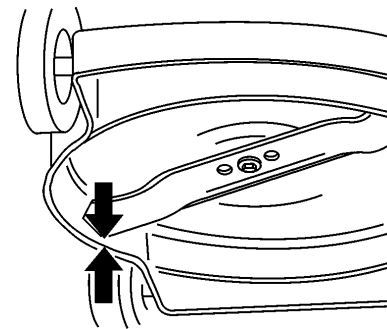

Figure 27

1005

Dépose de la lame

1. Retirer l'écrou de lame et l'hélice de paillage (Fig. 28).

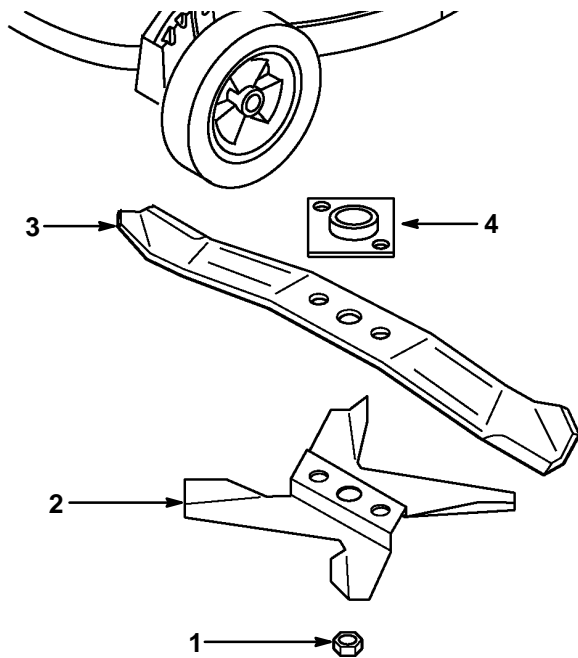

Figure 28

1022

- | | |
|-----------------------|----------------------------------|
| 1. Écrou de lame | 4. Plaque d'entraînement de lame |
| 2. Hélice de paillage | |
| 3. Lame | |

- Séparer la lame de sa plaque d'entraînement (Fig. 28).
- Examiner les bords de coupe en vue d'ébréchures et pour vérifier l'angle de coupe et l'affûtage. Affûter ou remplacer suivant les besoins.
- Examiner les pales de l'hélice de paillage en vue d'usure ou de déformation. Remplacer suivant les besoins.
- Vérifier que les goupilles de la plaque d'entraînement ne sont pas usées ou brisées. Remplacer suivant les besoins.

Affûtage de la lame



ATTENTION



DANGER POTENTIEL

- Lors de l'affûtage de la lame, des morceaux de métal peuvent être accidentellement projetés.

QUELS SONT LES RISQUES?

- Les débris métalliques projetés peuvent blesser gravement les yeux.

COMMENT SE PROTÉGER?

- Porter des lunettes de protection appropriées pour affûter la lame.

- N'affûter que le bord de coupe de la lame, à l'aide d'une lime ou d'une meule. Ne pas affûter au-delà de la zone recommandée.

Remarque : La lame ne doit pas être affûtée à plus de 13 cm (5 pouces) des extrémités extérieures et à moins de 5 cm (2 pouces) du bord de fuite (Fig. 29).

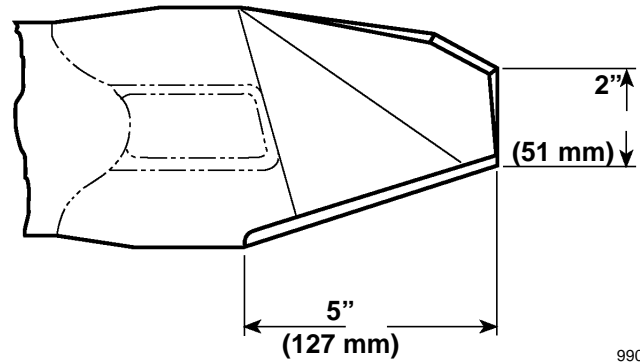

990

Figure 29

Équilibrage de la lame

- Pour vérifier l'équilibrage de la lame, l'enfiler par son trou central sur un tournevis ou un clou maintenu à l'horizontale dans un étau (Fig. 30).
- Si l'un ou l'autre des côtés de la lame descend, limer ou meuler ce côté (pas sur le tranchant). La lame est équilibrée quand elle reste à l'horizontale.

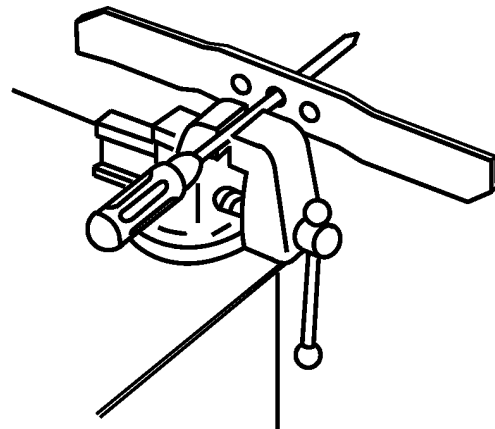

1007

Figure 30

Installation de la lame

- Installer la plaque d'entraînement sur le vilebrequin (si elle a été retirée) (Fig. 28).
- Engager les trous de la lame sur les goujons de la plaque d'entraînement, la courbe des extrémités étant dirigée vers le carter de la tondeuse.

3. Installer l'hélice de paillage dans le logement de la lame et serrer avec l'écrou de lame (Fig. 31).

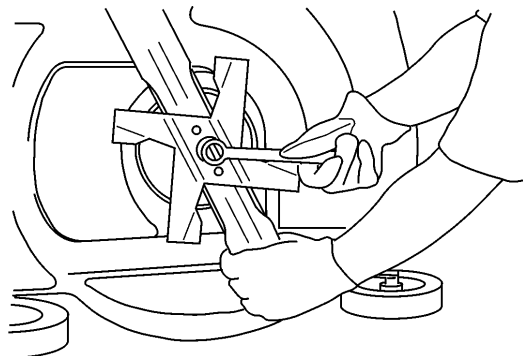

Figure 31

1024

4. Serrer l'écrou de lame à 63 N·m (560 po.-lbs - 47 pi.-lbs).

Remarque : L'écrou de lame doit être remplacé après avoir été monté et démonté quatre (4) fois. La capacité de serrage diminue et l'écrou risque de se desserrer s'il n'est pas remplacé.

5. Une fois l'entretien terminé, rebrancher le fil de bougie (Fig. 25).

Lubrification

Réglage de hauteur arrière

(modèles autopropulsés seulement)

1. Essuyer les graisseurs des réglages de hauteur de coupe arrière (Fig. 32) avec un chiffon propre.
2. À l'aide d'une pompe à graisse, injecter délicatement une ou deux giclées de graisse au lithium multi-usages No. 2 dans le graisseur. Un graissage excessif peut endommager les joints et nuire au bon fonctionnement de l'embrayage des roues.

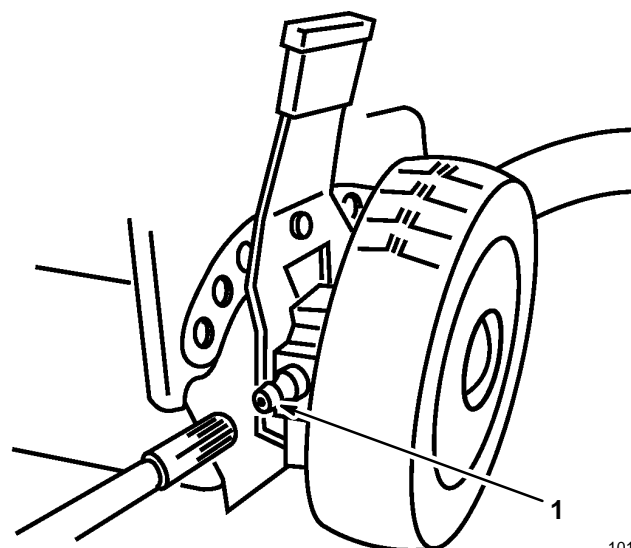

Figure 32

1018

1. Graisseur

Câble de commande d'autopropulsion

(modèles autopropulsés seulement)

Le câble doit être réglé chaque fois que la hauteur du guidon est changée, un nouveau câble d'autopropulsion installé ou lorsque la courroie d'entraînement du système d'autopropulsion patine.

Pour régler le câble d'autopropulsion, déplacer la gaine maintenue du côté gauche du guidon par des écrous de serrage.

1. Maintenir la barre de commande d'autopropulsion à 2,5 à 4 cm (1 à 1 1/2 po.) du guidon (Fig. 33).

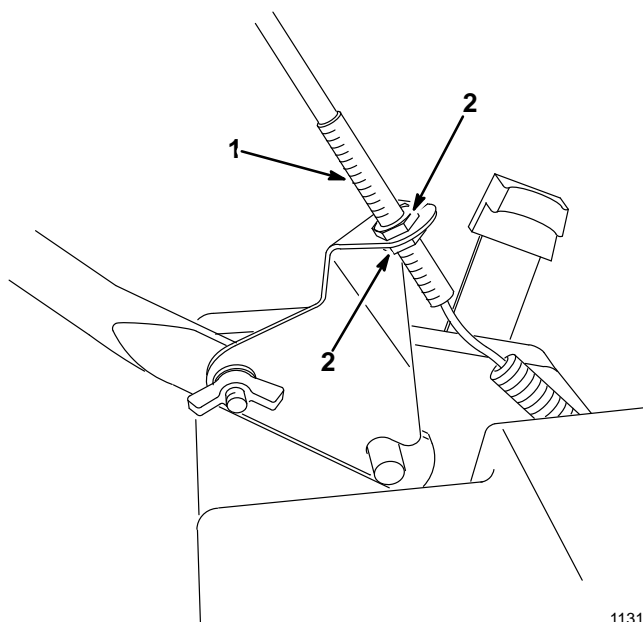

1131

Figure 33

1. Gaine du câble 2. Écrou de blocage

2. Régler les écrous de blocage de manière à ce que le câble soit tendu sans que le ressort soit étiré.
3. Serrer fermement les écrous de blocage.
4. Relâcher la barre de commande pour vérifier que le câble est détendu.

Remarque : Le câble ne doit pas être tendu lorsque la barre de commande est relâchée car la tondeuse risquerait d'avancer sans que la barre ne soit serrée contre le guidon.

Trous d'échappement

L'accumulation des dépôts de carbone peut causer une usure excessive et une perte de puissance. Inspecter et nettoyer si nécessaire.

1. Retirer la bougie. Voir la section BOUGIE.
2. Vidanger l'essence au moyen d'une pompe à main.
3. Basculer la tondeuse sur son côté droit.



ATTENTION



DANGER POTENTIEL

- Dans certaines circonstances, l'essence est extrêmement inflammable et explosive et présente des risques de dommages corporels et matériels graves.

QUELS SONT LES RISQUES?

- Si la tondeuse est basculée, l'essence peut s'échapper du réservoir ou du carburateur.

COMMENT SE PROTEGER?

- Éviter les déversements en laissant le moteur tourner jusqu'à épuisement du carburant ou vider le réservoir à l'aide d'une pompe à main. Ne jamais siphonner.

4. Retirer l'écrou de lame, l'hélice de paillage et la lame. Voir la section DÉPOSE DE LA LAME.
5. Retirer la plaque d'entraînement de la lame en frappant avec un marteau en plastique ou en fibre dans le sens de la rotation (Fig. 34) pour la déloger de la partie conique du vilebrequin.

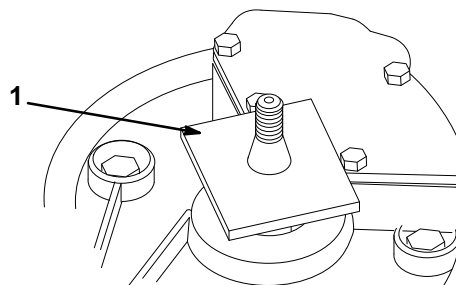

m-3835

Figure 34

1. Plaque d'entraînement de la lame.
6. Retirer les 4 vis de fixation du couvercle au support du moteur (Fig. 35).
7. Déposer le tube de transfert (Fig. 35).

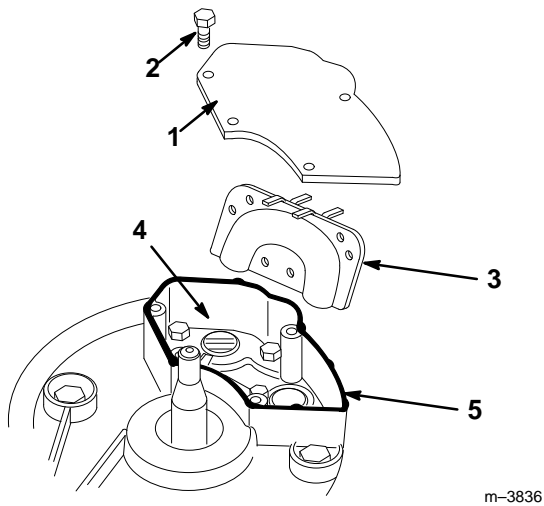

Figure 35

- | | |
|----------------------|--|
| 1. Couvercle | 4. Orifice d'échappement |
| 2. Vis | 5. Silicone d'étanchéité haute température |
| 3. Tube de transfert | |

8. Faire tourner lentement le vilebrequin jusqu'à ce que le piston couvre l'orifice d'échappement (Fig. 35).

9. Insérer une cheville en bois dans l'orifice pour détacher les dépôts de calamine.

Remarque : ne pas utiliser d'outils en métal qui pourraient rayer les pistons.

10. Redresser la tondeuse.

11. Maintenir la barre de commande de lame serrée contre le guidon (Fig. 36) et tirer plusieurs fois le cordon du démarreur pour expulser les résidus de carbones.

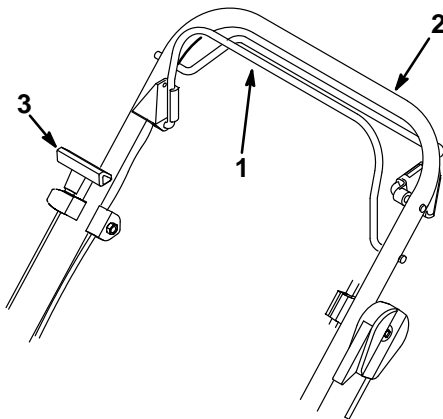

Figure 36

- | | |
|------------------------------|-----------|
| 1. Barre de commande de lame | 2. Guidon |
| 3. Poignée du démarreur | |

12. Poser un cordon de silicone d'étanchéité automobile haute température sur tout le bord du support du moteur, là où s'appuiera le couvercle (Fig. 35).

13. Remonter le tube de transfert et le couvercle (Fig. 35), et serrer les 4 vis à 75 in lbs (8,5 N·m).

14. Assujettir la plaque d'entraînement de lame, la lame et l'hélice de paillage à l'aide du boulon de lame. Voir INSTALLATION DE LA LAME.

15. Serrer l'écrou de lame à 63 N·M (560 po.-lbs – 47 pi.-lbs).

16. Redresser la tondeuse.

17. Une fois l'entretien terminé, rebrancher le fil de bougie.

18. Remplir le réservoir de carburant propre et frais.

Batterie (Modèle 10547)

Charge de la batterie

Une batterie neuve doit être mise en charge pendant 72 heures consécutives pour assurer une pleine charge. La batterie doit également être mise en charge pendant 72 heures lorsque la tondeuse est remise pour une période prolongée et au printemps, avant la première tonte. Charger la batterie pendant 48 heures chaque mois ou suivant les besoins. **NE PAS SURCHARGER.** Le moteur est équipé d'un alternateur qui recharge la batterie pendant le fonctionnement. Il n'est pas nécessaire de recharger après chaque tonte.

1. Arrêter le moteur et débrancher le fil de bougie (Fig. 25). Retirer la clé du contact.

2. Débrancher les fils de connexion du moteur du démarreur à la batterie (Fig. 37).

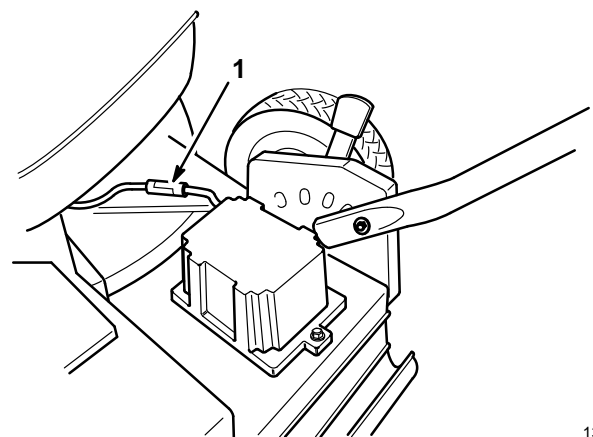

Figure 37

1. Fils de batterie

3. Brancher le chargeur fourni avec votre tondeuse sur la batterie et dans une prise secteur 120 VCA. Après avoir laissé la batterie en charge pendant la durée spécifiée, débrancher le chargeur de la prise murale et de la batterie.

IMPORTANT : seul le chargeur électrique Lawn-Boy est recommandé, l'utilisation d'un différent appareil risque d'endommager la batterie. Toujours utiliser le chargeur à l'intérieur et charger à température ambiante (22°C ou +70°F). Ne pas charger la batterie pendant plus de 72 heures afin d'éviter de l'endommager.

Remarque : ne pas laisser la batterie branchée sur la tondeuse ou le chargeur pendant le remisage.

4. Rebrancher les fils du moteur du démarreur sur la batterie.
5. Rebrancher le fil de bougie.



Mise au rebut de la batterie

NE PAS JETER LA BATTERIE AVEC LES ORDURES MÉNAGÈRES !

CETTE BATTERIE AU PLOMB DOIT ÊTRE COLLECTÉE, RECYCLÉE OU MISE AU REBUT SUIVANT UNE MÉTHODE SANS DANGER POUR L'ENVIRONNEMENT.

Dans certaines régions, l'incinération, la mise au rebut en décharge ou dans les déchets municipaux solide des batteries au plomb est **INTERDITE PAR LA LOI**.

Retourner cette batterie au plomb à un recycleur homologué d'état (celui-ci peut être le magasin où vous avez acheté la batterie).

Contactez les autorités de gestion des déchets locaux pour des informations supplémentaires sur la collecte, le recyclage et la mise au rebut de cette batterie suivant une méthode sans danger pour l'environnement.

Dépannage

Votre tondeuse est conçue et fabriquée pour fonctionner sans problèmes. En cas de problème, vérifier soigneusement les pièces et composants ci-dessous. Si le problème persiste, consulter un concessionnaire réparateur Lawn-Boy agréé.



PROBLEME	MESURE CORRECTIVE
Le moteur ne démarre pas	<ol style="list-style-type: none"> 1. Remplir le réservoir d'un mélange deux temps frais. 2. Mettre la manette des gaz en position RAPIDE. 3. Appuyer trois (3) fois sur l'amorceur 4. Bougie <ul style="list-style-type: none"> • Brancher le fil de bougie • Nettoyer la bougie, vérifier l'écartement des électrodes et la remplacer si nécessaire 5. Charger la batterie (Modèle 10547 et 10548).
Le moteur démarre difficilement ou perd de la puissance	<ol style="list-style-type: none"> 1. Mettre la manette des gaz en position RAPIDE. 2. Vidanger le réservoir de carburant et le remplir de mélange deux temps frais. 3. Nettoyer le trou de dégazage du bouchon du réservoir 4. Nettoyer ou remplacer l'élément de filtre à air 5. Nettoyer la chute d'éjection de la tondeuse 6. Nettoyer le dessous du carter de la tondeuse 7. Nettoyer la bougie, vérifier l'écartement des électrodes et la remplacer si nécessaire

PROBLEME	MESURE CORRECTIVE
Le moteur tourne irrégulièrement	<ol style="list-style-type: none"> 1. Brancher le fil de bougie 2. Nettoyer la bougie, vérifier l'écartement des électrodes et la remplacer si nécessaire 3. Mettre la manette des gaz en position RAPIDE. 4. Nettoyer ou remplacer l'élément de filtre à air
La tondeuse ou le moteur vibre de façon anormale	<ol style="list-style-type: none"> 1. Équilibrer la lame 2. Serrer l'écrou de montage de la lame 3. Nettoyer la chute d'éjection de la tondeuse 4. Nettoyer le dessous du carter de la tondeuse 5. Serrer les boulons de montage du moteur
Tonte pas uniforme	<ol style="list-style-type: none"> 1. Régler les quatre (4) roues à la même hauteur 2. Affûter et équilibrer la lame 3. Changer la direction de la coupe 4. Nettoyer le dessous du carter de la tondeuse
Obstruction de la chute d'éjection	<ol style="list-style-type: none"> 1. Mettre la manette des gaz en position RAPIDE. 2. Élever la hauteur de coupe 3. Laisser l'herbe sécher avant de la couper 4. Nettoyer le dessous du carter de la tondeuse
Le système d'autopropulsion ne fonctionne pas	<ol style="list-style-type: none"> 1. Régler le câble d'autopropulsion

Accessoires

Des accessoires optionnels peuvent avoir été livrés avec votre tondeuse ou sont disponibles chez votre concessionnaire agréé Lawn-Boy. Pour une installation correcte, procéder comme indiqué ci-dessous.

Sac à herbe arrière

ATTENTION

DANGER POTENTIEL

- Si la décharge n'est pas couverte, des objets seront projetés en direction de l'opérateur ou des personnes se tenant à proximité. Il existe également des risques de contact avec la lame.

QUELS SONT LES RISQUES?

- Les objets projetés ou la lame peuvent causer des blessures graves.

COMMENT SE PROTEGER?

- Ne jamais utiliser la tondeuse si l'obturateur, la plaque de paillage ou la chute d'éjection et le sac à herbe ne sont pas installés.

1. Arrêter le moteur et débrancher le fil de bougie (Fig. 38) avant d'installer ou de retirer l'obturateur.

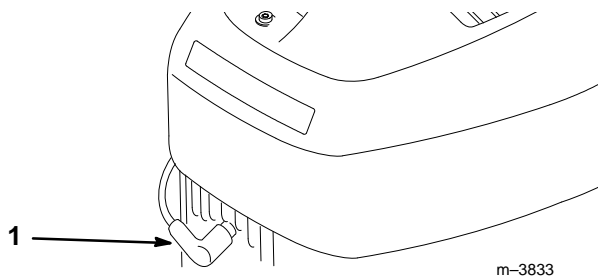

Figure 38

m-3833

1. Fil de bougie

2. Retirer le bouton fixant l'obturateur au carter de tondeuse (Fig. 39).

Les deux boulons à épaulement du carter de la tondeuse dépassent des trous oblongs de l'obturateur et n'ont pas besoin d'être desserrés ou retirés. L'obturateur se déplace sur les têtes de ces boulons.

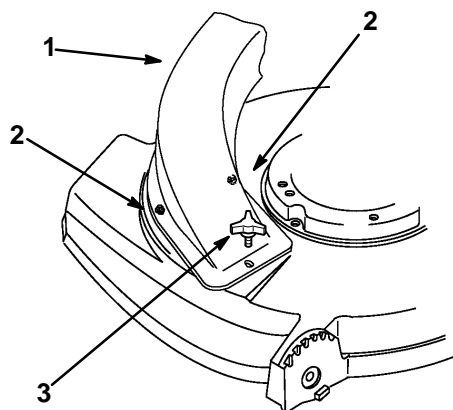

Figure 39

1725/1014

1. Ensemble de chute
2. Boulons à épaulement
3. Bouton

3. Insérer la tige de support de la chute dans le trou de droite du carter de la tondeuse (Fig. 40).

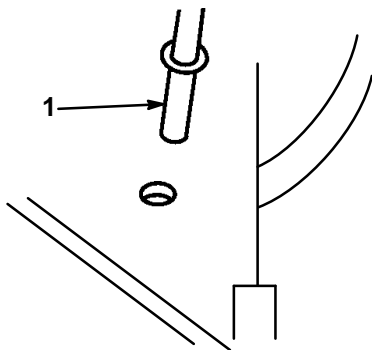

Figure 40

1145

1. Tige de support de la chute

4. Faire glisser la chute vers la droite pour l'installer et vers la gauche pour la retirer.
5. Fixer à l'aide du bouton
6. Retirer le bouton et le boulon fixant les parties supérieure et inférieure du côté gauche du guidon (Fig. 41).

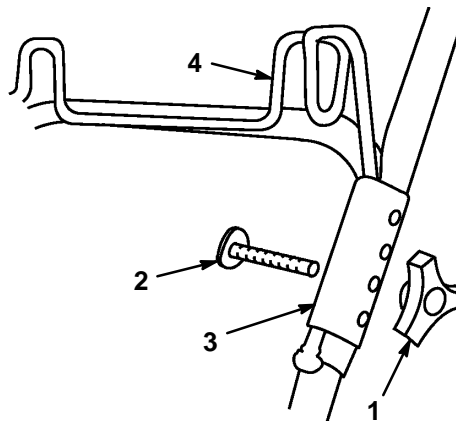

Figure 41

1011

1. Bouton
2. Boulon
3. Bride du porte-sac
4. Porte-sac

7. Tenir la bride du porte-sac à l'extérieur des sections de guidon. Insérer le boulon de montage depuis l'intérieur du guidon et le faire passer dans l'un des trous de la bride.
8. Insérer le porte-sac dans la gorge de la bride et serrer avec le bouton. Répéter cette opération pour le côté droit du guidon.
9. Fermer l'arrière du sac en repliant les côtés vers l'intérieur et enclipser les deux moitiés de poignées de sac arrière l'une dans l'autre (Fig. 42).

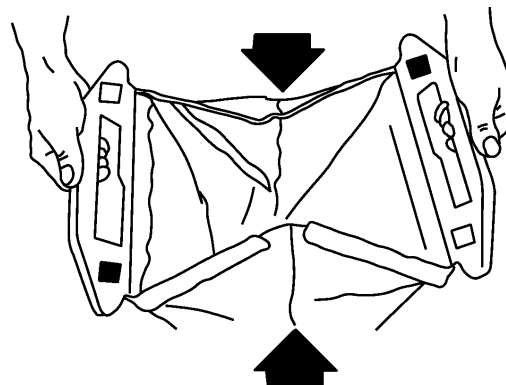

Figure 42

1012

10. Placer les poignées arrière du sac dans le porte-sac sur le guidon.

11. Saisir la poignée du sac et la glisser sur le collet de la chute d'herbe (Fig. 43). Pousser la poignée vers le bas jusqu'à ce qu'elle soit correctement installée.

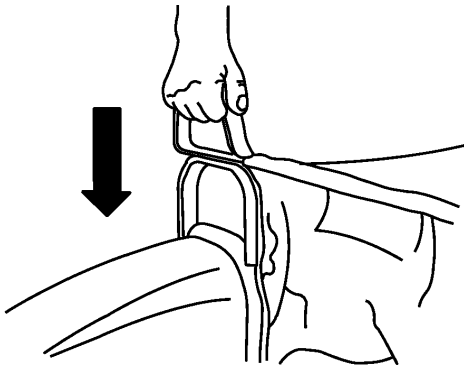

Figure 43

1010

Réglage du sac

Il peut être nécessaire d'ajuster le sac lorsque la hauteur du guidon est changée. Pour être bien ajusté, le sac doit être tendu au niveau de la partie supérieure en tissu entre les poignées avant et arrière du porte-sac. Si le sac est trop tendu ou trop lâche, l'ajuster comme suit :

1. Retirer le sac du porte-sac. Retirer le(s) bouton(s) et le(s) boulon(s) fixant les brides du porte-sac au guidon (Fig. 44). Les brides du porte-sac sont dotées de quatre trous pour le réglage.

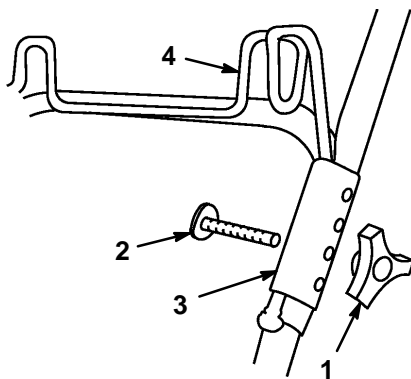

Figure 44

1011

1. Bouton
 2. Boulon
 3. Bride du porte-sac
 4. Porte-sac
2. Remonter les brides du porte-sac sur les montants du guidon en utilisant les trous permettant le mieux de tenir le sac tendu. Les trous les plus bas permettent d'obtenir la plus faible tension du sac et les plus hauts, la tension la plus forte.

Remarque : Dans des conditions d'utilisation normales, le matériau du sac est sujet à la détérioration et à l'usure. Vérifier fréquemment le sac à herbe et le remplacer lorsque nécessaire avec un sac d'origine Lawn-Boy. Un sac usé ou de qualité inférieure peut laisser échapper des objets qui risquent d'être projetés et de blesser quelqu'un.



ATTENTION



DANGER POTENTIEL

- Ne pas introduire les mains, un bâton ou quelque objet que ce soit dans la chute d'herbe pendant que la lame tourne.
- QUELS SONT LES RISQUES?**
- La projection d'objets ou le contact avec la lame peuvent causer des blessures graves.
- COMMENT SE PROTEGER?**
- Toujours arrêter le moteur avant de vider le sac à herbe et débrancher le fil de bougie avant de dégager une chute obstruée, le tunnel d'éjection ou le dessous du carter de la tondeuse.

3. Rebrancher le fil de bougie.

Plaque de paillage



ATTENTION



DANGER POTENTIEL

- Si la décharge n'est pas couverte, des objets seront projetés en direction de l'opérateur ou des personnes se tenant à proximité. Il existe également des risques de contact avec la lame.
- QUELS SONT LES RISQUES?**
- Les objets projetés ou la lame peuvent causer des blessures graves.
- COMMENT SE PROTEGER?**
- Ne jamais utiliser la tondeuse si l'obturateur, la plaque de paillage ou la chute d'éjection et le sac à herbe ne sont pas installés.

1. Arrêter le moteur et débrancher le fil de bougie (Fig. 38), avant d'installer ou de retirer la plaque de paillage.
2. Insérer la plaque de paillage dans l'ouverture du carter (Fig. 45).

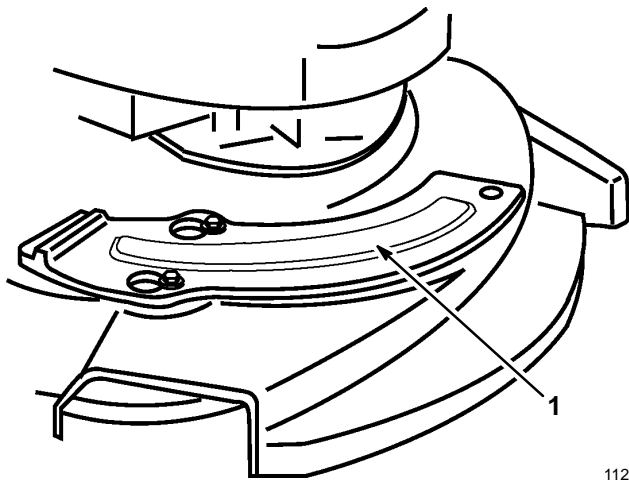

Figure 45

1123

1. Plaque de paillage

3. Les deux boulons à épaulement du carter de la tondeuse dépassent des trous oblongs de la plaque de paillage et n'ont pas besoin d'être desserrés ou retirés (Fig. 46). La plaque de paillage se déplace sur les têtes de ces boulons.

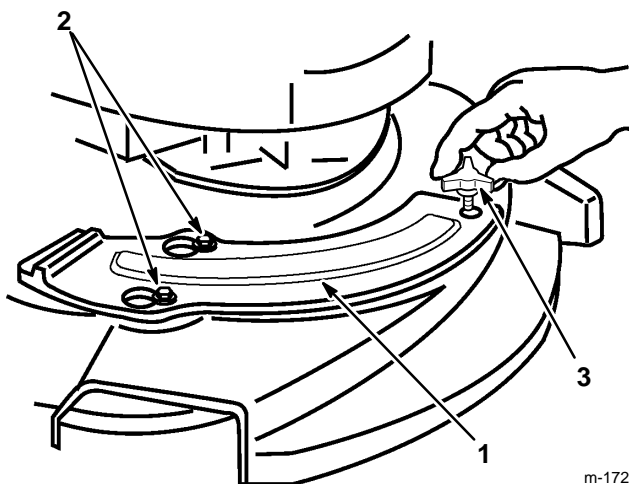

Figure 46

m-1727

1. Plaque de paillage
2. Boulons à épaulement
3. Vis à ailettes

4. Faire glisser la plaque vers la droite pour l'installer et vers la gauche pour la retirer.
5. Fixer à l'aide du bouton
6. Rebrancher le fil de bougie.

Remarque : Utiliser exclusivement une lame Lawn-Boy d'origine. Les lames d'autres fabricants risquent de heurter la plaque de paillage lors du démarrage ou quand le moteur tourne.

Paillage

Mettre la commande des gaz sur . Le plein régime du moteur assure un hachage optimal de l'herbe et des feuilles.

Pour obtenir les meilleurs résultats possibles, régler la hauteur de coupe sur 1/3 de la hauteur d'herbe de façon à ne couper que 25 mm (1 po.) maximum d'herbe. Si l'on tente de couper davantage d'herbe ou si la pelouse est très épaisse, les résultats seront médiocres. Dans de telles conditions il est préférable d'utiliser la décharge latérale ou le sac à herbe plutôt que le paillage. Quelques jours plus tard, retondre avec la plaque de paillage.

Remisage

Pour préparer la tondeuse pour le remisage après la saison de tonte, suivre les procédures recommandées. Voir la section ENTRETIEN.

Remiser la tondeuse dans un endroit frais et sec.

Carburant



ATTENTION



DANGER POTENTIEL

- Dans certaines circonstances, l'essence est extrêmement inflammable et hautement explosive.

QUELS SONT LES RISQUES?

- Un incendie ou une explosion causé par l'essence peut brûler l'opérateur et les personnes se tenant à proximité et causer des dommages matériels.

COMMENT SE PROTEGER?

- Ne pas entreposer l'essence (carburant) pendant des périodes prolongées.
- Pour éviter une possible explosion des vapeurs d'essence, ne pas remisage la tondeuse avec du carburant dans le réservoir ou à proximité d'une flamme vive (par exemple la veilleuse d'une chaudière ou d'un chauffe-eau).
- Laisser le moteur refroidir avant de remisage la tondeuse dans un endroit clos.

Nous recommandons l'usage du conditionneur de carburant Lawn-Boy 2+4 pour le remisage (Fig. 47). Si possible, traiter le carburant avec ce conditionneur lors du dernier remplissage de la saison.



Figure 47

1058

Il est bon de se montrer prévoyant et d'épuiser le carburant se trouvant dans le réservoir avant de remiser la tondeuse. Plus la quantité de carburant laissée dans le réservoir est petite, plus le temps nécessaire à vider le système de carburation est court. Laisser le moteur tourner jusqu'à épuisement du carburant.

Moteur

1. Retirer la bougie. Au moyen d'une burette, injecter environ une cuiller à soupe d'huile dans le trou de la bougie.
2. Faire tourner plusieurs fois lentement le moteur en tirant sur le cordon du démarreur pour répartir l'huile (Fig. 48).

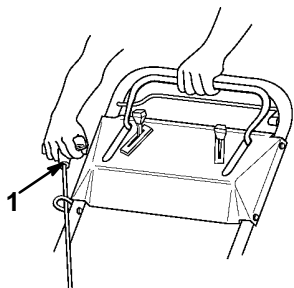

Figure 48

1049

1. Cordon du démarreur

3. Replacer la bougie. NE PAS REBRANCHER le fil de bougie.

Pour plier le guidon

1. Retirer toutes les pièces de visserie des supports du guidon (Fig. 49).

Remarque : Une fois le guidon replié, replacer les pièces de visserie dans les trous du support pour ne pas les égarer.

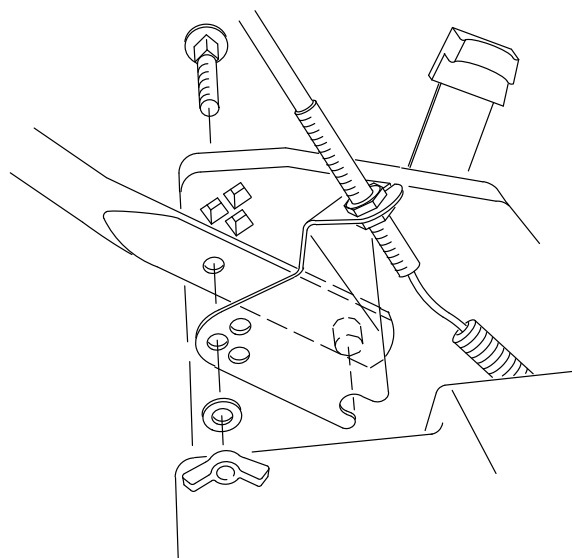

Figure 49

1130

2. Basculer le guidon vers l'avant de la tondeuse (Fig. 50).

Remarque : Replier le guidon seulement comme le montre l'illustration. Si le guidon est replié dans l'autre sens, les câbles de commande risquent d'être endommagés.

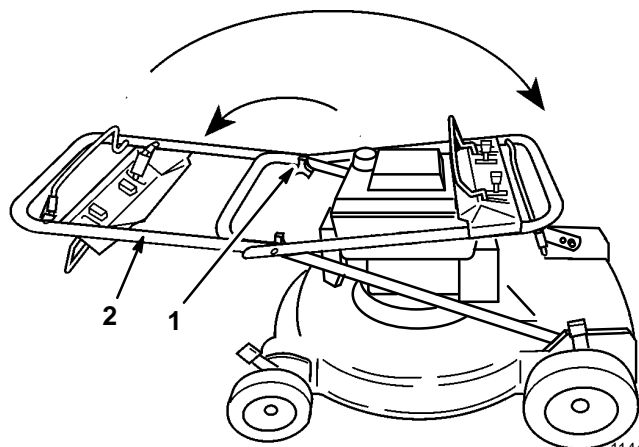

Figure 50

1144

1. Bouton
2. Moitié supérieure du guidon

3. Desserrer les boutons fixant la section supérieure du guidon à la partie inférieure et replier la section supérieure vers l'arrière de la tondeuse, en position de remisage.

Sortie du remisage

1. Déplier le guidon. Voir les instructions dans la section guidon du chapitre ASSEMBLAGE.

2. Vérifier et serrer toutes les pièces de fixation.
3. Retirer la bougie (Fig. 51) et faire tourner rapidement le moteur au moyen du cordon de démarreur pour expulser l'huile du cylindre. Nettoyer la bougie ou la remplacer si elle est fêlée, brisée ou si les électrodes sont usées.

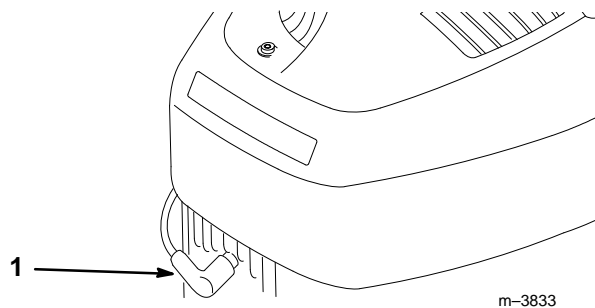

Figure 51

1. Fil de bougie

-
4. Installer la bougie et la serrer à 20 N·m (180 po.-lbs - 15 pi.-lbs).
 5. Effectuer les opérations d'entretien recommandées. Voir le chapitre ENTRETIEN.
 6. Remplir le réservoir de carburant (Fig. 52) avec un mélange deux temps propre et frais.

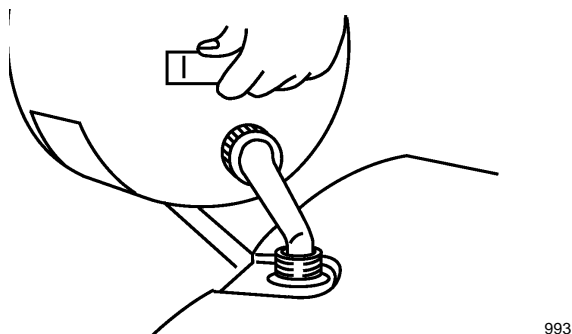

Figure 52

-
7. Rebrancher le fil de bougie (Fig. 51).

Déclaration de garantie anti-pollution pour les Etats-Unis

Garantie limitée de deux ans

Droits et obligations en matière de garantie

L'agence américaine pour la protection de l'environnement (EPA) et Lawn-Boy ont le plaisir de vous présenter la garantie du système anti-pollution du moteur de votre machine ou appareil utilitaire ou de jardin 1997 ou plus récent. A partir de l'année modèle 1997, les moteurs d'appareils et machines utilitaires ou de jardin doivent être conçus, fabriqués et équipés lors de la vente conformément à la réglementation U.S. EPA relatives aux petits moteurs non destinés à des véhicules routiers. Le moteur de l'appareil ou de la machine doit être exempt de tout défaut de fabrication entraînant une non-conformité aux normes U.S. EPA durant les deux premières années d'utilisation du moteur à dater de l'achat par l'acquéreur final. Lawn-Boy doit garantir le système anti-pollution du moteur de votre machine ou appareil utilitaire ou de jardin durant la période spécifiée plus haut, pour autant qu'il n'ait pas été victime d'usage abusif, de négligence ou de défaut d'entretien.

Le "système anti-pollution" peut inclure des pièces telles que le carburateur ou le système d'injection de carburant, le système d'allumage et le convertisseur catalytique. Il peut également inclure les flexibles, courroies, raccords et d'autres ensembles impliqués dans la prévention de la pollution.

Si les conditions de la garantie sont remplies, Lawn-Boy s'engage à réparer votre moteur à ses frais, notamment en ce qui concerne le diagnostic, les pièces et la main d'oeuvre.

Couverture de garantie du fabricant:

Les moteurs des machines et appareils utilitaires ou de jardin 1997 et plus récents sont garantis durant une période de deux ans à dater de la livraison. Durant cette période, Lawn-Boy s'engage à réparer ou remplacer gratuitement toute pièce du moteur impliquée dans la prévention de la pollution et présentant un défaut de fabrication.

Obligations de garantie pour le propriétaire:

- Le propriétaire du moteur doit veiller à l'entretien du moteur selon le programme indiqué dans le mode d'emploi. Lawn-Boy vous conseille de conserver soigneusement toutes vos factures concernant l'entretien, mais Lawn-Boy ne peut pas rejeter une demande d'intervention de la garantie pour la seule raison de l'absence de pièces justificatives ou de la non-exécution de toutes les opérations d'entretien recommandées.
- Des pièces de rechange offrant des performances et une endurance équivalente peuvent être utilisées pour l'entretien ou les réparations non couverts par la garantie sans réduire les obligations de garantie du fabricant.
- Le propriétaire du moteur doit savoir cependant que Lawn-Boy peut rejeter les demandes de garantie si la défaillance du moteur ou des pièces est due à un usage abusif, à la négligence, au défaut d'entretien, à l'apport de modifications ou à l'usage de pièces non agréées.
- Le moteur de l'appareil doit être présenté chez un réparateur agréé Lawn-Boy dès l'apparition d'un problème. Les réparations sous garanties doivent être effectuées dans un délai raisonnable, n'excédant pas 30 jours.
- Pour toute question relative à vos droits et devoirs en matière de garantie, ou pour connaître les coordonnées d'un réparateur agréé LAWN-BOY, n'hésitez pas à nous contacter à l'adresse suivante:

Lawn-Boy Customer Service Department
8111 Lyndale Avenue South
Bloomington, MN 55420-1196
612-888-8801
800-348-2424

Pièces garanties:

La période de garantie débute le jour où l'acheteur au détail prend livraison du moteur ou de la machine. Le fabricant garantit au premier propriétaire et à tous les propriétaires suivants que le moteur ne présente pas de défauts de fabrication entraînant une non-conformité à la réglementation applicable, durant une période de deux ans.

Les défaillances résultant d'un usage abusif, de négligences ou d'un défaut d'entretien ne sont pas couvertes par la garantie. L'usage de pièces modifiées ou l'addition de pièces supplémentaires peuvent motiver un refus de garantie. Le fabricant n'est pas tenu de couvrir la défaillance de pièces garanties causée par l'usage de pièces modifiées ou par l'addition de pièces supplémentaires. Lawn-Boy est responsable des dommages causés à d'autres pièces du moteur par la défaillance de pièces garanties encore sous garantie. Le propriétaire doit veiller à suivre le programme d'entretien recommandé par le fabricant tel qu'il est mis par écrit dans le mode d'emploi.

Toute pièce garantie dont le remplacement n'est pas prévu dans le cadre de la maintenance ordinaire, ou qui ne requiert qu'une inspection régulière en vue de "réparer ou remplacer si nécessaire", est couverte durant toute la durée de la garantie. Toute pièce garantie dont le remplacement est prévu dans le cadre de la maintenance ordinaire est couverte jusqu'au moment recommandé pour son premier remplacement. La garantie ne couvre que les pièces énumérées ci-dessous (éléments du système anti-pollution), dans la mesure où le moteur était équipé de ces pièces au moment de l'achat.

- Système de dosage du carburant
 - Système d'enrichissement pour démarrage à froid, comprenant un mécanisme de starter ou un système d'amorçage
 - Pompe d'alimentation
 - Système de contrôle rétroactif du rapport air/carburant
 - Carburateur et pièces internes
 - Système d'injection de carburant
- Système d'admission d'air
 - Filtre à air
 - Système d'admission à lame souple
 - Collecteur d'admission
 - Système d'admission contrôlée d'air chaud
- Système d'allumage
 - Bougie(s)
 - Bobines d'allumage et électronique
 - Mécanismes d'avance/retard
- Système de convertisseur catalytique/réacteur thermique
 - Convertisseur catalytique
 - Réacteur thermique
 - Collecteur d'échappement
- Système d'injection d'air
 - Système d'injection d'air ou soupape pulsée
 - Vannes affectant la distribution d'air
- Système de Recyclage des Gaz d'Echappement (EGR)
 - Corps de vanne EGR et tuyauterie de connexion au côté d'admission du moteur
 - Système de contrôle EGR
- Contrôle des particules
 - Pièges, filtres, précipitateurs et autres systèmes de capture des particules rejetées
- Pièces diverses utilisées dans les systèmes ci-dessus
 - Contacts et soupapes sensibles à la dépression, à la température et au temps.
 - Commandes électroniques
 - Flexibles, raccords et assemblages

Comment faire intervenir la garantie:

Si vous pensez que votre produit LAWN-BOY requiert une intervention sous garantie, contactez le vendeur chez qui vous avez acheté votre produit, ou tout autre réparateur agréé LAWN-BOY (voir la liste dans les pages jaunes de l'annuaire téléphonique). Le concessionnaire prendra en charge votre produit, ou vous recommandera un autre réparateur agréé plus proche de chez vous. Une preuve d'achat (copie de la carte d'enregistrement, facture, etc.) peut être nécessaire pour contrôler la validité de la garantie. L'examen de diagnostic permettant d'établir la défaillance d'une pièce garantie est gratuit pour le propriétaire s'il est effectué chez un réparateur agréé pour le service de garantie.

La société Lawn-Boy décline toute responsabilité en cas de dommages secondaires ou indirects liés à l'utilisation des produits LAWN-BOY couverts par cette garantie, à l'exception des dommages à d'autres composants du moteur causés par la défaillance d'une pièce garantie encore sous garantie. L'exclusion de la garantie des dommages secondaires ou indirects n'est pas autorisée dans certains États, et peut donc ne pas s'appliquer dans votre cas.

La présente garantie vous accorde des droits juridiques spécifiques, ainsi que d'autres droits éventuels susceptibles de varier d'un État à l'autre.

Que couvre cette garantie expresse?

La société Lawn-Boy s'engage à réparer tout produit Lawn-Boy à usage privé normal* en cas de défaut de fabrication ou de panne due à la défaillance d'une pièce, pendant une période de 2 ans à partir de la date d'achat.

La garantie couvre les pièces et la main d'oeuvre. Le transport est à charge du client.

Produits couverts par la garantie

Cette garantie s'applique à toutes les tondeuses à guidage arrière de série or (Gold) avec ou sans fil.

Usage commercial

Les tondeuses à guidage arrière Lawn-boy utilisées à des fins commerciales, par des établissements ou données en location, sont garanties contre tout défaut de fabrication pendant la période indiquée ci-dessous. Cette garantie ne couvre pas la défaillance des pièces due à l'usure normale. La garantie couvre la période suivante, à partir de la date d'achat:

Tondeuses de la série "Commercial" 1 an

Toutes les autres tondeuses Lawn-Boy 45 jours

Comment faire intervenir la garantie?

Si vous pensez que votre produit Lawn-boy requiert une intervention sous garantie, contactez le distributeur chez qui vous avez acheté votre produit, ou tout autre réparateur agréé Lawn-boy (voir liste dans les pages jaunes de l'annuaire téléphonique). Le concessionnaire prendra en charge votre produit, ou vous recommandera un autre réparateur agréé plus commode pour vous. Une preuve d'achat (copie de la carte d'enregistrement, facture, etc.) peut être nécessaire pour contrôler la validité de la garantie.

Si pour une raison ou une autre vous n'êtes pas satisfait du diagnostic de votre réparateur concernant le défaut de fabrication, ou pour connaître l'adresse d'un réparateur Lawn-boy agréé proche de chez vous, n'hésitez pas à nous contacter à l'adresse suivante:

Lawn-Boy Customer Service Department
8111 Lyndale Avenue South
Bloomington, MN 55420-1196
612-888-8801
800-526-6937

Pour ne pas perdre le droit à la garantie

Votre produit Lawn-boy doit être entretenu en suivant les instructions du mode d'emploi. Cet entretien de routine, qu'il soit effectué par vous ou par un concessionnaire, est à vos frais.

**Ce que la garantie ne couvre pas
et****Application à la garantie de la législation de l'Etat**

Il n'y a pas d'autre garantie expresse, à part la garantie spéciale qui couvre le système antipollution de certains produits. Cette garantie expresse ne couvre pas:

- Les frais normaux d'entretien et de remplacement de pièces, telles que les filtres, le carburant, les lubrifiants, les bougies, le remplacement des lames usées, la vidange d'huile, l'affûtage des lames, le réglage des câbles et de la tringlerie ou le réglage des freins et de l'embrayage.
- Les produits ou pièces ayant subi des modifications ou un usage abusif, ou nécessitant un remplacement ou une réparation en raison d'accidents ou d'un défaut d'entretien.
- Les réparations requises en raison de l'usage d'un carburant inadéquat, de l'introduction d'impuretés dans le système d'alimentation, ou d'une négligence de la préparation requise du système d'alimentation avant une période d'inutilisation de plus de trois mois
- Les réparations requises en raison d'un traitement incorrect de la batterie, d'irrégularités de l'alimentation électrique, ou d'une négligence des procédures de remisage requises.
- Les frais de prise à domicile et de livraison.

Toutes les réparations couvertes par la présente garantie doivent être effectuées par un réparateur Lawn-boy agréé, à l'aide de pièces de rechange agréées par Lawn-Boy.

La réparation par un réparateur Lawn-boy agréé est le seul dédommagement auquel cette garantie donne droit

La société Lawn-Boy décline toute responsabilité en cas de dommages secondaires ou indirects liés à l'utilisation des produits Lawn-boy couverts par cette garantie, notamment quant aux coûts et dépenses encourus pour se procurer un équipement ou un service de substitution durant une période raisonnable pour cause de défaillance ou d'indisponibilité en attendant la réparation sous garantie. L'exclusion de la garantie des dommages secondaires ou indirects n'est pas autorisée dans certains Etats, et peut donc ne pas s'appliquer dans votre cas.

La présente garantie vous accorde des droits juridiques spécifiques, ainsi que d'autres droits éventuels susceptibles de varier d'un Etat à l'autre.

* L'usage privé normal désigne la tonte du gazon dans votre jardin. L'utilisation dans plusieurs jardins est considérée comme un usage commercial, couvert par une garantie limitée.

AUTRES PAYS QUE LES ETATS-UNIS

Pour les produits Lawn-boy exportés des Etats-Unis, demandez à votre distributeur (concessionnaire) Lawn-boy la police de garantie applicable dans votre pays ou région. Si pour une raison quelconque, vous n'êtes pas satisfait des services de votre distributeur, ou si vous avez du mal à vous procurer les informations de garantie, adressez-vous à l'importateur Lawn-Boy. En dernier recours, contactez-nous chez Lawn-boy.